



Kezelési és biztonsági kézikönyv

Eredeti utasítások

Ezt a kézikönyvet tartsa mindig a gép mellett.

Modellek: 3706PS, 3707PS, 4014PS, 4017PS

3706PS, 3707PS és 4014PS

Sorozatszám: 1160006593 és későbbi

4017PS

Sorozatszám: 1160006867 és későbbi, beleértve:
1160006594, 1160006604, 1160006748, 1160006752,
1160006755, 1160006756

31200996

Revised

August 23, 2013

Hungarian - Operation & Safety Manual



An Oshkosh Corporation Company

1
2
3
4
5



6
7
8

ÁTDOLGOZÁSI NAPLÓ

2012. november 28. – A – A kézikönyv első kiadása

2013. augusztus 23. – B – Átdolgozott borító és oldalak: 1–7, 2–3 és 2–8 között, 2–12, 2–13, 3–2, 3–3, 3–11, 3–12, 3–13, 3–15, 3–20, 3–23, 3–24, 3–32, 3–36, 4–1, 4–5, 4–8, 5–2, 5–5 és 5–10 között, 5–28, 5–29, 5–49, 6–2, 7–14, 7–15, 9–1, 9–4, 9–5 és 9–7.

Előszőr ezt olvassa el

Ez a kézikönyv egy nagyon fontos eszköz! Tartsa mindig a gépben.

A kézikönyv rendeltetése, hogy megismertesse a tulajdonosokat, használókat, kezelőket, bérbeadókat és bérlőket a gép biztonságos és rendeltetés szerinti használatához elengedhetetlenül szükséges óvintézkedésekkel és kezelési eljárásokkal.

A folyamatos termékfejlesztések miatt a JLG Industries, Inc. fenntartja a jogot a műszaki tartalom előzetes értesítés nélküli módosítására. A legfrissebb információkért lépjen kapcsolatba a JLG Industries, Inc.-vel.

A kezelő képesítése

A gép kezelője nem irányíthatja ezt a gépet addig, amíg ezt a kézikönyvet át nem olvasta, és egy tapasztalt és képzett kezelő felügyelete alatt a gép kezelésében megfelelő tudásra és gyakorlatra nem tett szert. Az USA területén a használatához az OSHA 1910.178 szerinti képzés elvégzése szükséges.

Az eszköz kezelőinek rendelkezniük kell érvényes vezetői engedéllyel, jó fizikai és mentális állapotban kell lenniük, normális reflexekkel és reakcióidővel, jó látással és mélységlátással, valamint jó hallással kell rendelkezniük. A munkaidő alatt a kezelő nem szedhet a képességeit befolyásoló gyógyszereket, és nem lehet alkohol vagy más kábító anyag hatása alatt.

Emellett a kezelőnek el kell olvasnia, meg kell értenie és be kell tartania a következő (dokumentumtartóban összefűzött) dokumentumokban található utasításokat:

- Ez a Kezelői és biztonsági kézikönyv
- Teleszkópos emelő Biztonsági kézikönyv (csak ANSI)
- Minden információs címke és lemez
- Bármilyen opcionális berendezés befűzött használati utasítása

A kezelőnek emellett el kell olvasnia, meg kell értenie és be kell tartania minden vonatkozó munkáltatói, ipari és állami előírást, szabványt és szabályt.

Módosítások

A gépen végzett módosítások hatással lehetnek az ipari szabványoknak és/vagy állami rendelkezéseknek való megfelelésre. A JLG-nek jóvá kell hagynia bármilyen módosítást.

Ez a termék meg kell feleljen minden biztonságtechnikai tudnivalókkal kapcsolatos kiadványnak. Az ehhez a termékhez kiadott biztonságtechnikai tudnivalókat tartalmazó kiadványokkal kapcsolatban forduljon a JLG Industries, Inc.-hez vagy a helyi JLG képviselőhöz.

A biztonságtechnikai tudnivalókat tartalmazó kiadványokat a JLG Industries, Inc. elküldi a gép tulajdonosi nyilvántartásban szereplő tulajdonosának. Lépjen kapcsolatba a JLG Industries, Inc.-vel annak ellenőrzése céljából, hogy a tulajdonosi nyilvántartás friss és pontos.

A JLG Industries, Inc.-t minden esetben azonnal értesíteni kell, ha bármilyen JLG termék olyan baleset részese, ahol személyi sérülés vagy haláleset történt, vagy valakinek a tulajdona illetve a JLG termék károsodott.

A KÖVETKEZŐ ESETEKBEN:

- Baleset bejelentése és termékbiztonsággal kapcsolatos kiadványok
- A jelenlegi tulajdonos adatainak frissítése
- A termék alkalmazásával és a biztonsággal kapcsolatos kérdések
- Információ a szabványok és előírások teljesítéséről
- A termék módosításával kapcsolatos kérdések

LÉPJEN KAPCSOLATBA:

Product Safety and Reliability Department
JLG Industries, Inc.
13224 Fountainhead Plaza
Hagerstown, MD 21742
USA

Az USA-ban:

Ingyenesen hívható: 1-877-JLG-SAFE (1-877-554-7233)

Az USA-n kívül:

Telefon: +1-717-485-6591

E-mail:

ProductSafety@JLG.com

Először ezt olvassa el

További elérhető kiadványok

Karbantartási kézikönyv 31200800

Alkatrész kézikönyv 31200722

Megjegyzés: A kézikönyv az alábbi szabványokra hivatkozhat:

Az ANSI az ANSI/ITSDF B56.6 megfelelője

Az AUS az AS 1418.19 megfelelője

A CE az EN1459 megfelelője

Az elérhető kompatibilis szabványok azonosításához lásd a gép adatlapját.

Gépkonfiguráció

Mindegyik gép két konfigurációja szerepel ebben a kézikönyvben. Határozza meg, hogy a gép el van-e látva ultraalacsony kéntartalmú üzemanyag címkével (1) (lásd alább).

- Ha a gép el van látva ultraalacsony kéntartalmú üzemanyag címkével, arra a kézikönyvben az ultraalacsony kéntartalom (**ULS**) megjegyzéssel megkülönböztetett részek vonatkoznak.
- Ha a gépen **nincs** ultraalacsony kéntartalmú üzemanyag címke, arra a kézikönyvben az alacsony kéntartalom (**LS**) megjegyzéssel megkülönböztetett részek vonatkoznak.

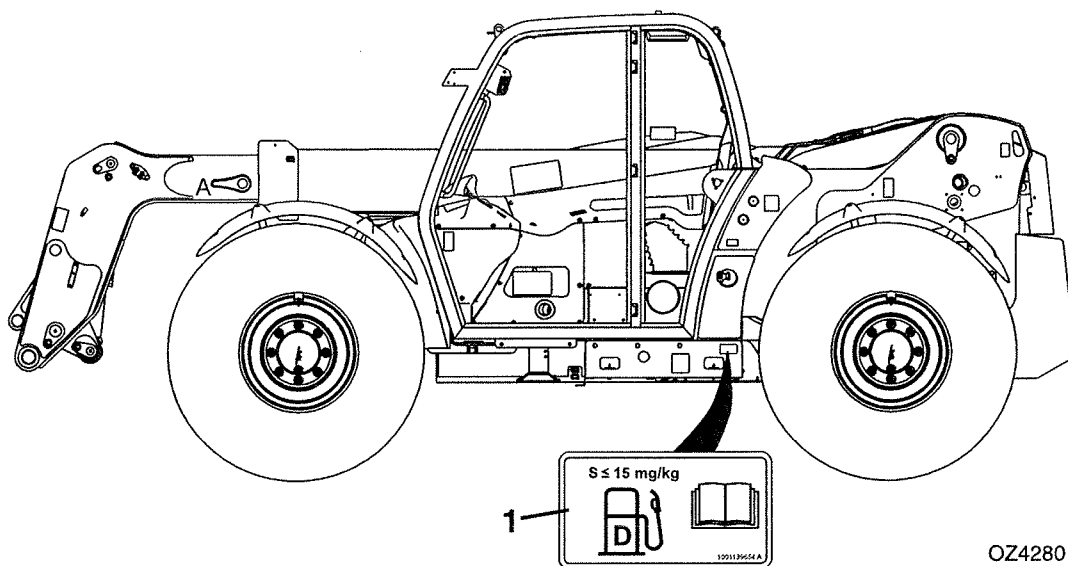

TARTALOMJEGYZÉK

Átdolgozási napló

Először ezt olvassa el

A kezelő képesítése	b
Módosítások.....	b
További elérhető kiadványok	d
Gépkonfiguráció.....	d

Tartalomjegyzék

1. fejezet – Általános biztonsági tanácsok

1.1	Veszélyosztályozási rendszer	1-1
	Biztonsági riasztórendszer és biztonsági jelzőszavak.....	1-1
1.2	Általános óvintézkedések.....	1-1
1.3	Biztonság a gép kezelése során	1-2
	Elektromos veszélyek.....	1-2
	Felborulásveszély.....	1-3
	Közlekedési veszélyek.....	1-6
	Teherteljesítés veszélye.....	1-7
	Személyek emelése	1-8
	Vezetés emelkedőn – veszélyek.....	1-9
	Beszorulás és zúzódás veszélye	1-10
	Leesés veszélye.....	1-12
	Vegyveszélyek	1-13

2. fejezet – Üzemeltetés előtti ellenőrzés és átvizsgálás

2.1	Üzemeltetés előtti ellenőrzés és átvizsgálás.....	2-1
2.2	Biztonsági címkék.....	2-3
	3706PS és 3707PS	2-3
	4014PS és 4017PS	2-6
2.3	Körbejárásos átvizsgálás	2-10
	3706PS és 3707PS	2-10
	4014PS és 4017PS	2-12
2.4	Bemelegítési és működési ellenőrzés.....	2-14
	Bemelegítési ellenőrzés.....	2-14
	Működési ellenőrzés.....	2-14
2.5	Kezelőfülke	2-15
2.6	Ablakok	2-16
	Fülkeajtó ablaka	2-16
	Hátsó ablak	2-17

3. fejezet – Kezelőszervek és jelzőlámpák

3.1	Általános	3-1
3.2	Kezelőszervek	3-2
	Műszerfal	3-4
	Kijelző képernyő	3-6
	Gombsor	3-8
	Gyújtás	3-10
	Parkolófék	3-11
	Parkolási eljárás	3-11
	Sebességváltókar (ha van)	3-12
	Teherstabilitás jelzőműszer – LSI	3-14
	Kormányoszlop-beállító	3-16
	Joystick	3-18
	Elülső konzolkapcsolók	3-24
	Jobb oldali konzolkapcsolók	3-25
	Rátét szabályozókar	3-27
3.3	Lopásgátló	3-28
3.4	Kormányzási módok	3-30
	Kormányzási mód kézi váltása	3-30
	Összkerék kormányzás kormányzási mód váltás	3-31
3.5	Kezelőülés	3-32
	Kezelő jelenléte	3-32
	Beállítások	3-33
	Biztonsági öv	3-35
3.6	Gém jelzők	3-36
	Gém kitolás	3-36
	Gémszög (AUS)	3-36

4. fejezet – Használat

4.1	Motor	4-1
	A motor elindítása	4-1
	Akkumulátorral segített indítás	4-2
	A motor normál üzemeltetése	4-3
	Leállítási eljárás	4-3
4.2	Üzemeltetés nem-felfüggesztett teherrel	4-4
	Biztonságos teherfelemelés	4-4
	A teher felszedése	4-4
	A teher szállítása	4-5
	Szintezési eljárás	4-5
	A teher letétele	4-6
	A teher leválasztása	4-6

4.3	Üzemeltetés felfüggesztett teherrel	4-7
	Biztonságos teherfelemelés	4-7
	Felfüggesztett teher felszedése	4-7
	Felfüggesztett teher szállítása	4-8
	Szintezési eljárás	4-8
	Felfüggesztett teher letétele.....	4-9
	Felfüggesztett teher leválasztása	4-9
4.4	Használat közúton (CE)	4-10
4.5	Berakodás és rögzítés szállításhoz.....	4-11
	Rögzítés	4-11
	Emelés.....	4-12

5. fejezet – Rátétek és vonófejek

5.1	Engedélyezett rátétek	5-1
5.2	Nem engedélyezett rátétek	5-1
5.3	JLG által szállított rátétek	5-2
	Szabványos gyorscsatlakozó.....	5-2
5.4	Teleszkópos emelő/rátét/villa kapacitás	5-4
5.5	A terhelési diagram használata.....	5-5
	A kapacitásjelzők elhelyezkedése.....	5-5
	Terhelési diagram minta (CE).....	5-6
	Terhelési diagram minta (AUS).....	5-8
	Példa.....	5-10
5.6	Rátét felszerelése	5-11
	Gyorscsatlakozó.....	5-11
	JD gyorscsatlakozó	5-14
	Manitou gyorscsatlakozó	5-16
	JCB gyorscsatlakozó	5-19
	Hidraulikus működtetésű rátét.....	5-22
5.7	A villák szabályozása/mozgatása.....	5-23
5.8	A rátét használata.....	5-24
	Kocsi villákkal	5-25
	Oldalra csúszó kocsi.....	5-26
	Villaforgató kocsi.....	5-28
	Villapozicionáló kocsi.....	5-30
	Villa toldat.....	5-32
	Villára szerelt horog.....	5-34
	Markoló.....	5-36
	Többfunkciós markoló	5-38
	Többhéjas markoló.....	5-40
	Betonkeverő kanál.....	5-42
	Betonkanál – villára szerelt.....	5-44

Tartalomjegyzék

	Gyorscsatlakozású szerelt horog.....	5-46
	Rácsos gém.....	5-47
	Munkaállvány.....	5-48
5.9	Vonófejek és pótkocsi fékek	5-49
	Vonófej	5-49
	Csapos vonófej – CUNA C (Olaszország)	5-50
	Csapos vonófej – CUNA D2 (Olaszország)	5-51
	EEC kézi csapos vonófej.....	5-52
	EEC automata vonófej	5-53
	Piton keret és EEC automatikus vonófej	5-54
	Hidraulikus vonófej	5-55
	Pótkocsifékek.....	5-56

6. fejezet – Vészhelyzeti eljárások

6.1	Üzemképtelen gép vonatása.....	6-1
	Rövid távolságok megtétele	6-1
	Hosszabb távolság megtétele	6-1
6.2	Gém vészleengedése.....	6-2
6.3	Gém vészleengedése, ha munkaállvány is felszerelhető	6-3
	Kiegészítő energiaellátó rendszer	6-3
6.4	Fülke vészkijárata	6-4

7. fejezet – Kenés és karbantartás

7.1	Bevezetés.....	7-1
	Ruházat és védőeszközök.....	7-1
7.2	Általános karbantartási útmutató	7-2
7.3	Szervizelési és karbantartási terv.....	7-3
	10 és első 50 óránkénti karbantartási terv.....	7-3
	50 és első 250 óránkénti karbantartási terv	7-4
	250 és 500 óránkénti karbantartási terv	7-5
	1000, 1500 és 3000 óránkénti karbantartási terv	7-6
7.4	Kenési tervek	7-7
	50 óránkénti kenési terv.....	7-7
	500 óránkénti kenési terv	7-10
7.5	Kezelői karbantartási útmutató	7-12
	Üzemanyagrendszer	7-12
	Fülke levegőszűrők (ha van)	7-14
	Abroncsok.....	7-16
	Motorolaj	7-18
	Motor hűtőrendszere	7-19
	Hidraulikaolaj.....	7-20
	Sebességváltó-olaj	7-21
	Légbeszívó rendszer.....	7-22
	Akkumulátor	7-24
	Szélvédőmosó rendszer (ha van)	7-25

8. fejezet – További ellenőrzések

8.1	Általános	8-1
8.2	Teherstabilitási jelzőrendszer	8-1
8.3	Gémreteszelő (4014PS és 4017PS)	8-2
8.4	Kiegészítő energiarendszer (ha munkaállvány is felszerelhető).....	8-3

9. fejezet – Műszaki adatok

9.1	A gép műszaki adatai.....	9-1
	Folyadékok és mennyiségek	9-1
	Abroncsok.....	9-3
	Teljesítmény	9-4
	Méretek	9-6
	Vibrációtanúsítvány.....	9-9
	Zajkibocsátási szint.....	9-9
	Gép vontatási kapacitása	9-9

Szójegyzék

Átvizsgálási, karbantartási és javítási napló

1. FEJEZET – ÁLTALÁNOS BIZTONSÁGI TANÁCSOK

1.1 VESZÉLYOSZTÁLYOZÁSI RENDSZER

Biztonsági riasztórendszer és biztonsági jelzőszavak

VESZÉLY

VESZÉLY – bekövetkező veszélyes szituációt jelez, ami, ha nem kerülik el, halállal vagy komoly sérüléssel végződik.

FIGYELMEZTETÉS

FIGYELMEZTETÉS – potenciálisan veszélyes szituációt jelez, ami, ha nem kerülik el, halállal vagy komoly sérüléssel végződhet.

VIGYÁZAT

VIGYÁZAT – potenciálisan veszélyes szituációt jelez, ami, ha nem kerülik el, kisebbfajta vagy mérsékelt sérülést eredményezhet.

1.2 ÁLTALÁNOS ÓVINTÉZKEDÉSEK

FIGYELMEZTETÉS

A gép használata előtt olvassa el és értse meg a kézikönyv tartalmát. Az ebben a kézikönyvben felsorolt biztonsági óvintézkedések figyelmen kívül hagyása a gép sérülését, a tulajdon károsodást, személyi sérülést vagy halált eredményezhet.

1.3 BIZTONSÁG A GÉP KEZELÉSE SORÁN

Megjegyzés: A gyártónak nincs közvetlen befolyása a gép alkalmazására és üzemeltetésére. Ezért a jelen kézikönyvben felsorolt biztonsági kérdések nem terjednek ki mindenre. A felhasználó és a kezelő felelőssége a jó biztonsági gyakorlatnak való megfelelés.

Elektromos veszélyek

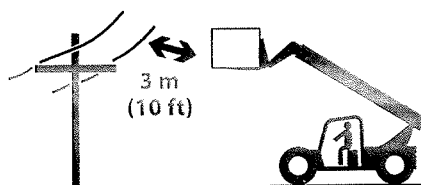
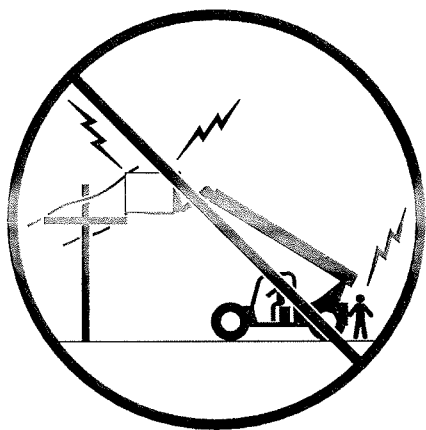

OW0040

- Ez a gép nincs szigetelve és nem véd meg az elektromos árammal való érintkezés vagy annak közelsége esetén.
- **SOHA** ne működtesse a teleszkópos emelőt olyan területen, ahol felső elektromos vezetékek, felső vagy földalatti kábelek, vagy más áramforrások lehetnek, anélkül, hogy nem biztosítja, hogy az érintett áram- vagy más szolgáltató vállalat feszültségmentesítse a vezetékeket.
- A gép felemelése előtt mindig ellenőrizze a villanyvezetékeket.
- A távvezetésektől való távolsággal kapcsolatban tartsa be a helyi, állami és munkáltatói előírásokat.

Felborulásveszély

Általános

- A további terhelési követelményekkel kapcsolatban lásd a megfelelő terhelési diagramot.

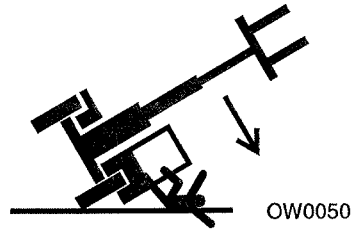

- Soha ne használjon olyan rátétet, amelyre nincs a teleszkópos emelőre felszerelve a megfelelő, JLG által jóváhagyott terhelési diagram.
- Tanulja meg, hogyan kell megfelelően használni a fülkében található terhelési diagramokat.
- **NE** lépje túl a névleges emelési kapacitást.
- Ellenőrizze, hogy a talaj állapota megfelelő a gép megtámasztására.

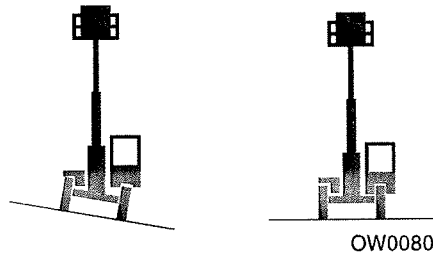
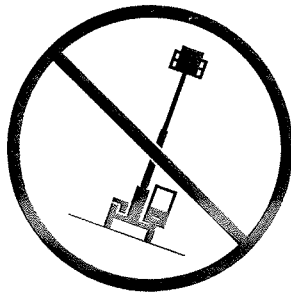

- **NE** emelje fel a gémet, amíg a váz nem vízszintes (0 fok) kivéve, ha a terhelési diagram mást jelez.

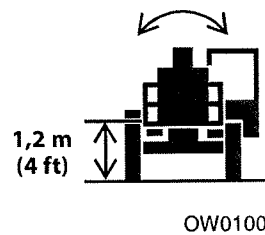
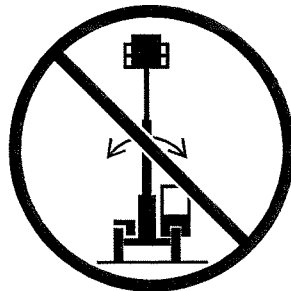

- **NE** szintezze a gépet úgy, hogy a gém/rátét 1,2 m (4 ft) felett van. (AUS – **NE** szintezze ki a gépet a talajtól 300 mm-nél (11.8 in) magasabban levő teher mellett.)

1. fejezet – Általános biztonsági tanácsok

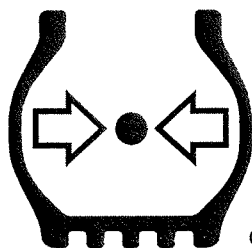

OH2291

- **BIZTOSÍTSA a megfelelő abroncsnyomást.** Ha a pontos abroncsnyomás értékeket nem tartják be, akkor a gép felborulhat.
- A ballasztal feltöltött abroncsok megfelelő töltöttségi arányával és nyomás-előírásaival kapcsolatban tájékozódjon a gyártó által megadott műszaki adatokból.

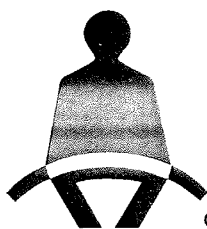

OH20911

- Mindig kapcsolja be a biztonsági övet.
- A fejét, kezeit, lábait és minden más testrészét is mindig tartsa a kezelő fülkéjében.

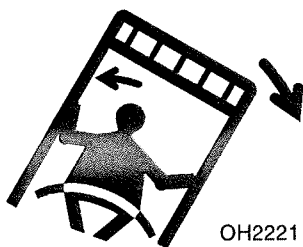

OH2221

Ha a teleszkópos emelő elkezd felborulni:

- **NE UGORJON KI**
- **TÁMASSZA KI MAGÁT és MARADJON A GÉPBEN**
- **TARTSA BEKÖTVE A BIZTONSÁGI ÖVET**
- **KAPASZKODJON ERŐSEN**
- **HAJOLJON EL AZ ÜTÉSI PONTTÓL**

Nem felfüggesztett teher

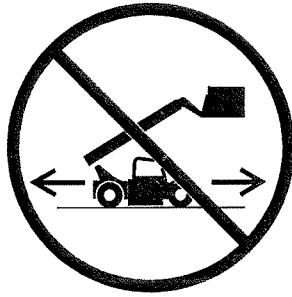

OW0060

- **NE** vezessen felemelt gémmel.

Felfüggesztett teher

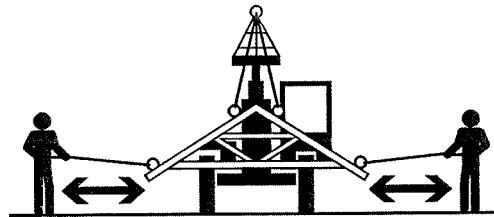
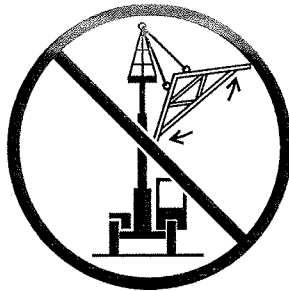

OW0150

- Kösse ki a lógó terheket, hogy meggátolja azok mozgását.
- Az összes rögzítőanyag (hevederek stb.) súlyát bele kell számítani a teher súlyába.
- Óvakodjon a széltől. A szél a felfüggesztett teher lengését okozhatja, ami veszélyes oldalterhelésekhez vezethet – még feszítőkötélek használata esetén is.
- **NE** próbálja a teleszkópos emelő vázszintezőjét a teher lengésének kompenzálására használni.
- Tartsa a teher nehéz részét közel a rátéthez.
- Soha ne húzza a terhet, hanem merőlegesen emelje fel.

Felfüggesztett teherrel történő haladáskor:

- A teher kilengését megelőzendő lassan induljon el, közlekedjen, forduljon és álljon meg.
- **NE** tolja ki a gémet.
- **NE** emelje a terhet 300 mm-nél (11.8 in) magasabbra a talajtól, vagy a gém 45°-nál nagyobb szögével.
- **NE** haladjon meg a gyalogos sebességét.

Közlekedési veszélyek

Elsőkerék-kormányzás 2 keréssel

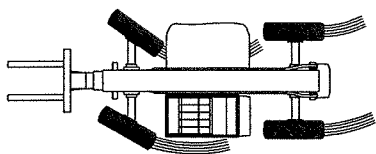

OAL2030

Ívmentes kormányzás 4 keréssel

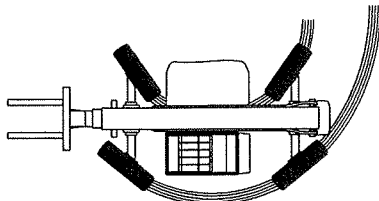

Oldalazó kormányzás 4 keréssel

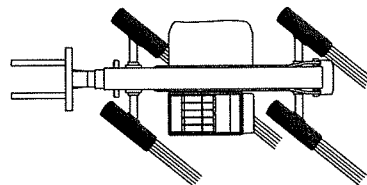

- A kormányzási jellemzők különbözőek az egyes kormányzási módok esetében. Azonosítsa be a használni kívánt teleszkópos emelő kormányzási módjának beállításait.
- **NE** váltson kormányzási módot a gép mozgása közben. Kormányzási módot a teleszkópos emelő álló helyzetében kell váltani.
- Minden kormányzási mód változtatás után szemrevételezéssel ellenőrizze a kerekek megfelelő párhuzamos állását.
- Ellenőrizze, hogy kellő távolság van a kilengő hátsó far és a kilengő első villa számára is.
- Figyeljen, és kerüljön el minden más személyt, gépet és járművet a területen. Vegye igénybe egy figyelő segítségét, ha NINCS jó rálátása.
- Elindulás előtt ellenőrizze, hogy tiszta az útvonal, és nyomja meg a kürtöt.
- Vezetés közben, teljesen húzza be a gémet és tartsa a gémet/rátétet olyan alacsonyan, amennyire csak lehetséges, de megtartva a tükrök láthatóságát és az útvonal maximális beláthatóságát.
- Mindig a haladás irányába nézzen.
- Mielőtt felső akadályok alatt halad át, mindig alaposan ellenőrizze a gém távolságát. Állítsa be a rátétet/terhet, hogy elkerüljék az akadályokat.
- Amikor nagy sebességgel halad, csak az első kerék kormányzást használja (ha a kormányzási módok kiválaszthatók).

Teher leesésének veszélye

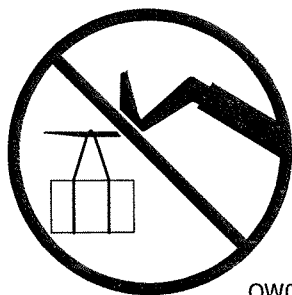

OW0130

- Soha ne függessze fel a terhet a villákra vagy a kocsi más részeire. Csak a JLG által jóváhagyott emelési pontokat használja.
- **NE** égessen vagy fúrjon lyukakat a villá(k)ba.
- A villáknak a teher alatt közepén kell állniuk, a lehető legnagyobb távolságra egymástól.

Személyek emelése



OW0170

- Amikor személyeket emel, **CSAK** jóváhagyott személyi munkaállványt használjon, melynek pontos terhelési diagramját tüntesse fel a fülkében.

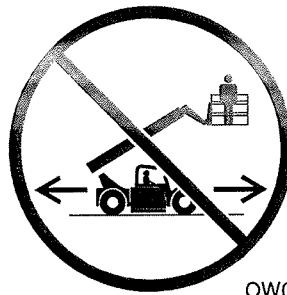

OW0190

- **NE** vezesse a gépet a fülkéből, ha személyek vannak az állványon.

Vezetés emelkedőn – veszélyek

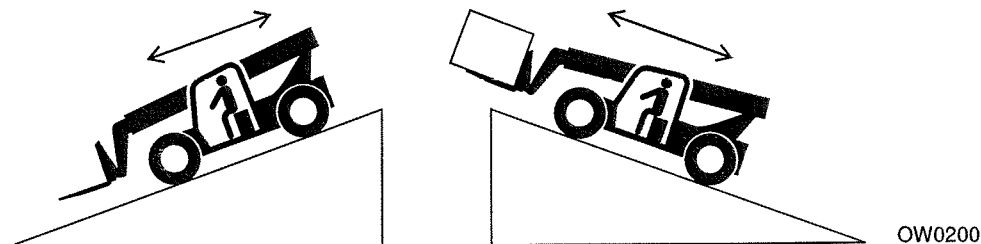

Az elégséges vontatási és fékezési képesség biztosítása érdekében a következő módon közlekedjen a lejtőkön:

- Terhelés nélkül a lejtőn lefelé néző villákkal közlekedjen.
- Terheléssel a lejtőn felfelé néző villákkal közlekedjen.
- A további közlekedési követelményekkel kapcsolatban lásd a megfelelő terhelési diagramot.
- A lejtőkön való közlekedés során a motor és az erőátviteli rendszer túlhajtásának elkerülése végett váltson egy alacsonyabb sebességfokozatba és szükség esetén használja az üzemi féket, hogy alacsony sebességet tartson. **NE tegye üresbe és NE guruljon a lejtőn.**
- Kerülje el a túlzottan meredek lejtőket vagy az instabil felületeket. A felborulás elkerülése végett semmilyen körülmények között **NE** vágjon át túlzottan meredek lejtőkön.
- Kerülje el a lejtőn való megfordulást. Lejtőn lefelé menet soha ne kapcsoljon "kúszójáratba", és ne váltson "üresbe".
- **NE** parkoljon lejtőn.

1. fejezet – Általános biztonsági tanácsok

Beszorulás és zúzódás veszélye

Tartsa magát távol a szűk helyektől és a forgó alkatrészekről a teleszkópos emelőn.

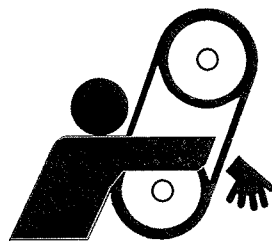
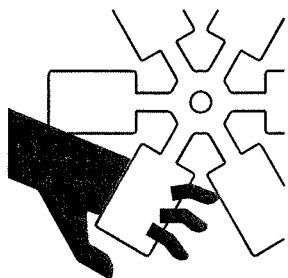

OW0210

- Tartsa magát távol a mozgó alkatrészekről miközben a motor működik.



OW0220

- Tartózkodjon a kormányzó abroncsoktól és az alvástól vagy más tárgyaktól.



OW0230

- Ne tartózkodjon a gép alatt.



OW0240

- Maradjon távol a gémen levő lyukaktól.

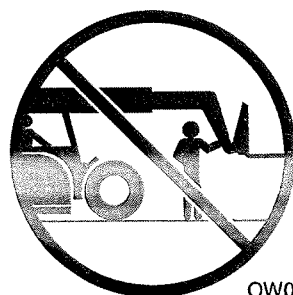

OW0250

- Karját és a kezét tartsa távol a rátét döntőhengertől.



OW0260

- Karját és a kezét tartsa távol a kocsitól és a villáktól.

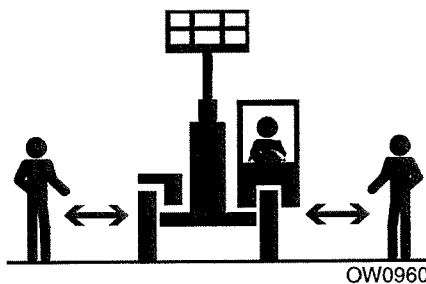

OW0960

- Használat közben mindenkit tartson kellő távolságban a géptől.

Leesés veszélye

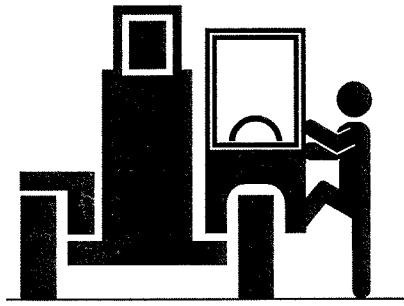

OW0280

- Használja a megfelelő kapaszkodókat és fellépőket. Felszállás és leszállás közben mindig 3 ponton érintkezzen a géppel. A gépre való felszállás vagy leszállás során soha ne kapaszkodjon az irányítókarokba vagy a kormánykerékbe.
- **NE** szálljon ki a gépből amíg a 4-3. oldalon lévő leállítási eljárás be nem fejeződött.

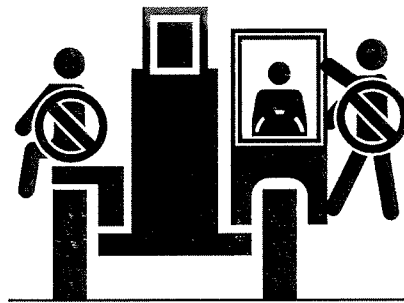

OW0290

- **NE** szállítson utasokat. Az utasok leeshetnek a gépről, és halált vagy komoly sérülést szenvedhetnek.

Vegyi veszélyek

Kipufogógázok

- **NE** működtesse a gépet olyan zárt térben, ahol nincs megfelelő szellőzés.
- **NE** működtesse a gépet veszélyes környezetekben, hacsak a JLG és a hely tulajdonosa arra engedélyt nem adott. Az elektromos rendszerből származó szikrák és a motorból kipufogó gázok robbanást okozhatnak.

Tűzveszélyes üzemanyag

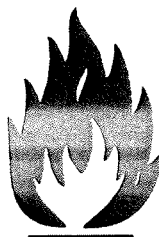

OW0300

- **NE** töltsse fel az üzemanyagtartályt, és ne javítsa az üzemanyag-ellátó rendszert nyílt láng, szikra vagy füstölő anyagok közelében. A motor üzemanyaga tűzveszélyes és tüzet és/vagy robbanást okozhat.

Hidraulikafolyadék



OW0950

- **NE** próbáljon megjavítani vagy megszorítani semmilyen hidraulikus tömlőt vagy illesztéket miközben a motor jár, vagy amikor a hidraulikus rendszer nyomás alatt van.
- Állítsa le a motort, és csökkentse az felgyűlt nyomást. Hidraulikus rendszerben levő folyadék nyomása elegendő ahhoz, a bőr alá hatoljon.
- **NE** kézzel ellenőrizze a szivárgást. Egy darab kartonpapír vagy papír segítségével keresse a szivárgásokat. Viseljen kesztyűt, hogy védje kezét a fröccsenő folyadéktól.

Ez az oldal szándékosan maradt üresen

2. FEJEZET – ÜZEMELTETÉS ELŐTTI ELLENŐRZÉS ÉS ÁTVIZSGÁLÁS

2.1 ÜZEMELTETÉS ELŐTTI ELLENŐRZÉS ÉS ÁTVIZSGÁLÁS

Megjegyzés: A gép használata előtt végezzen el minden szükséges karbantartást.



FIGYELMEZTETÉS

LEESÉS VESZÉLYE. Legyen különösen óvatos olyan elemek ellenőrzésekor, amelyeket nem ér el. Használjon egy engedélyezett létrát.

Az üzemeltetés előtti ellenőrzésnek és átvizsgálásnak, amit minden műszak kezdetén vagy minden kezelőváltáskor el kell végezni, a következőket kell magába foglalnia:

1. **Tisztaság** – Ellenőrizzen minden felületet szivárgás (olaj, üzemanyag vagy akkumulátorfolyadék) vagy idegen tárgyak tekintetében. Ha szivárgást tapasztal, azt jelentse az illetékes karbantartó személyzetnek.
2. **Szerkezet** – Vizsgálja át a gép szerkezetét horpadások, sérülések, hegesztési varratok, az alapfém repedései és más eltérések tekintetében.

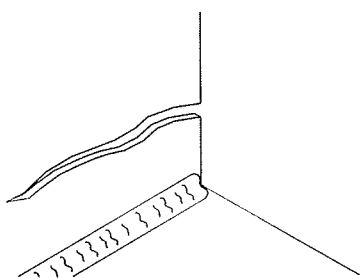

ALAPFÉM REPEDÉSE

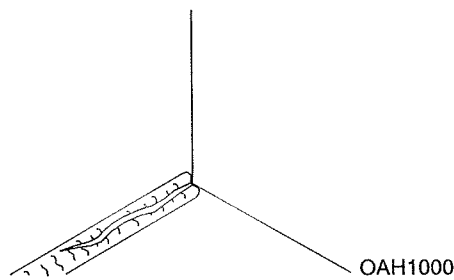

HEGESZTÉSI VARRAT REPEDÉSE

3. **Biztonsági címkék** – Ellenőrizze, hogy minden biztonsági címke olvasható és a helyén van. Szükség esetén tisztítsa meg, vagy cserélje ki. A részletekről lásd 2-3. oldal.
4. **Kezelési és biztonsági kézikönyvek** – A Kezelési és biztonsági kézikönyv és az AEM biztonsági kézikönyv (csak ANSI) a kabin kézikönyvtartójában található.
5. **Körbejárásos átvizsgálás** – A részletekről lásd 2-10. oldal.
6. **Folyadékszintek** – Ellenőrizze a folyadékokat, beleértve az üzemanyagot, a hidraulikaolajat, a motorolajat és a hűtőfolyadékot is. Folyadék utántöltésekor a megfelelő típus és az intervallumok meghatározásához tájékozódjon a következő helyeken: 7. fejezet – Kenés és karbantartás és 9. fejezet – Műszaki adatok. A betöltőnyílások fedelének vagy a betöltődugóknak az eltávolítása előtt törölje le a piszkot és a zsírt a nyílásokról. Ha ezekbe a nyílásokba piszkok kerül, az jelentősen lecsökkentheti az alkatrészek élettartamát.

2. fejezet – Üzemeltetés előtti ellenőrzés és átvizsgálás

7. **Rátét/tartozékok** – Ügyeljen rá, hogy pontos terhelési diagramok legyenek a teleszkópos emelőre rakva. Ha van, akkor tájékozódjon az felszerelt rátétek és tartozékok Kezelési és biztonsági kézikönyveiből a speciális átvizsgálásokkal, használattal és karbantartásokkal kapcsolatban.
8. **Működési ellenőrzés** – Miután a körbejárásos átvizsgálás befejeződött, végezze el minden rendszer bemelegítési és működési ellenőrzését (lásd: 2-14. oldal) egy olyan területen, amely mentes a magasban és a földön levő akadályoktól. A részletesebb használati utasításokért lásd 3. fejezet – Kezelőszervek és jelzőlámpák.



FIGYELMEZTETÉS

Ha a teleszkópos emelő nem működik megfelelően, azonnal állítsa le a gépet, engedje le a földre a gépet és a rátétet, majd állítsa le a motort. A használat folytatása előtt határozza meg az okot, és javítsa ki azt.

2.2 BIZTONSÁGI CÍMKÉK

Ellenőrizze, hogy minden **VESZÉLY, FIGYELMEZTETÉS, VIGYÁZAT** és eligazító címke, és a pontos terhelési diagramok olvashatók és a helyükön vannak. Szükség esetén tisztítsa meg és cserélje ki.

3706PS és 3707PS

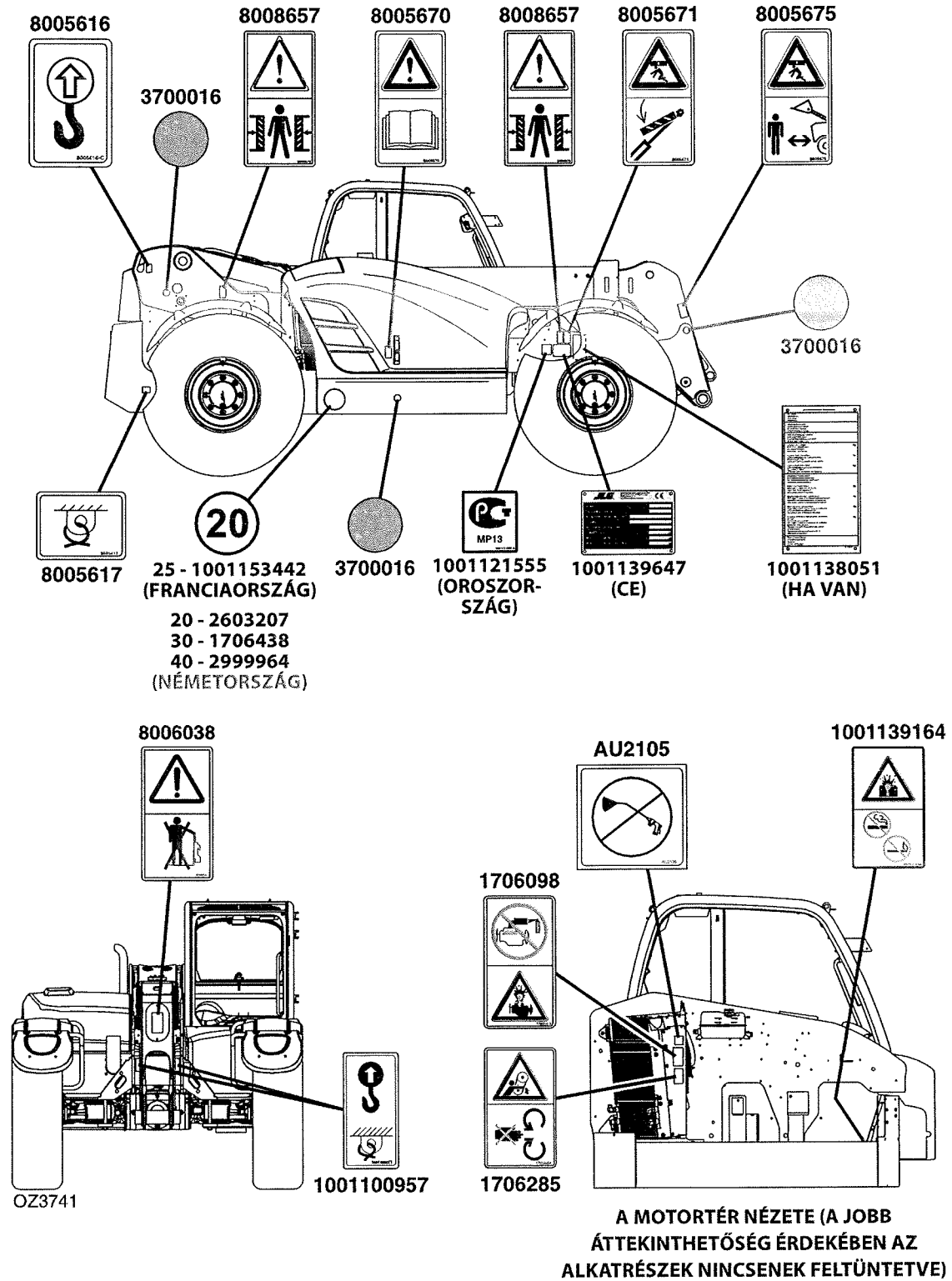

2. fejezet – Üzemeltetés előtti ellenőrzés és átvizsgálás

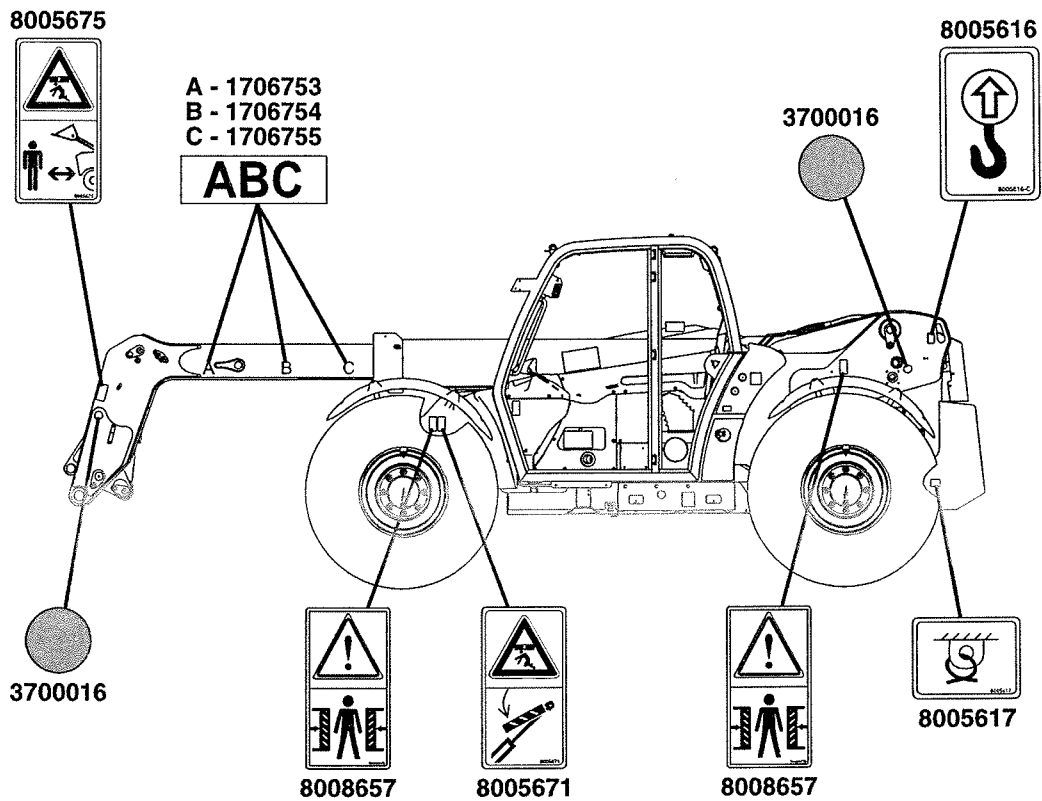

25 - 1001153442
(FRANCIAORSZÁG)

20 - 2603207

30 - 1706438

40 - 2999964

(NÉMETORSZÁG)

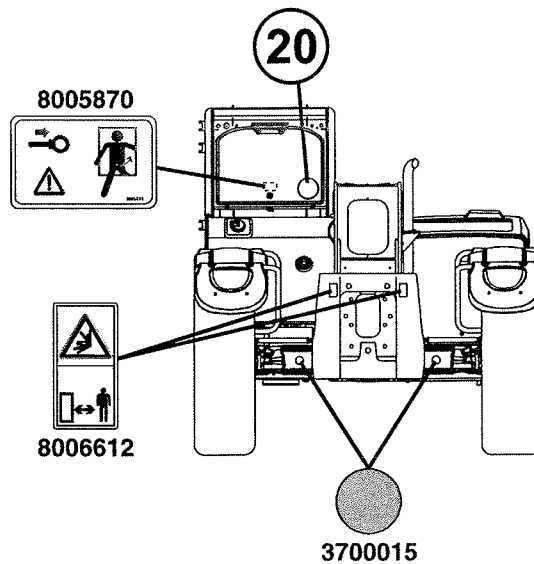

OZ3751

2. fejezet – Üzemeltetés előtti ellenőrzés és átvizsgálás

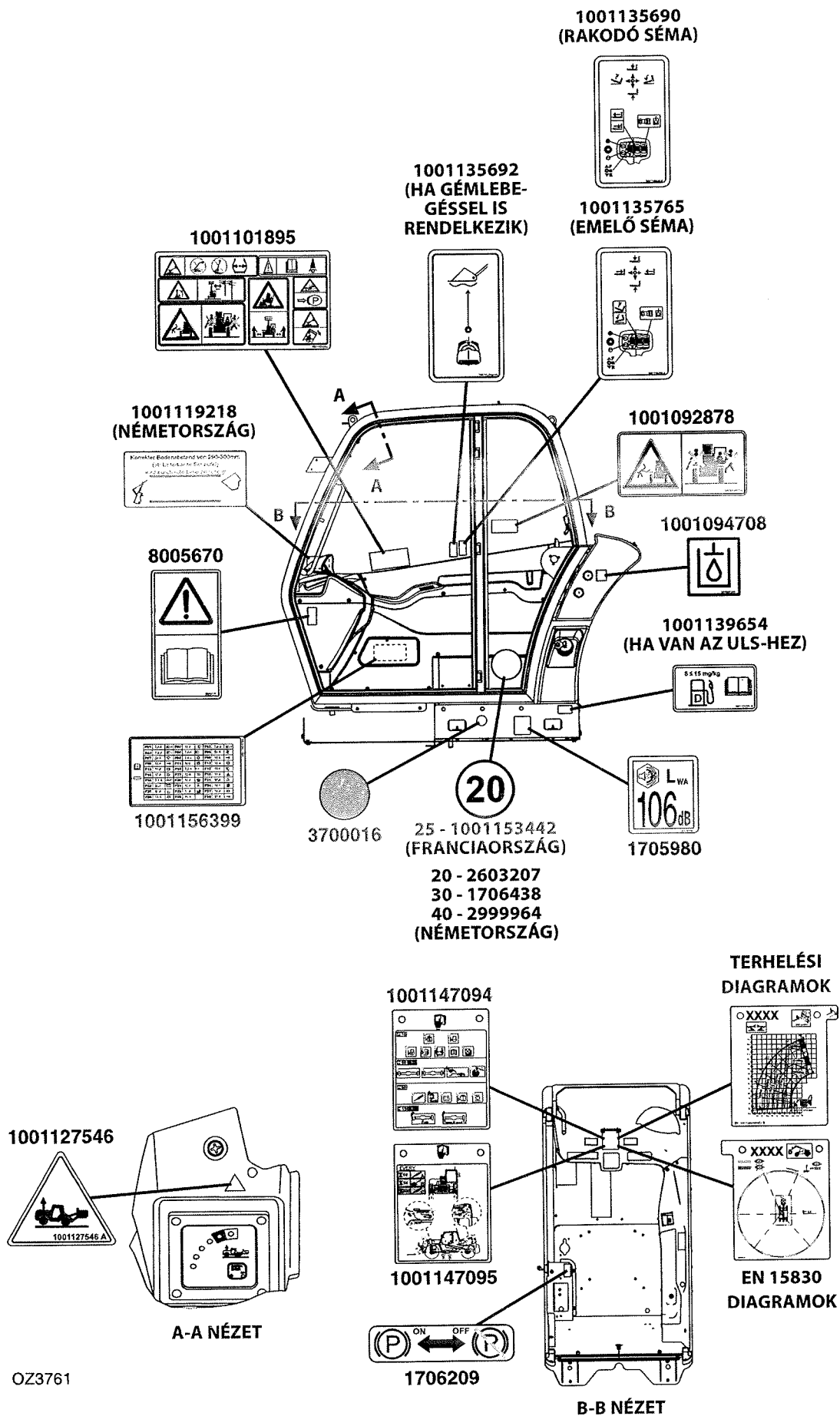

2. fejezet – Üzemeltetés előtti ellenőrzés és átvizsgálás

4014PS és 4017PS

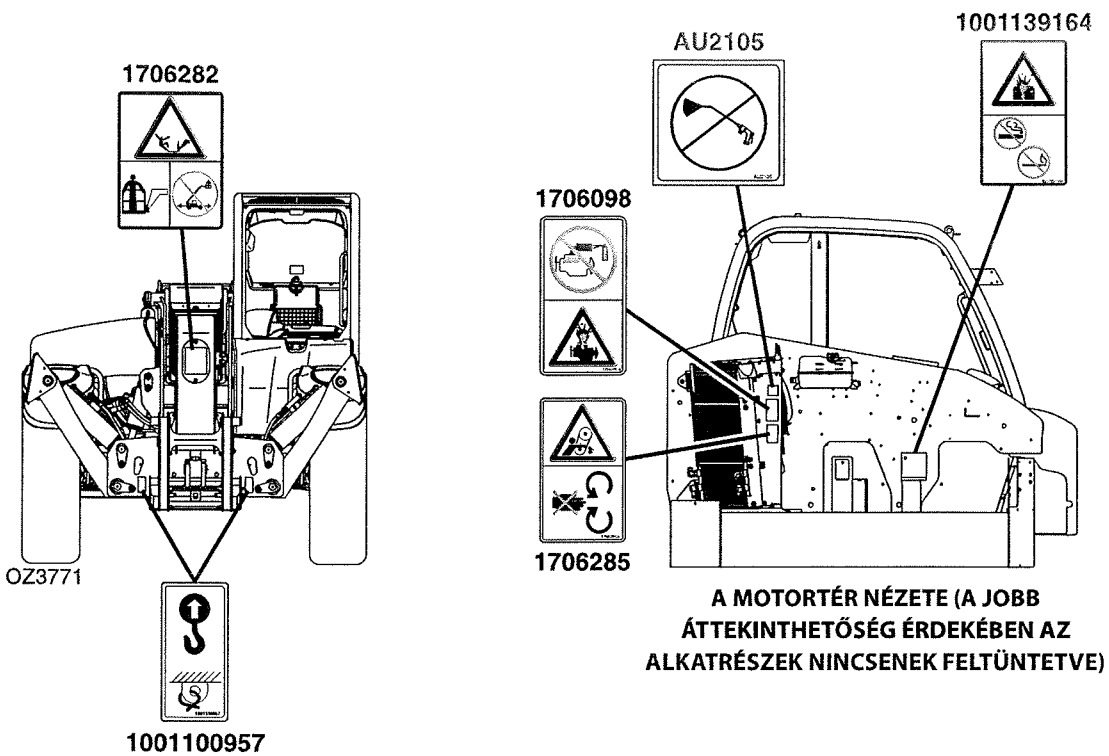
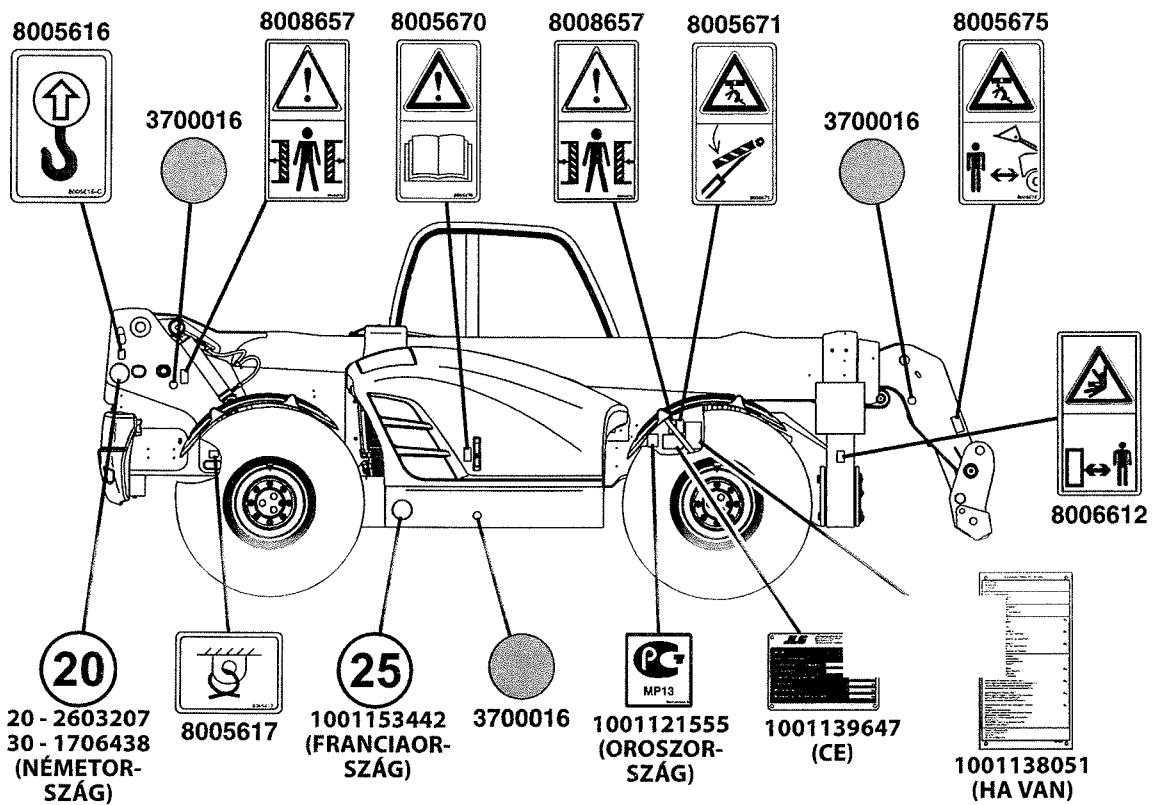

2. fejezet – Üzemeltetés előtti ellenőrzés és átvizsgálás

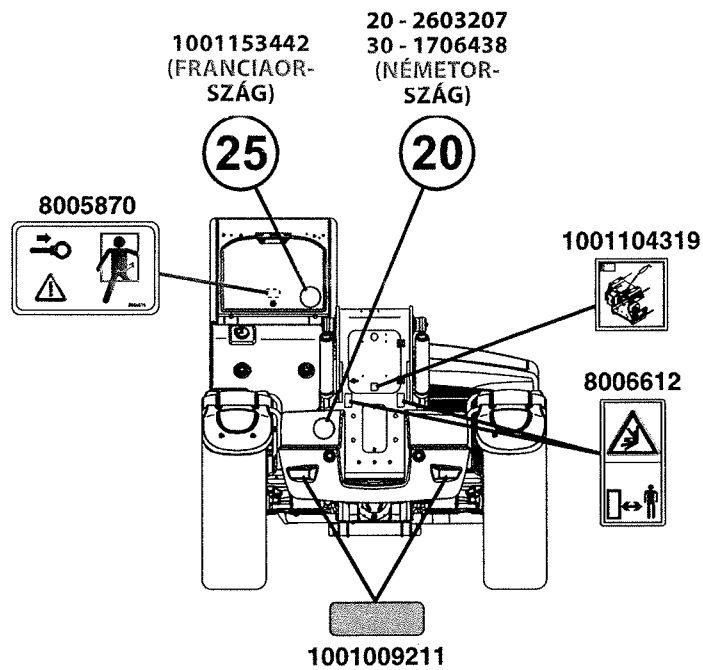
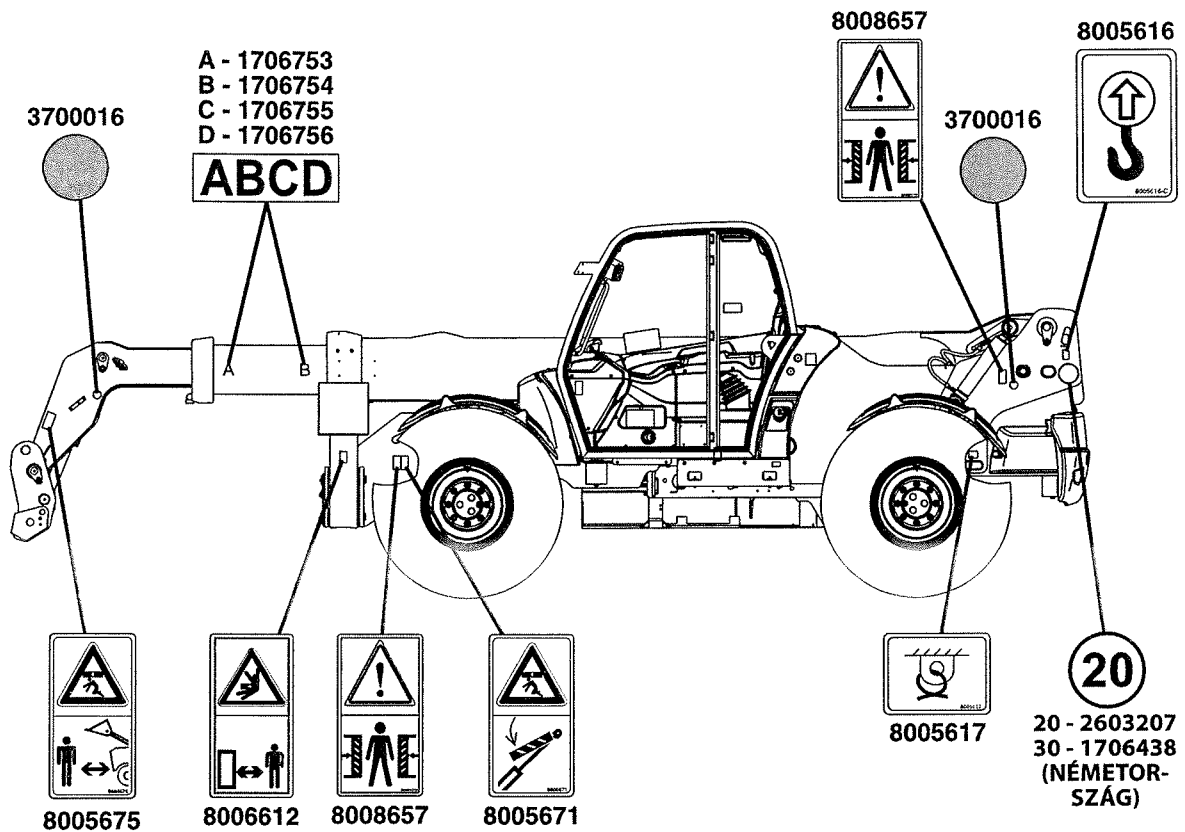

2. fejezet – Üzemeltetés előtti ellenőrzés és átvizsgálás

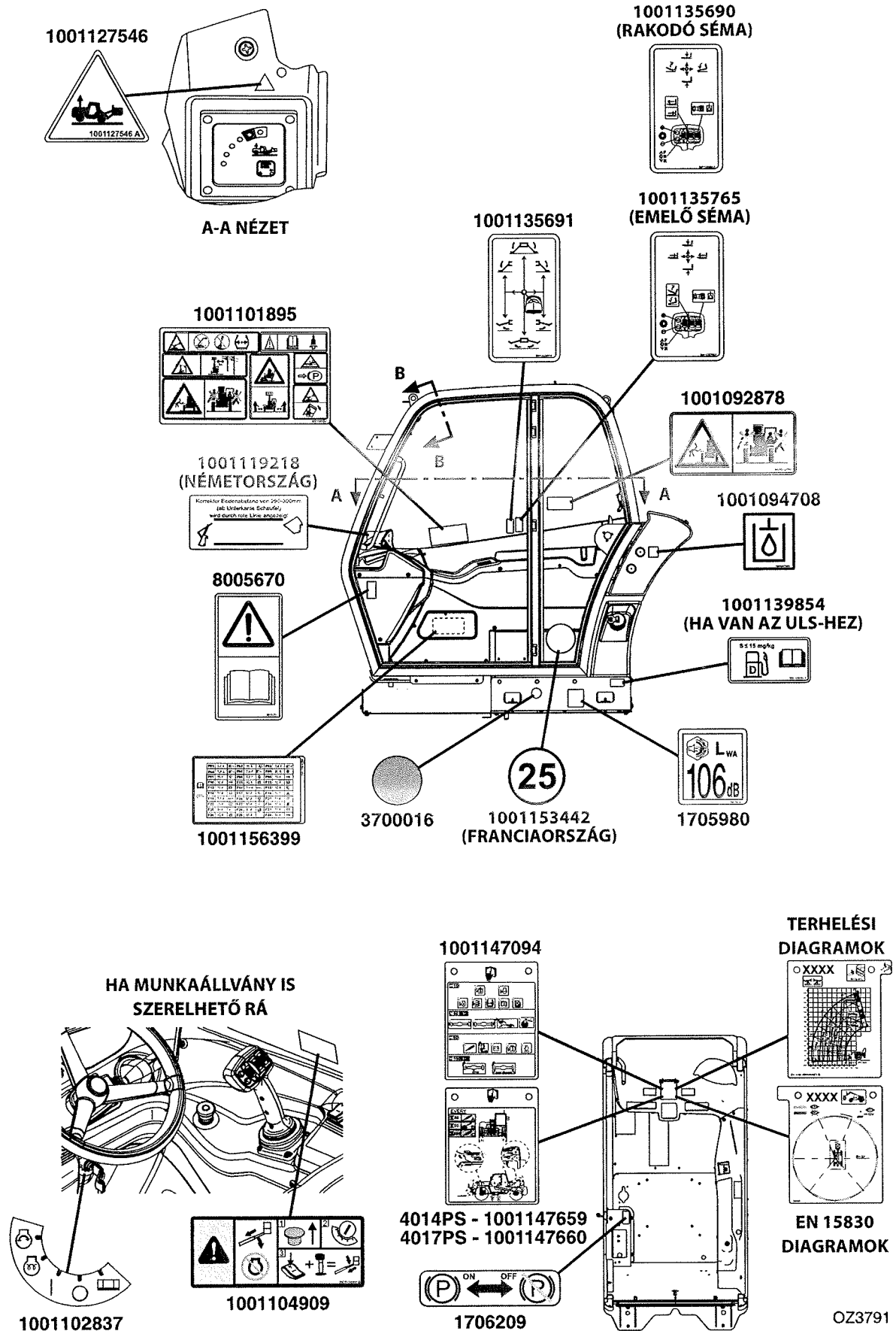

Ez az oldal szándékosan maradt üresen

2.3 KÖRBEJÁRÁSOS ÁTVIZSGÁLÁS

3706PS és 3707PS

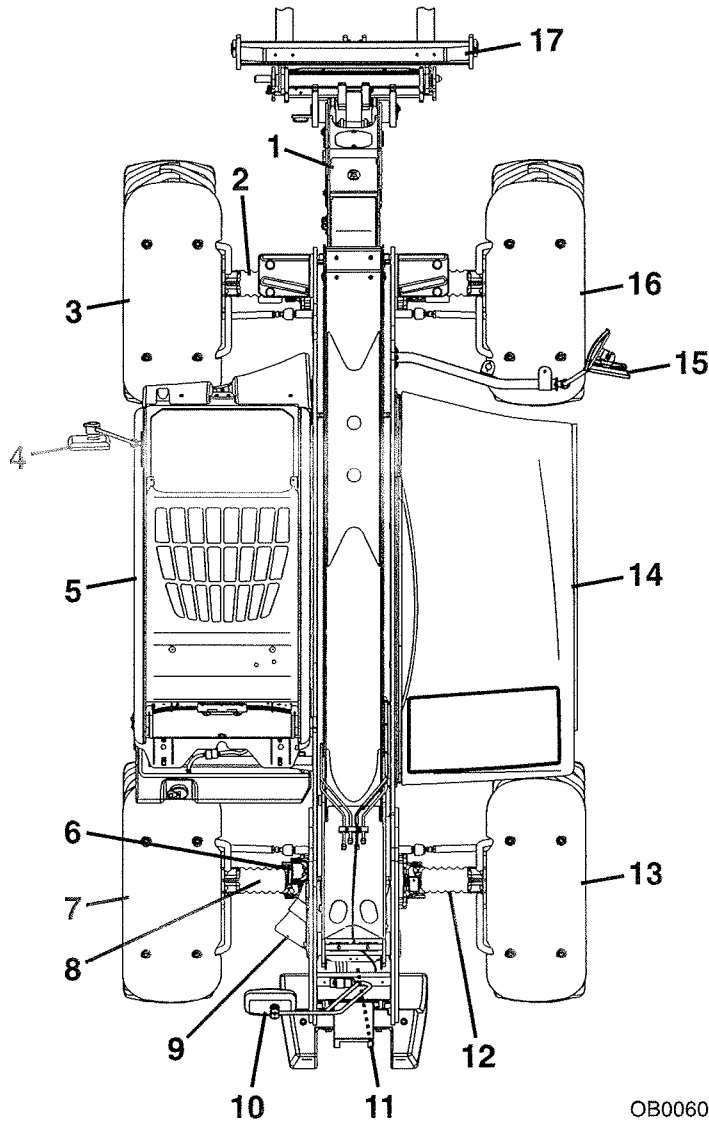

OB0060

A körbejárásos átvizsgálást kezdje az alábbi ábrán látható 1. elemnél. Folytassa Önnek jobbra (felülről nézve az óramutató járásával ellentétes irányban), sorban ellenőrizve az egyes elemeket.

MEGJEGYZÉS AZ ÁTVIZSGÁLÁSSAL KAPCSOLATBAN: Az esetleg megadott egyéb kritériumok mellett minden alkatrész esetében győződjön meg róla, hogy nincsenek meglazult vagy hiányzó darabok, hogy az alkatrész szilárdan van rögzítve és nincs látható jele szivárgásnak vagy túlzott kopásnak. Nézze át az összes szerkezeti részt, a rátéteket is beleértve, repedések, túlzott korrózió és egyéb sérülések tekintetében.

1. Gém környezete és az emelő, döntő, kitoló/visszahúzó, kompenzáló (másodlagos) hengerek –

- Ellenőrizze a kenőzsír meglétét az elülső, felső, oldalsó és hátsó hordlemezeken.
- Forgáscsapok rögzítve vannak; a hidraulikus tömlők sérülésmentesek, nincs szivárgás.

2. fejezet – Üzemeltetés előtti ellenőrzés és átvizsgálás

2. Első tengely – Kormányhengerek sérülésmentesek, nincs szivárgás; forgáscsapok (ha vannak) rögzítve vannak; a hidraulikus tömlők sérülésmentesek, nincs szivárgás.
3. Kerék/abroncsszerelvény – Megfelelően fel van pumpálva és rögzítve van; nincsenek laza vagy hiányzó kerékanyák. Vizsgálja át kopott futófelület, vágások, repedések és más eltérések tekintetében.
4. Tükör – Tiszta és sérülésmentes.
5. Fülke és elektromos rendszer –
 - Általános kinézet; nincs látható sérülés.
 - A vázszintező jelzője vagy jelzői és az ablaküveg sérülésmentesek és tiszták.
 - A mérők, kapcsolók, a joystick, a lábpedálok és a kürt működőképesek.
 - Ellenőrizze a biztonsági övet sérülések tekintetében; cserélje ki az övet ha a szövet elkopott vagy vágás van rajta, a csatok megsérültek, vagy a rögzítés meglazult.
6. Gém rudazata (ha van) – Lásd Megjegyzés az átvizsgálással kapcsolatban.
7. Kerék/abroncsszerelvény – Megfelelően fel van pumpálva és rögzítve van; nincsenek laza vagy hiányzó kerékanyák. Vizsgálja át kopott futófelület, vágások, repedések és más eltérések tekintetében.
8. LSI érzékelő – Lásd Megjegyzés az átvizsgálással kapcsolatban.
9. Kerékféktuskó (ha van) – Lásd Megjegyzés az átvizsgálással kapcsolatban.
10. Tükör – Tiszta és sérülésmentes.
11. Fő vezérlőszelep – Lásd Megjegyzés az átvizsgálással kapcsolatban.
12. Hátsó tengely – Kormányhengerek sérülésmentesek, nincs szivárgás; forgáscsapok rögzítve vannak; a hidraulikus tömlők sérülésmentesek, nincs szivárgás.
13. Kerék/abroncsszerelvény – Megfelelően fel van pumpálva és rögzítve van; nincsenek laza vagy hiányzó kerékanyák. Vizsgálja át kopott futófelület, vágások, repedések és más eltérések tekintetében.
14. Motortér –
 - Hajtószíjak, ellenőrizze az állapotot és szükség esetén cserélje.
 - Motorfelfüggesztés – Lásd Megjegyzés az átvizsgálással kapcsolatban.
 - Akkumulátor kábelei meg vannak húzva, nincs látható sérülés vagy korrózió.
 - A motor burkolata megfelelően rögzítve van.
15. Tükrök – Tiszták és sérülésmentesek.
16. Kerék/abroncsszerelvény – Megfelelően fel van pumpálva és rögzítve van; nincsenek laza vagy hiányzó kerékanyák. Vizsgálja át kopott futófelület, vágások, repedések és más eltérések tekintetében.
17. Rátét – Megfelelően fel van szerelve, lásd: *“Rátét felszerelése”*, 5-11. oldal.

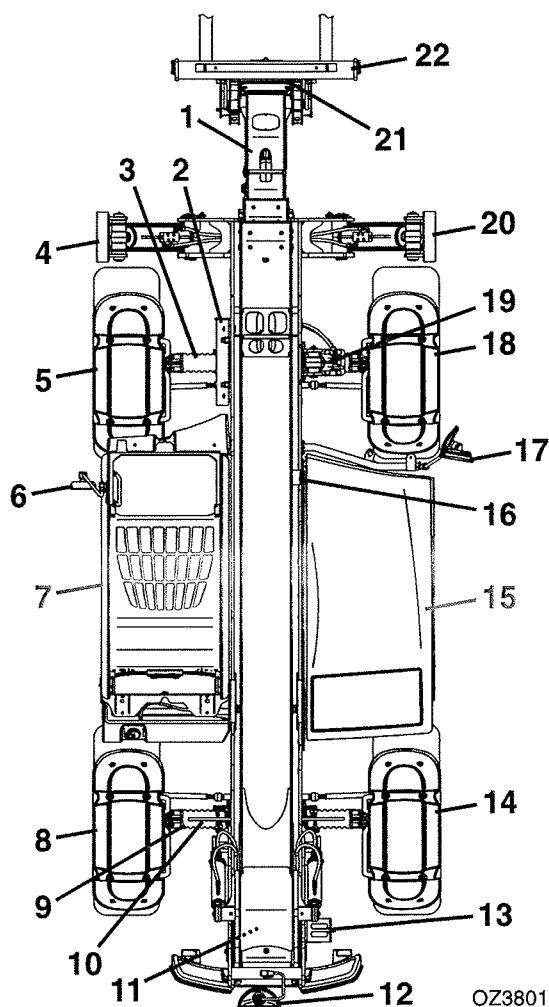

A körbejárásos átvizsgálást kezdje az alábbi ábrán látható 1. elemnél. Folytassa Önnek jobbra (felülről nézve az óramutató járásával ellentétes irányban), sorban ellenőrizve az egyes elemeket.

MEGJEGYZÉS AZ ÁTVIZSGÁLÁSSAL KAPCSOLATBAN: Az esetleg megadott egyéb kritériumok mellett minden alkatrész esetében győződjön meg róla, hogy nincsenek meglazult vagy hiányzó darabok, hogy az alkatrész szilárdan van rögzítve és nincs látható jele szivárgásnak vagy túlzott kopásnak. Nézze át az összes szerkezeti részt, a rátéteket is beleértve, repedések, túlzott korrózió és egyéb sérülések tekintetében.

- 1. Gémműkörnyezete és az emelő, döntő, kitoló/visszahúzó, kompenzáló (másodlagos) hengerek –**
 - Ellenőrizze a kenőzsír meglétét az elülső, felső, oldalsó és hátsó hordlemezeken.
 - Forgáscsapok rögzítve vannak; a hidraulikus tömlők sérülésmentesek, nincs szivárgás.
- 2. Gémműrudazata (ha van) –** Lásd Megjegyzés az átvizsgálással kapcsolatban.
- 3. Első tengely –** Kormányhengerek sérülésmentesek, nincs szivárgás; forgáscsapok (ha vannak) rögzítve vannak; a hidraulikus tömlők sérülésmentesek, nincs szivárgás.

2. fejezet – Üzemeltetés előtti ellenőrzés és átvizsgálás

4. Bal támasztótalp – Csapok rögzítve vannak; a hidraulikus tömlők és henger sérülésmentesek, nincs szivárgás.
5. Kerék/abroncsszerelvény – Megfelelően fel van pumpálva és rögzítve van; nincsenek laza vagy hiányzó kerékanyák. Vizsgálja át kopott futófelület, vágások, repedések és más eltérések tekintetében.
6. Tükör – Tiszta és sérülésmentes.
7. Fülke és elektromos rendszer –
 - Általános kinézet; nincs látható sérülés.
 - A vázszintező jelzője vagy jelzői és az ablaküveg sérülésmentesek és tiszták.
 - A mérők, kapcsolók, a joystick, a lábpedálok és a kürt működőképesek.
 - Ellenőrizze a biztonsági övet sérülések tekintetében; cserélje ki az övet ha a szövet elkopott vagy vágás van rajta, a csatok megsérültek, vagy a rögzítés meglazult.
8. Kerék/abroncsszerelvény – Megfelelően fel van pumpálva és rögzítve van; nincsenek laza vagy hiányzó kerékanyák. Vizsgálja át kopott futófelület, vágások, repedések és más eltérések tekintetében.
9. Hátsó tengely – Kormányhengerek sérülésmentesek, nincs szivárgás; forgáscsapok rögzítve vannak; a hidraulikus tömlők sérülésmentesek, nincs szivárgás.
10. LSI érzékelő – Lásd Megjegyzés az átvizsgálással kapcsolatban.
11. Fő vezérlőszelep – Lásd Megjegyzés az átvizsgálással kapcsolatban.
12. Tükör – Tiszta és sérülésmentes.
13. Kerékféktuskó (ha van) – Lásd Megjegyzés az átvizsgálással kapcsolatban.
14. Kerék/abroncsszerelvény – Megfelelően fel van pumpálva és rögzítve van; nincsenek laza vagy hiányzó kerékanyák. Vizsgálja át kopott futófelület, vágások, repedések és más eltérések tekintetében.
15. Motortér –
 - Hajtósíjak, ellenőrizze az állapotot és szükség esetén cserélje.
 - Motorfelfüggesztés – Lásd Megjegyzés az átvizsgálással kapcsolatban.
 - Akkumulátor kábelei meg vannak húzva, nincs látható sérülés vagy korrózió.
 - A motor burkolata megfelelően rögzítve van.
16. Gém érzékelő – Lásd Megjegyzés az átvizsgálással kapcsolatban.
17. Tükrök – Tiszták és sérülésmentesek.
18. Kerék/abroncsszerelvény – Megfelelően fel van pumpálva és rögzítve van; nincsenek laza vagy hiányzó kerékanyák. Vizsgálja át kopott futófelület, vágások, repedések és más eltérések tekintetében.
19. Vázszintező henger – Csapok rögzítve vannak; a hidraulikus tömlők sérülésmentesek, nincs szivárgás.
20. Jobb támasztótalp – Csapok rögzítve vannak; a hidraulikus tömlők és henger sérülésmentesek, nincs szivárgás.
21. Munkaállvány felismerő érzékelő (AUS – ha munkaállvány szerelhető rá): Lásd a megjegyzést az átvizsgálással kapcsolatban.
22. Rátét – Megfelelően fel van szerelve, lásd: "Rátét felszerelése", 5-11. oldal.

2.4 BEMELEGÍTÉSI ÉS MŰKÖDÉSI ELLENŐRZÉS

Bemelegítési ellenőrzés

A bemelegítési időszak alatt ellenőrizze a következőket:

1. Melegítő, páramentesítő és ablaktörlő (ha van).
2. Ellenőrizze a teljes világítórendszer (ha van) megfelelő működését.
3. Állítsa be a maximális látóteret a tükrökön.



FIGYELMEZTETÉS

VÁGÁS/ZÚZÓDÁS/ÉGÉS VESZÉLYE. Tartsa zárva a motor burkolatát, ha a motor jár.

Működési ellenőrzés

A motor bemelegedése közben végezze el a működési ellenőrzést:

1. Üzemi fék és parkolófék működése.
2. Előre- és hátramenet.
3. Mindegyik sebességfokozat.
4. Kormányzás mindkét irányba, a motor alacsony üresjáratú fordulatszám mellett (ne érje el a kormányzár lezárását). Ellenőrizze mindegyik kormányzási módban.
5. Kürt és tolatásjelző. Működő motor mellett hallhatónak kell lenniük a kezelőfülkéjében.
6. A joystick minden funkciója – simán és pontosan működik.
7. Végezze el a következő helyen megadott esetleges további ellenőrzéseket:
 8. fejezet.

2.5 KEZELŐFÜLKE

A teleszkópos emelő nyitott vagy zárt ROPS/FOPS fülkével van felszerelve.



FIGYELMEZTETÉS

Ne működtesse a teleszkópos emelőt, ha a felső védő, a fülke szerkezete, valamint a jobb oldali ablak vagy rács nincsenek jó állapotban. A gép bármilyen módosítása csak a JLG engedélyével történhet, hogy a fülke/gép konfiguráció megfelelősége a ROPS/FOPS tanúsítványnak biztosítva legyen. Ha a felső védő vagy a fülke szerkezete megsérült, **A FÜLKÉT TILOS MEGJAVÍTANI. CSERÉLNI** kell.

2.6 ABLAKOK

Az ablakokat tartsa tisztán és akadálymentesen.

Fülkeajtó ablaka

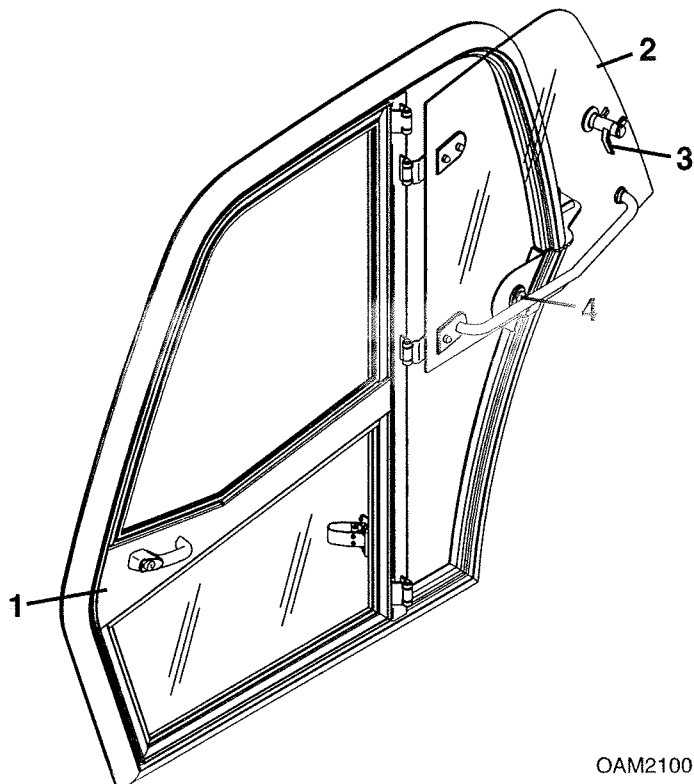

OAM2100

- A fülke ajtaját (1) a használat közben be kell zárni.
- Használat közben a fülke ajtajának ablaka (2) lehet zárva vagy nyitott állapotban kireteszelve.
- Nyissa ki a fülkeajtó ablakát a karral (3), és rögzítse a retesszel (4).
- Az ablak reteszelésének feloldásához nyomja meg a kioldót a fülkében.

Hátsó ablak

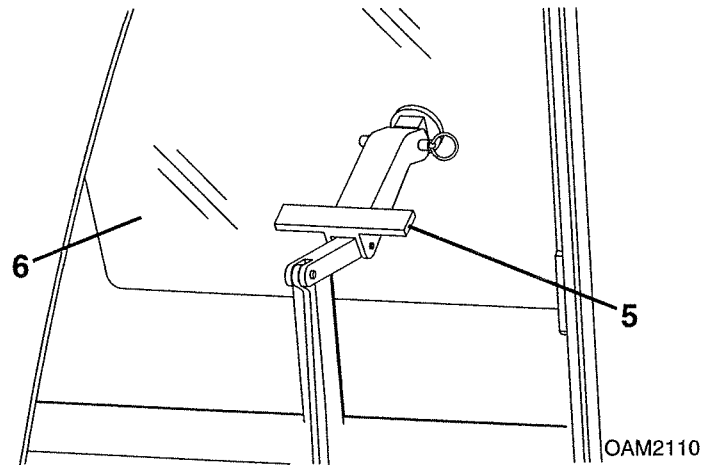

- Emelje fel a kart (4) és tolja előre a hátsó ablak kinyitásához (5).
- A bezárásához emelje fel a kart és húzza meg.

Ez az oldal szándékosan maradt üresen

3. FEJEZET – KEZELŐSZERVEK ÉS JELZŐLÁMPÁK

3.1 ÁLTALÁNOS

Ez a rész az irányító funkciók megértéséhez szükséges információkat tartalmazza.

3.2 KEZELŐSZERVEK

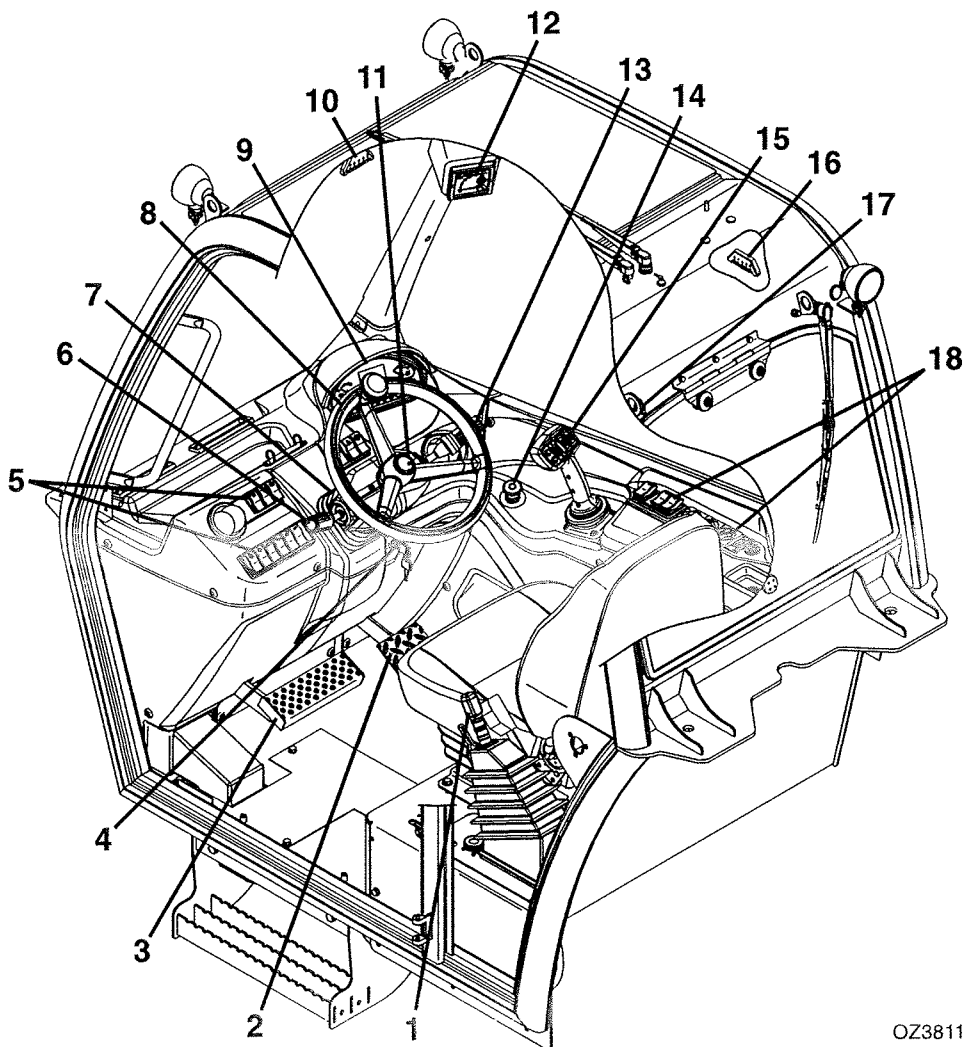

OZ3811

1. Parkolófék: Lásd 3-11. oldal.
2. Gázpedál: A pedál lenyomása növeli a motor és a hidraulika sebességét.
3. Üzemi fékpedál: Minél jobban lenyomják a pedált, annál kisebb az utazósebesség.
4. Gyújtáskapcsoló: Kulccsal működik. Lásd 3-10. oldal.
5. Elülső konzolkapcsolók: Lásd 3-24. oldal.
6. Sebességváltókar (ha van): Lásd 3-12. oldal.
7. Kormányoszlop-beállító: Lásd 3-16. oldal.
8. Kormánykerék: A kormánykerék jobbra vagy balra tekerése a gépet a megfelelő irányba kormányozza. Három kormányzási mód lehetséges. Lásd "Kormányzási módok", 3-30. oldal
9. Műszerfal: Lásd 3-4. oldal.

3. fejezet – Kezelőszervek és jelzőlámpák

10. Váz szintjelzője: Lehetővé teszi, hogy a kezelő meghatározza a teleszkópos emelő jobb-bal irányú dőlését.
11. Gombsor: Lásd 3-8. oldal.
12. LSI jelzőlámpa: Lásd 3-14. oldal.
13. Rátét szabályozókar: Lásd 3-27. oldal.
14. Táp/vészleállító kapcsoló (ha munkaállvány is szerelhető rá): Áramtalanításhoz és a motor leállításához nyomja le.
15. Gém joystick és sebességváltó: Lásd 3-18. oldal.
16. Hosszirányú szintjelző (AUS): Lehetővé teszi, hogy a kezelő meghatározza a teleszkópos emelő előlről hátra mutató irányú dőlését.
17. Elektromos kivezetés: 12 V-os csatlakozó.
18. Jobb oldali konzolkapcsolók: Lásd 3-25. oldal.

Műszerfal

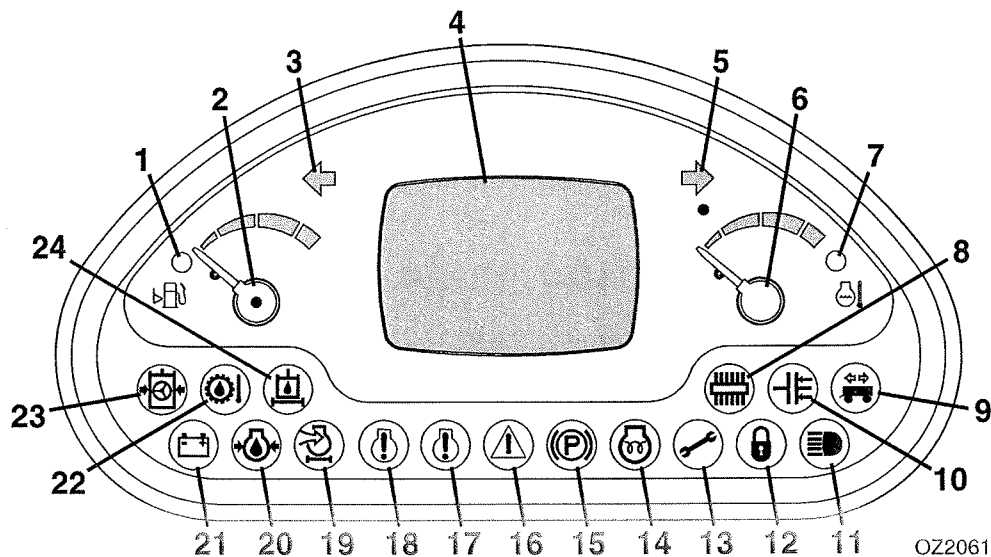

1. Alacsony üzemanyagszint jelzőlámpa: Kigyullad és rövid hangjelzést ad, ha az üzemanyagszint alacsony.
2. Üzemanyagszint-mérő: Az üzemanyag szintjét mutatja a tartályban.
3. Bal irányjelző jelzőlámpa: Kigyullad, ha a bal irányjelzőt bekapcsolják.
4. Kijelző képernyő: Lásd 3-6. oldal.
5. Jobb irányjelző jelzőlámpa: Kigyullad, ha a jobb irányjelzőt bekapcsolják.
6. Motorhőmérséklet-mérő: A motor működési hőmérsékletét mutatja.
7. Motorhőmérséklet figyelmeztető jelzőlámpa: Kigyullad és hangjelzést ad, ha a motor hőmérséklete túl magas.
8. Folyamatos kisegítő hidraulika jelzőlámpa: Kigyullad, ha a folyamatos kisegítő hidraulika aktív.
9. Pótkocsi irányjelző jelzőlámpa: Kigyullad, ha a pótkocsi irányjelzője bekapcsol.
10. Kapcsolózár jelzőlámpa: Kigyullad, ha a kapcsolózár funkciót bekapcsolják.
11. Reflektor jelzőlámpa: Kigyullad, ha a reflektort bekapcsolják.
12. Lopásgátló jelzőlámpa: Bekapcsolt lopásgátló funkció esetén beindításkor kigyullad és rövid hangjelzést ad. Adja meg a lopásgátló kódot, lásd: 3-28. oldal.
13. Karbantartás jelzőlámpa: Kigyullad és rövid hangjelzést ad, ha karbantartás elvégzése szükséges.
14. Motor-előmelegítési jelzőlámpa: Kigyullad, amikor a gyújtáskulcs a II pozícióban van. A jelzőlámpa kialszik az indulási hőmérséklet elérésekor.
15. Parkolófék jelzőlámpa: Kigyullad, ha a parkolófék be van húzva. Lásd 3-11. oldal.

16. Rendszerhiba jelzőlámpa: Kigyullad és hangjelzést ad, ha kritikus gép- vagy motorhiba lépett fel.
17. Kritikus motorhiba jelzőlámpa: Kigyullad és hangjelzést ad, ha kritikus motorhiba lépett fel.
18. Figyelmeztető motorhiba jelzőlámpa: Kigyullad és hangjelzést ad, ha a motor a normál tartományon kívül üzemel.
19. Légszűrő korlátozás jelzőlámpa: Kigyullad és rövid hangjelzést ad, ha a légszűrő(kö)n karbantartás elvégzése szükséges.
20. Motorolajnyomás jelzőlámpa: Kigyullad és hangjelzést ad, ha a motor olajnyomása túl alacsony.
21. Akkumulátortöltés jelzőlámpa: Kigyullad, ha az akkumulátor töltöttsége alacsony, vagy a töltőrendszer nem működik megfelelően.
22. Sebességváltó olajhőmérséklet jelzőlámpa: Kigyullad és hangjelzést ad, ha a sebességváltó olajhőmérséklete túl magas.
23. Kormányműnyomás jelzőlámpa: Kigyullad és hangjelzést ad, ha a kormányműben a nyomás túl alacsony.
24. Hidraulikus szűrő korlátozás jelzőlámpa: Kigyullad és rövid hangjelzést ad, ha a hidraulikus szűrőn karbantartás elvégzése szükséges.

MEGJEGYZÉS

BERENDEZÉS KÁROSODÁSA. Amikor a motorhiba, a rendszerhiba vagy egy piros jelzőlámpa kigyullad (kivéve a parkolófék), azonnal állítsa le a gépet, engedje le a gémet és a rátétet a talajra, majd állítsa le a motort. A használat folytatása előtt határozza meg az okot, és javítsa ki azt.

Megjegyzés: Beindításkor minden jelzőlámpán (kivéve a reflektort és az irányjelzőket) izzóellenőrzés történik.

Kijelző képernyő

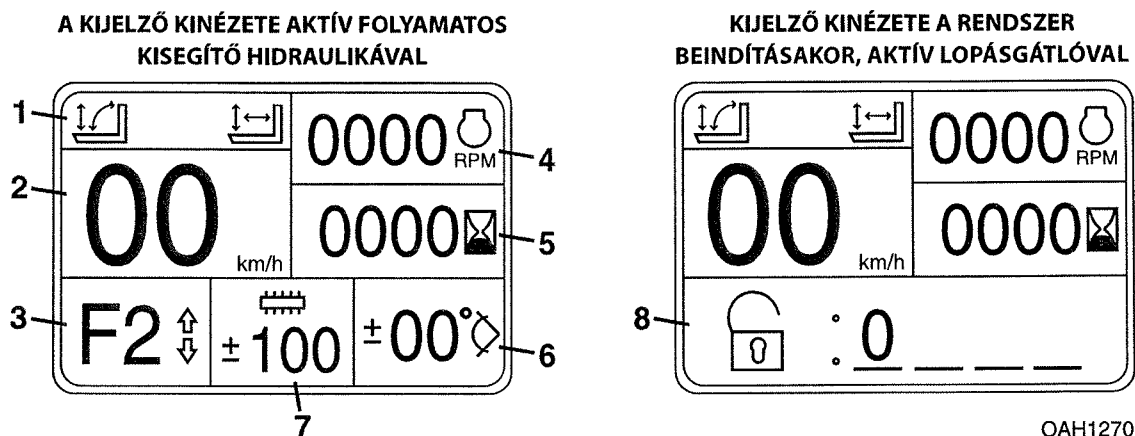

- 1. Joystick mód:** A joystick aktuális üzemmódját mutatja. A joystick üzemmódját a gép tulajdonosa a Kezelő eszközei menüben módosíthatja (2. szintű jelszó szükséges). További információért lásd a Karbantartási kézikönyvet.
 - a. Rakodó joystick séma – A rakodó joystick séma ikonját jeleníti meg a bal oldalon, ha aktív. Lásd 3-21. oldal.
 - b. Emelő joystick séma – Az emelő joystick séma ikonját jeleníti meg a jobb oldalon, ha aktív. Lásd 3-18. oldal.
- 2. Sebesség és teljesítmény a munkaállványhoz:**
 - a. Sebesség – A teleszkópos emelő utazósebessége kilométer/órában (km/h) vagy mérföld/órában (mph) jelenik meg.
 - b. Teljesítmény átadása a munkaállványnak (ha munkaállvány szerelhető rá) – A munkaállványnak való erőátadással nyújt segítséget. Lásd a Munkaállvány kezelési és biztonsági kézikönyvét.
- 3. Haladási irány és sebességfokozat:** Megjeleníti a pillanatnyi haladási körülményeket.
 - a. Irány – előre (F), üres (N) vagy hátra (R).
 - b. Sebességfokozat – első (1), második (2), harmadik (3), negyedik (4) és – ha van – ötödik (5), hatodik (6).
- 4. Motor fordulatszáma:** Kijelzi a motor fordulatszámát percenkénti fordulatokban (ford./perc).
- 5. Üzemórák:** Megjeleníti a teleszkópos emelő teljes üzemidejét.
- 6. Gémszög:** Megjeleníti a gémszöget fokokban. A 0 fok a vízszintesnek felel meg.
- 7. Folyamatos kiegészítő hidraulika és a kormányzási mód váltása, valamint a munkaállvány állapota:**
 - a. Folyamatos kiegészítő hidraulika – Megjeleníti az áramlás értékét (–100% és +100% között), ha a folyamatos kiegészítő hidraulika aktív. A részletekről lásd 5. fejezet – Rátétek és vonófejek.
 - b. Kormányzási mód váltása – Segít a kormányzási mód módosítása során. A részletekről lásd "Kormányzási módok", 3-30. oldal.
 - c. Munkaállvány állapota (ha munkaállvány is szerelhető rá) – Az állapotot felszerelt munkaállvány esetén jelzi.

8. Lopásgátló kód bevittele: Ha aktív, akkor a rendszer beindítása után meg kell adni a négyjegyű kódot. A részletekről lásd "Lopásgátló", 3-28. oldal.

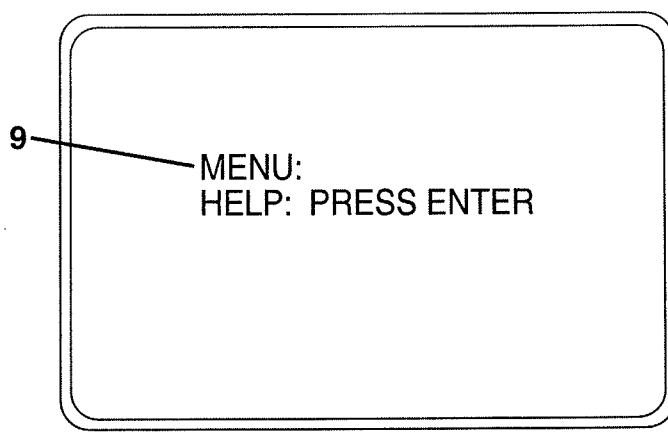

OAH2000

9. Menük: A menük jelenítik meg a hibakódokat és a gép egyéb adatait, ugyanakkor néhány üzemi paraméter módosítását is lehetővé teszik. A menük eléréséhez nyomja le hosszan a C és az OK gombokat a gombsoron.
- Help (Súgó) – Megjeleníti az aktív hibakódot. Nyomja meg az OK gombot ismét, és a gombsor nyíl-gombjainak segítségével lépeghessen az utolsó 25 hibakód között. Az aktív hibák csillaggal vannak megjelölve.
 - Operator Tools (Kezelő eszközei) – itt a sebesség, a hőmérséklet és az olajnyomás értékei, valamint a kormányzási mód módosíthatók a kezelő által. A többi elem módosításához ügyfél- vagy szerviz szintű hozzáférési kód szükséges.
 - Machine Speed (Sebesség) – a megjelenített mértékegység (km/h vagy m/h) kiválasztása.
 - Engine Temperature (Motorhőmérséklet) – a megjelenített mértékegység (Celsius vagy Fahrenheit) kiválasztása.
 - Steering Alignment Mode (Kormányzási mód) – a kormányzási mód váltásakor használandó üzemmód (manuális vagy összkerék kormányzású) kiválasztása, lásd: 3-30. oldal.
 - Personalities (Személyek) – teljesítmény paraméterek megtekintése. A paraméterek módosításához ügyfél- vagy szerviz szintű hozzáférési kód szükséges.
 - Access Level (Hozzáférési szint) – a megadott kód határozza meg a belépési szintet.
 - Operator (Kezelő) (3. szint) – kód nem szükséges.
 - Customer (Ügyfél) (2. szint) – további információkért lásd a Karbantartási kézikönyvet.
 - Service (Szerviz) (1. szint) – csak a gyártó szervizének képviselője.
 - Diagnostics (Diagnosztika) – diagnosztikai információk megtekintése.
 - System Test (Rendszerteszt) – elvégzi a rendszer összes bemenetének és kimenetének tesztelését.
 - Machine Setup (Gépbeállítások) – a gépkonfigurációk megtekintése. A konfigurációk módosításához szerviz szintű hozzáférési kód szükséges.
 - Calibrations (Kalibrációk) – ügyfél- vagy szerviz szintű hozzáférési kód szükséges.

Gombsor

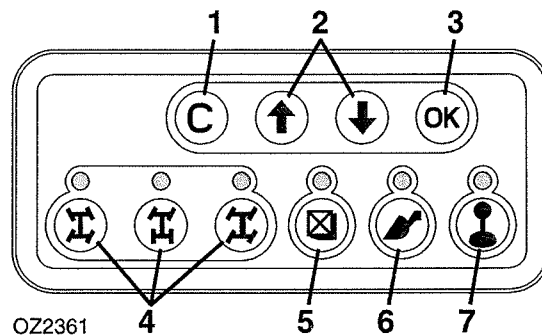

1. **C** (törlés vagy kilépés): használja a kijelző képernyőnek megfelelően. Navigáláskor egy szintet visszalép a felhasználói felületen. Ha a menü felső szintjén van, akkor nyomja meg és tartsa lenyomva egy másodpercig a kilépéshez.
2. **Fel/le nyilak**: használja a kijelző képernyőnek megfelelően. navigálás a menüpontok között és a beállítható értékek módosítása.
3. **OK (Enter)**: használja a kijelző képernyőnek megfelelően. a felhasználói felületen bevitt adatok megerősítésére.
4. **Kormányzási mód**: Három kormányzási mód lehetséges: ívmenetes kormányzás 4 kerékkel, mellső kerék kormányzás 2 keréssel és oldalazó kormányzás 4 kerékkel. A világító LED mutatja az aktuális kormányzási módot. Lásd 3-30. oldal.

Megjegyzés: Ha a gép a kormányzási mód váltása közben leáll, akkor azt az újraindításkor be kell fejezni.

5. **LSI felülvezérlés**: időszakosan letiltja az automatikus funkciómegszakítást. Aktiválása esetén a LED villog. Nyomja le és tartsa lenyomva legfeljebb 30 másodpercig a joystick használata közben, hogy időszakosan letiltsa az automatikus funkciómegszakítást.



FIGYELMEZTETÉS

FELBORULÁSVESZÉLY! A teleszkópos emelő emelési kapacitásának túllépése károsíthatja a berendezést és/vagy felboruláshoz vezethet.

6. **Rakodókanál mód**: aktiválása esetén a LED világít. Javítja a reakciót a gémfunkcióra.
7. **Joystick funkció**: aktiválása esetén a LED világít. A gép, a kisegítő hidraulika és a támasztótalp funkciók engedélyezve vannak. Közúton való közlekedés előtt kapcsolja ki ezt a funkciót. Lásd "Használat közúton (CE)", 4-10. oldal.

Megjegyzés: Beindításkor az összes LED izzóellenőrzést végez.

Ez az oldal szándékosan maradt üresen

Gyújtás

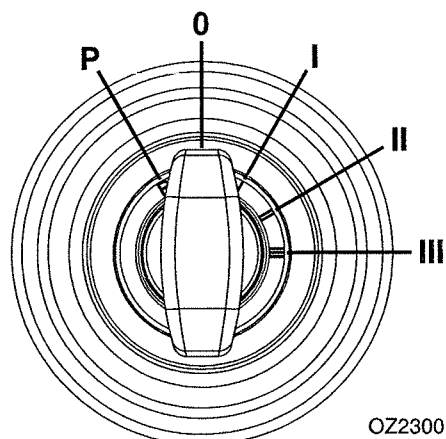

- **0** pozíció – motor leállítva.
- **I** pozíció – az elektromos funkciókhoz a feszültség rendelkezésre áll.
- **II** pozíció – A motor indításával várja meg, amíg a műszerfalon kialszik az előmelegítés jelzőlámpa.
- **III** pozíció – motor indítása. Abban az esetben, ha a motor nem indul be, fordítsa vissza a kulcsot a 0 pozícióba, majd újra a III pozícióba az indítómotor ismételt bekapcsolásához.
- **P** pozíció (ha munkaállvány is szerelhető rá) – tápellátás átadva a munkaállványnak.

Megjegyzés: A kulcsot a 0 és P pozíciókban lehet kivenni.

Parkolófék

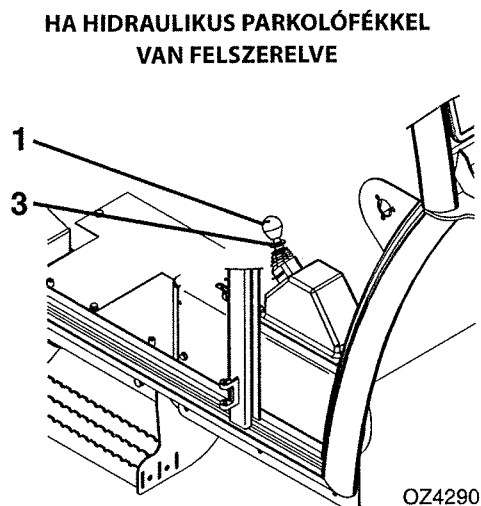
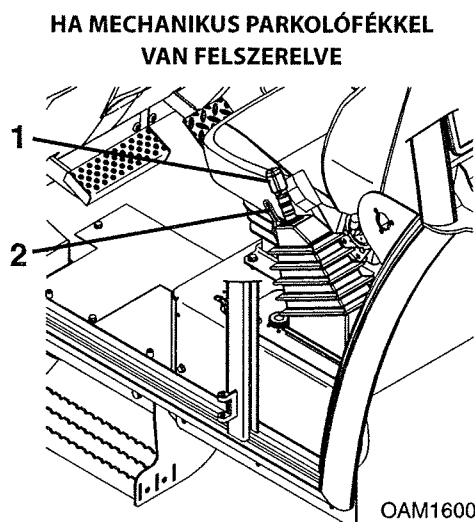

A parkolófék karja (1) vezérli a parkolófék bekapcsolását és kiengedését.

Ha mechanikus parkolófékkel van felszerelve

- Húzza hátra a kart a parkolófék bekapcsolásához.
- Nyomja meg a kioldót (2) és tolja előre a kart a parkolófék kioldásához.

Ha hidraulikus parkolófékkel van felszerelve

- Húzza hátra a kart a parkolófék bekapcsolásához.
- Emelje fel a kioldógyűrűt (3) és tolja előre a kart a parkolófék kioldásához.



FIGYELMEZTETÉS

GÉP ELGURULÁSÁNAK VESZÉLYE. A fülke elhagyása előtt mindig állítsa a parkolófék karját "BE" pozícióba, engedje le a gémet és állítsa le a motort.



FIGYELMEZTETÉS

ZÚZÓDÁS VESZÉLYE. A parkolófék behúzása a gép mozgása közben annak hirtelen megállását okozza, és a teher elvesztéséhez vezethet. A gép leállításához vészhelyzetben használja a parkolóféket.

Parkolási eljárás

1. Az üzemi fékkel állítsa le a teleszkópos emelőt egy a parkoláshoz megfelelő területen.
2. Tegye a következőket: "Leállítási eljárás", 4-3. oldal.

Sebességváltókar (ha van)

Haladási irány kiválasztása

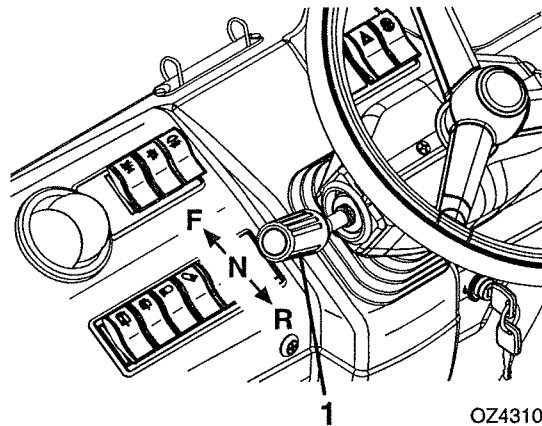

A sebességváltókar (1) kapcsolja az előre- vagy hátramenetet.

- Nyomja előre a kart az előremenethez; húzza visszafelé a kart a hátramenethez. Üresbe állításhoz mozgassa a kart középső pozícióba.
- Az előre- és hátramenet bármelyik sebességfokozatban kiválasztható.
- Hátramenetben való haladáskor a tolatásjelző automatikusan megszólal.
- Hátramenetben és forduláskor csak kis sebességgel haladjon.
- Ha a kapcsolózár aktiválva van, ne növelje a motor fordulatszámát előre- vagy hátramenetbe kapcsolt sebességváltó és lenyomott üzemi fék mellett annak érdekében, hogy nagyobb hidraulikateljesítményt tudjon elérni. Ez a gép váratlan elmozdulását okozhatja.



FIGYELMEZTETÉS

FELBORULÁS/ZÚZÓDÁS VESZÉLYE. A sebességváltó átkapcsolása előtt teljesen állítsa le a teleszkópos emelőt. A haladási irány hirtelen megváltoztatása ronthatja a stabilitást, és/vagy a teher elmozdulását illetve leesését okozhatja.

Sebességfokozat kiválasztása

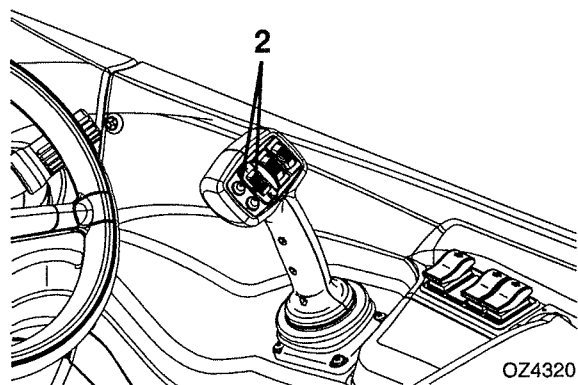

A sebességváltás a joystick gombjaival végezhető el (2). A részletekről lásd 3-20. oldal vagy 3-23. oldal.

Kürt

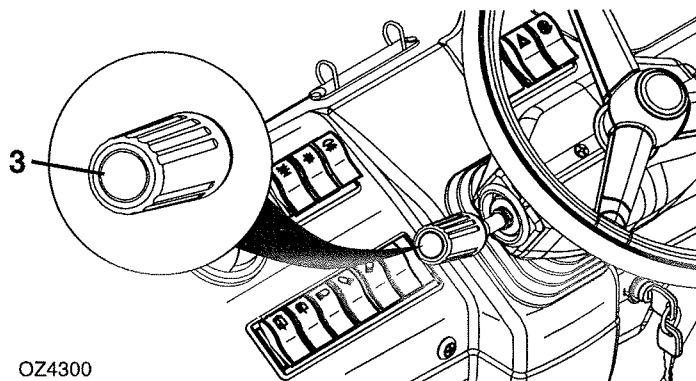

A kürt gombja (3) a sebességváltókar végén található.

- A kürt megszólaltatásához nyomja meg.

FIGYELMEZTETÉS

FELBORULÁSVESZÉLY! Az LSI csak a hosszirányú stabilitási korlátozást veszi figyelembe, tekintse át az összes üzemi paramétert. A teleszkópos emelő üzemi paramétereinek figyelmen kívül hagyása a berendezés károsodásához és/vagy a felborulásához vezethet.

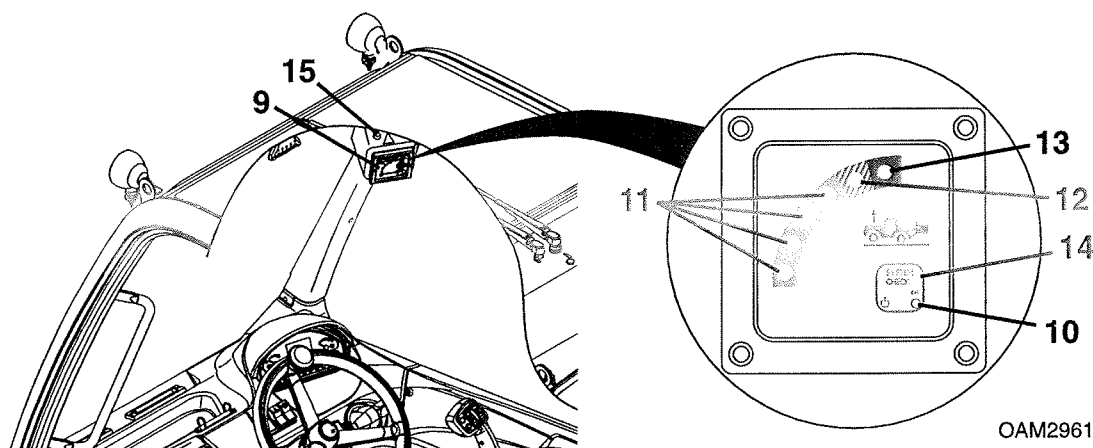

Az LSI (9) vizuálisan és hangjelzéssel jelzi a szállítási stabilitás korlátait, ha a gép szilárd, vízszintes talajon áll.

- Az LSI bekapcsolásakor a zöld LED (10) világítani kezd.
- A szállítási stabilitás korlátait közelítve a LED-ek fokozatosan gyulladnak ki. Előbb a zöld (11), majd a narancs (12), végül pedig a piros (13).
- A piros LED kigyulladásakor hangjelzés is megszólal.

Az LSI két üzemmódban működhet:

Aktív mód (3706PS, 3707PS, 4014PS és 4017PS)

- Ahogy a teleszkópos emelő eléri a szállítási stabilitás határát és a második piros LED (13) világítani kezd, aktiválódik az automatikus funkciómegszakítás. A gémmeghajtás (CE és AUS) és emelését (CE) kivéve, minden gémműködés, váz szintezési és támasztótalp funkció letiltásra kerül. A funkciók engedélyezéséhez húzza vissza a gémet.
- Némely esetben az LSI rendszer a szállítási stabilitás korlátai közelében lelassíthatja, vagy leállíthatja a gémműködéseket. Ha a LED-ek villogni kezdenek, bizonyos funkciók nem használhatók. A rendszer visszaállításához és a LED-ek villogásának megszüntetéséhez húzza vissza a gémet, és/vagy térítse vissza a joystickot semleges állásba rövid időre, mielőtt folytatná a műveletet.

Passzív mód (3706PS és 3707PS)

- A narancsszínű LED (15) az alábbi esetekben világítani kezd:
 - A gép teljesen be van húzva.
 - A rögzítőfék nincs behúzva a sebességváltó előremeneti vagy hátrameneti helyzetében.
- Az előremeneti stabilitási határ közelébe érve a rendszer vizuális és hangjelzéseket ad, valamint az automatikus funkciómegszakítás és/vagy lassítás letiltásra kerül.
- Közlekedjen a következő helyen megadott előírásokkal összhangban: 1. fejezet – Általános biztonsági tanácsok.
- Az LSI (14) rendszert minden műszak kezdetén ellenőrizze. Lásd 8. fejezet – További ellenőrzések.
- A gép megterhelésekor a tengelyek ne legyenek egyik irányba sem teljesen kitérítve.



FIGYELMEZTETÉS

FELBORULÁSVESZÉLY! Ha a zöld, a narancs és a piros LED villogni kezd és felhangzik a hangjelzés, azonnal húzza vissza, és engedje le a gémet. A használat folytatása előtt határozza meg az okot, és javítsa ki azt.

Kormányoszlop-beállító

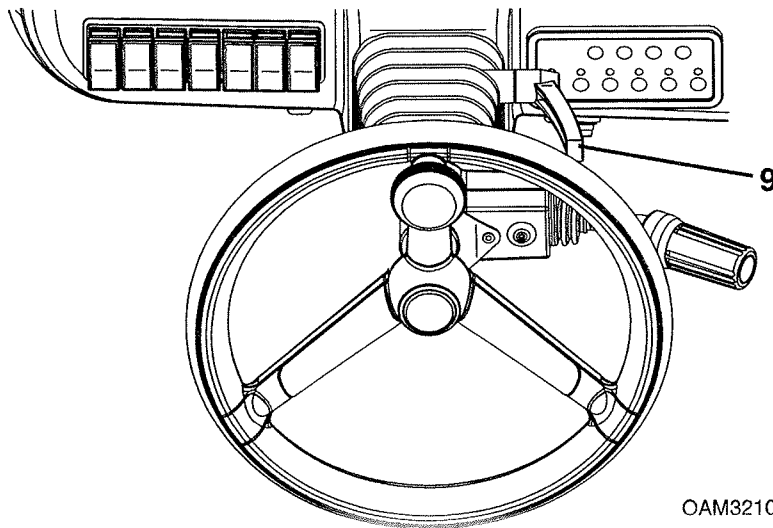

- Tegye a következőket: *“Leállítási eljárás”*, 4-3. oldal.
- Fordítsa el a kart (9) az óramutató járásával ellentétesen a kiengedéshez.
- Állítsa a kormányoszlopot a kívánt pozícióba.
- Fordítsa el a kart az óramutató járásának irányába a rögzítéshez.



FIGYELMEZTETÉS

FELBORULÁS/ZÚZÓDÁS VESZÉLYE. A kormányoszlop beállítása előtt teljesen állítsa le a teleszkópos emelőt és a motort. A haladási irány hirtelen megváltoztatása ronthatja a stabilitást, és/vagy a teher elmozdulását illetve leesését okozhatja.

Ez az oldal szándékosan maradt üresen

Joystick

Emelő joystick séma

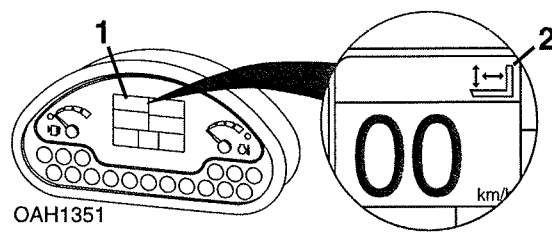

Ellenőrizze, hogy az emelő joystick séma ikonja (2) aktív a kijelzőn (1), és a fülkében található joystick címke megfelel a gép vezérlésének.

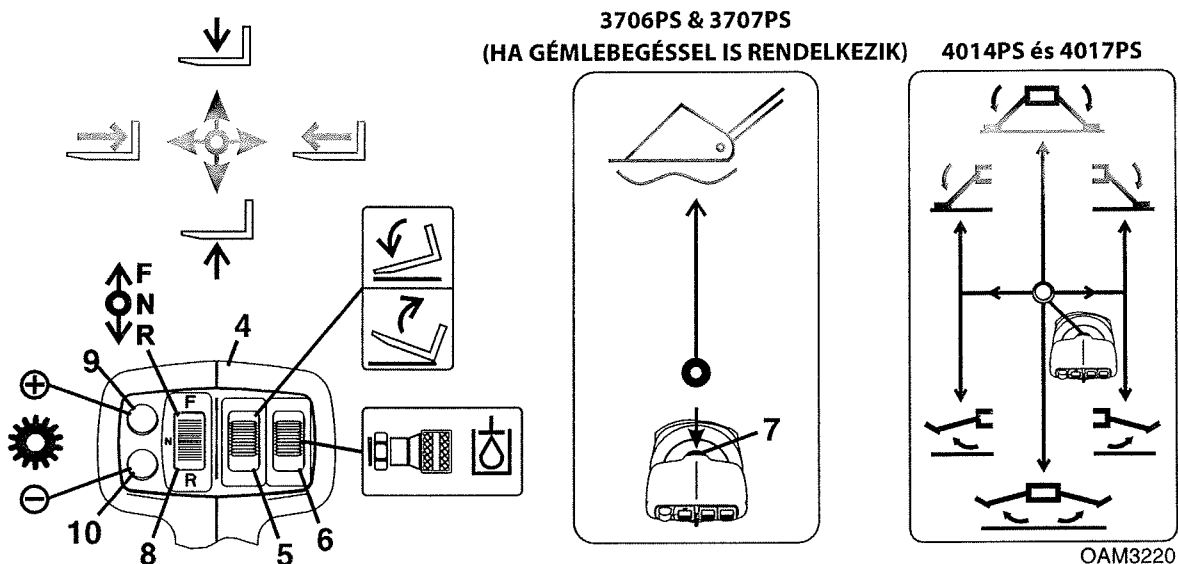

A joystick (4) vezéri a gém, a rátét, a kisegítő hidraulika, a támasztótalpak és a sebességváltó funkcióit.

Gém funkciók

- Mozgassa hátrafelé a joystickot a gém felemeléséhez; előre a gém leengedéséhez; jobbra a gém kitolásához; balra a gém visszahúzásához.
- A gém funkciók sebessége függ a joystick megfelelő irányba való kitérésének mértékétől. A motor sebességének növelése megnöveli a funkció sebességét is.
- Két gémfunkció együttes használatához mozgassa a joystickot a negyedekben. Például, a joystick előre és balra mozgatása a gém egyidejű leengedését és visszahúzását eredményezi.



FIGYELMEZTETÉS

FELBORULÁS/ZÚZÓDÁS VESZÉLYE. A kezelőszervek gyors mozgatása, rángatása a teher gyors mozgását és rángatását eredményezi. Az ilyen mozgások a teher elmozdulását vagy leesését, illetve a gép felborulását okozhatják.

Rátét funkciók

A rátét döntését a görgős kapcsoló (5) szabályozza.

- Tekerje felfelé a görgős kapcsolót a rátét lefelé döntéséhez; tekerje lefelé a görgős kapcsolót a rátét felfelé döntéséhez.

Kisegítő hidraulika funkciók

A kisegítő hidraulika görgős kapcsoló (6) a rátét hidraulikus meghajtást igénylő funkcióit vezérli. A engedélyezett rátétekkel és irányítási útmutatókkal kapcsolatban lásd 5. fejezet – Rátétek és vonófejek.

Gémlebegés funkció (3706PS és 3707PS, ha van)

A botkormány kioldógomb (7) vezérli a gémlébegést. A gémlébegés szabad mozgást biztosít a gép számára (emelés/süllyesztés) amíg a rátét követi a talaj vonalát.

- Behúzott és leengedett gép mellett tartsa nyomva a gombot; a gémlébegés bekapcsolásához tolja előre a joystickot. A gémlébegés fenntartásához a gombot és a joystickot nyomva kell tartani.
- Engedje el a gombot a gémlébegés kikapcsolásához, és állítsa a joystickot alapállásba.

Támasztótalp funkciók (4014PS és 4017PS)

A botkormány kioldógomb (7) vezérli mindkét támasztótalpat.

- Nyomja le és tartsa lenyomva a gombot; tolja előre a joystickot a két támasztótalp leengedéséhez; húzza hátra a joystickot a két támasztótalp felemeléséhez.
- Nyomja le és tartsa lenyomva a gombot; mozgassa balra és előre a joystickot a bal támasztótalp leengedéséhez; mozgassa balra és hátra a joystickot a bal támasztótalp felemeléséhez.
- Nyomja le és tartsa lenyomva a gombot; mozgassa jobbra és előre a joystickot a jobb támasztótalp leengedéséhez; mozgassa jobbra és hátra a joystickot a jobb támasztótalp felemeléséhez.
- A támasztótalpak 20 fok alatti gémszögnél bármekkora mértékig kitolt gémmel, 55 fok alatt pedig teljesen behúzott gémmel működtethetők.



FIGYELMEZTETÉS

FELBORULÁSVESZÉLY! A támasztótalpak csak akkor növelik a stabilitást és a terhelhetőséget, ha azokat helyesen használják. A támasztótalpak puha talajon történő használata a teleszkópos emelő felborulását okozhatja. Mindig ellenőrizze, hogy a felület képes megtartani a teleszkópos emelőt és a terhet.

3. fejezet – Kezelőszervek és jelzőlámpák

Sebességváltó

Megjegyzés: A sebességváltókar (lásd 3-12. oldal) elsőbbséget élvez a joystick sebességváltó kezelőszervei felett.

A sebességváltó kapcsoló (8) kapcsolja az előre- és hátramenetet.

- Nyomja le a kapcsoló tetejét az előremenethez és a kapcsoló alsó részét a hátramenethez. Üresbe állításhoz mozgassa a kapcsolót középső pozícióba.
- Az előre- és hátramenet bármelyik sebességfokozatban kiválasztható.
- Hátramenetben való haladáskor a tolatásjelző automatikusan megszólal.
- Forduláskor és hátramenetben kis sebességen haladjon.



FIGYELMEZTETÉS

FELBORULÁS/ZÚZÓDÁS VESZÉLYE. A sebességváltó átkapcsolása előtt teljesen állítsa le a teleszkópos emelőt. A haladási irány hirtelen megváltoztatása ronthatja a stabilitást, és/vagy a teher elmozdulását illetve leesését okozhatja.

A sebességfokozat kiválasztása a (9 és 10) gombokkal végezhető el.

- Nyomja le a felfelé váltás gombot (9) magasabb sebességfokozat kiválasztásához, és nyomja le a visszaváltás gombot (10) alacsonyabb sebességfokozatba kapcsoláshoz.
- A sebességváltó hat előremeneti és három hátrameneti vagy négy előremeneti és három hátrameneti sebességfokozattal rendelkezik. Az alapértelmezett indulási sebességfokozat a harmadik fokozat.
- Válassza az elvégzendő feladatnak megfelelő sebességfokozatot. **Teher szállításakor alacsonyabb sebességfokozatot használjon.** A magasabb sebességfokozatokat csak hosszabb távok megtételéhez használja, teher nélkül.
- A visszaváltás előtt lassítson le. **Egyszerre ne váltson vissza egynél több fokozatot.**

Rakodó joystick séma

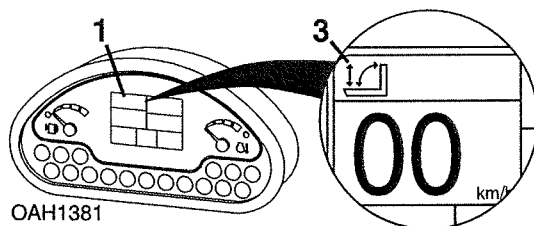

Ellenőrizze, hogy a rakodó joystick séma ikonja (3) aktív a kijelzőn (1), és a fülkében található joystick címke megfelel a gép vezérlésének.

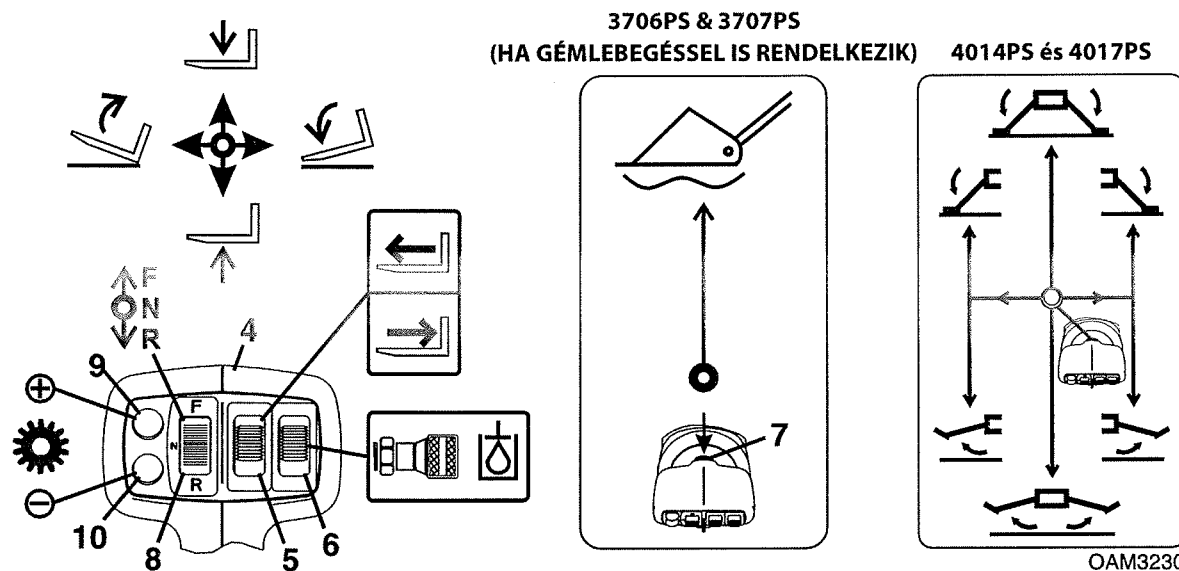

A joystick (4) vezérli a gém, a rátét, a kisegítő hidraulika, a támasztótalpak és a sebességváltó funkcióit.

Gém funkciók

- Mozgassa hátrafelé a joystickot a gém felemeléséhez; mozgassa előre felé a gém leengedéséhez.
- A kitolást/visszahúzást a görgős kapcsoló (5) szabályozza. Tekerje felfelé a görgős kapcsolót a gém kitolásához; tekerje lefelé a görgős kapcsolót a gém visszahúzásához.
- A gém funkciók sebessége függ a joystick megfelelő irányba való kitérésének mértékétől. A motor sebességének növelése megnöveli a funkció sebességét is.
- Két gémfunkció együttes használatához mozgassa a joystickot a negyedekben. Például, a joystick előre és balra mozgatása a gém leengedését és a rátét ezzel egyidejű megdöntését eredményezi.



FIGYELMEZTETÉS

FELBORULÁS/ZÚZÓDÁS VESZÉLYE. A kezelőszervek gyors mozgatása, rángatása a teher gyors mozgását és rángatását eredményezi. Az ilyen mozgások a teher elmozdulását vagy leesését, illetve a gép felborulását okozhatják.

3. fejezet – Kezelőszervek és jelzőlámpák

Rátét funkciók

A rátét döntését a joystick szabályozza.

- Mozgassa jobbra a joystickot a lefelé döntéshez; mozgassa balra a felfelé döntéshez.

Kisegítő hidraulika funkciók

A kisegítő hidraulika görgős kapcsoló (6) a rátét hidraulikus meghajtást igénylő funkcióit vezérli. A engedélyezett rátétekkel és irányítási útmutatókkal kapcsolatban lásd 5. fejezet – Rátétek és vonófejek.

Gémlebegés funkció (3706PS és 3707PS, ha van)

A botkormány kioldógomb (7) vezérli a gémlébegést. A gémlébegés szabad mozgást biztosít a gép számára (emelés/süllyesztés) amíg a rátét követi a talaj vonalát.

- Behúzott és leengedett gép mellett tartsa nyomva a gombot; a gémlébegés bekapcsolásához tolja előre a joystickot. A gémlébegés fenntartásához a gombot és a joystickot nyomva kell tartani.
- Engedje el a gombot a gémlébegés kikapcsolásához, és állítsa a joystickot alapállásba.

Támasztótalp funkciók (4014PS és 4017PS)

A botkormány kioldógomb (7) vezérli mindkét támasztótalpat.

- Nyomja le és tartsa lenyomva a gombot; tolja előre a joystickot a két támasztótalp leengedéséhez; húzza hátra a joystickot a két támasztótalp felemeléséhez.
- Nyomja le és tartsa lenyomva a gombot; mozgassa balra és előre a joystickot a bal támasztótalp leengedéséhez; mozgassa balra és hátra a joystickot a bal támasztótalp felemeléséhez.
- Nyomja le és tartsa lenyomva a gombot; mozgassa jobbra és előre a joystickot a jobb támasztótalp leengedéséhez; mozgassa jobbra és hátra a joystickot a jobb támasztótalp felemeléséhez.
- A támasztótalpak 20 fok alatti gémszögnél bármekkora mértékig kitolt gémmel, 55 fok alatt pedig teljesen behúzott gémmel működtethetők.



FIGYELMEZTETÉS

FELBORULÁSVESZÉLY! A támasztótalpak csak akkor növelik a stabilitást és a terhelhetőséget, ha azokat helyesen használják. A támasztótalpak puha talajon történő használata a teleszkópos emelő felborulását okozhatja. Mindig ellenőrizze, hogy a felület képes megtartani a teleszkópos emelőt és a terhet.

Sebességváltó

Megjegyzés: A sebességváltókar (lásd 3-12. oldal) elsőbbséget élvez a joystick sebességváltó kezelőszervei felett.

A sebességváltó kapcsoló (8) kapcsolja az előre- és hátramenetet.

- Nyomja le a kapcsoló tetejét az előremenethez és a kapcsoló alsó részét a hátramenethez. Üresbe állításhoz mozgassa a kapcsolót középső pozícióba.
- Az előre- és hátramenet bármelyik sebességfokozatban kiválasztható.
- Hátramenetben való haladáskor a tolatásjelző automatikusan megszólal.
- Forduláskor és hátramenetben kis sebességen haladjon.



FIGYELMEZTETÉS

FELBORULÁS/ZÚZÓDÁS VESZÉLYE. A sebességváltó átkapcsolása előtt teljesen állítsa le a teleszkópos emelőt. A haladási irány hirtelen megváltoztatása ronthatja a stabilitást, és/vagy a teher elmozdulását illetve leesését okozhatja.

A sebességfokozat kiválasztása a (9 és 10) gombokkal végezhető el.

- Nyomja le a felfelé váltás gombot (9) magasabb sebességfokozat kiválasztásához, és nyomja le a visszaváltás gombot (10) alacsonyabb sebességfokozatba kapcsoláshoz.
- A sebességváltó hat előremeneti és három hátrameneti vagy négy előremeneti és három hátrameneti sebességfokozattal rendelkezik. Az alapértelmezett indulási sebességfokozat a harmadik fokozat.
- Válassza az elvégzendő feladatnak megfelelő sebességfokozatot. **Teher szállításakor alacsonyabb sebességfokozatot használjon.** A magasabb sebességfokozatokat csak hosszabb távok megtételéhez használja, teher nélkül.
- A visszaváltás előtt lassítson le. **Egyszerre ne váltson vissza egynél több fokozatot.**

Elülső konzolkapcsolók

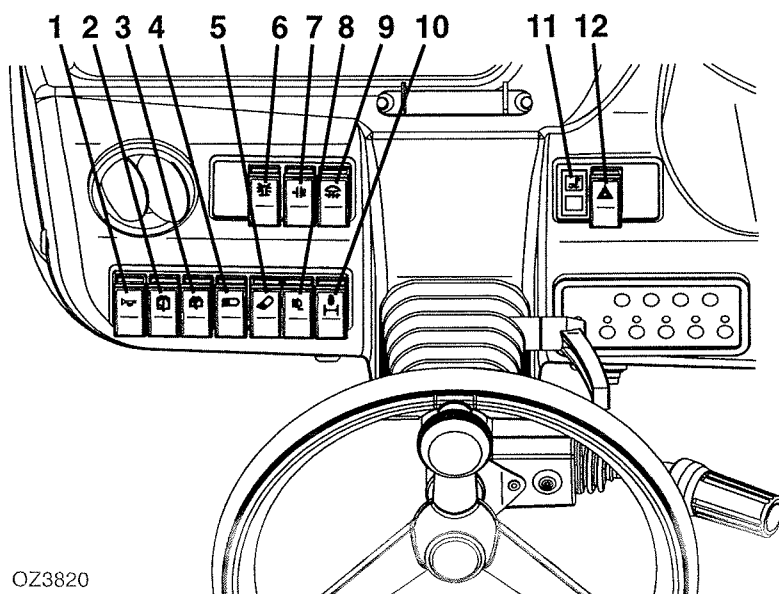

OZ3820

1. Kürtkapcsoló (ha van): Nyomja meg és tartsa lenyomva a kürt megszólaltatásához.
2. Tető ablaktörlő kapcsoló (ha van): Kétállású be-ki kapcsoló.
3. Hátsó ablaktörlő kapcsoló (ha van): Kétállású be-ki kapcsoló.
4. Vezetőlámpa kapcsoló (ha van): Kétállású be-ki kapcsoló.
5. Fülke első és hátsó munkalámpa kapcsoló (ha van): Kétállású be-ki kapcsoló.
6. Villogó kapcsoló (ha van): Kétállású be-ki kapcsoló. Helyezze a mágneses talpú villogót a fülke tetejére. Az áramot a fülke tetejének bal hátsó részén levő 12 V-os csatlakozóból nyerheti.
7. Kapcsolózár kapcsoló: Nyomja le a kapcsoló elejét a rendszer aktiválásához; ekkor a sebességváltó az üzemi fék lenyomásakor összekapcsolva marad. Nyomja le a kapcsoló hátsó részét a rendszer deaktiválásához; ekkor a sebességváltó az üzemi fék lenyomásakor szétkapcsol.
8. Gém munkalámpa kapcsoló (ha van): Kétállású be-ki kapcsoló.
9. Ködlámpa kapcsoló (ha van): Kétállású be-ki kapcsoló.
10. Hidraulikus gyorscsatlakozó kapcsoló (ha van): Használja a joystickkal együtt a rátét hidraulikus rögzítésére vagy elengedésére.
11. Gémlengés szabályozó visszajelző (3706PS és 3707PS, ha van): A gémlengés szabályozó rendszer bekapcsolt állapotát jelzi.
12. Vészlámpa kapcsoló (ha van): Kétállású be-ki kapcsoló.

Jobb oldali konzolkapcsolók

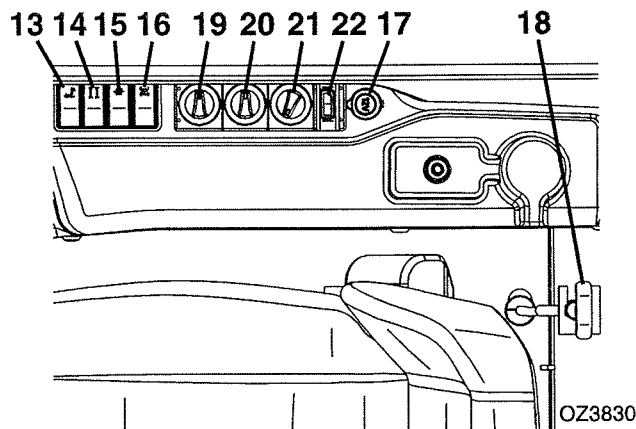

- 13. Gémlengés szabályozó kapcsoló (3706PS és 3707PS, ha van):** A kapcsolót megnyomva kapcsolhatja be a gémlengés szabályzót. Bekapcsolva 5 km/h (3 mph) vagy nagyobb sebességnél a rendszer csillapítja a gép mozgását. A kapcsolót újra megnyomva a gémlengés szabályzó kikapcsol.

Kiegészítő energiaellátás kapcsoló (4014PS és 4017PS, ha munkaállvány szerelhető rá): A kapcsolót megnyomva és nyomva tartva kapcsolható be a kiegészítő energiaellátás. Lásd "Gép vészleengedése, ha munkaállvány is felszerelhető", 6-3. oldal.
- 14. Második kiegészítő hidraulika kapcsoló (ha van):** A kapcsolót megnyomva kapcsolható be a gép második kiegészítő hidraulikája. A engedélyezett rátétekkel és irányítási útmutatókkal kapcsolatban lásd 5. fejezet – Rátétek és vonófejek.
- 15. Folyamatos kisegítő hidraulika kapcsoló:**

 - a. Nyomja le és engedje fel a kapcsolót a hidraulikusan működő rátétek folyamatos működtetéséhez. 10 másodpercen belül állítsa be a folyamatos kisegítő hidraulika szintjét (-100% és 100% között) a gombsor fel/le nyíl gombjai segítségével (lásd: 3-8. oldal). A engedélyezett rátétekkel és irányítási útmutatókkal kapcsolatban lásd 5. fejezet – Rátétek és vonófejek.
 - b. Csökkenti a kisegítő hidraulikus rendszer nyomását. Lásd 5-22. oldal.
- 16. Hidraulikus vonófej kapcsoló (3706PS és 3707PS, ha van):** A hidraulikus vonófej pozícióját vezérli. Nyomja le és tartsa lenyomva a kapcsoló jobb oldalát a vonófej felemeléséhez. Nyomja le és tartsa lenyomva a kapcsoló bal oldalát a vonófej leengedéséhez. A kezelési útmutatót lásd 5-55. oldal.

Vázszintező kapcsoló (4014PS és 4017PS): A váz jobb-bal irányú vízszintesége állítható be. Nyomja le a kapcsoló jobb oldalát a váz jobbra forgatásához; nyomja meg a kapcsoló bal oldalát a váz balra forgatásához. A vázszintezés 20 fok alatti gémszög esetén működtethető. Ha a gép fel van szerelve gép visszahúzóval, akkor a váz szintezése 20 fok alatti gémszög esetén, vagy teljesen visszahúzott gémmel 20–55 fok között is működtethető.
- 17. Elektromos kivezetés:** 12 V-os csatlakozó.
- 18. Hidraulikus vonófej biztonsági horog kioldása (3706PS és 3707PS, ha van):** Húzza meg a biztonsági horgok kiengedéséhez a hidraulikus vonófejen. A kezelési útmutatót lásd 5-55. oldal.

3. fejezet – Kezelőszervek és jelzőlámpák

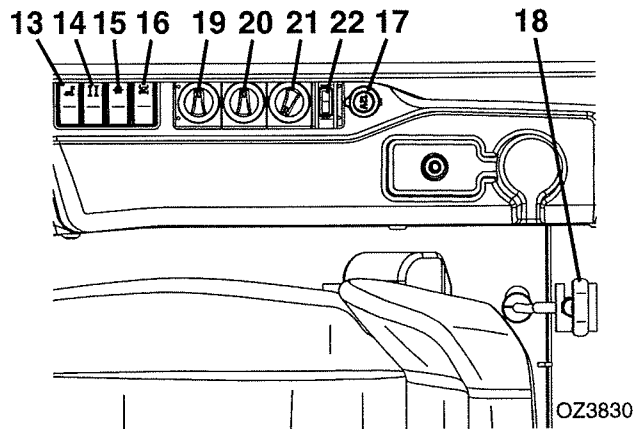

A fűtés és a légkondicionáló kezelőszervei (ha vannak).

- 19. Ventilátor fordulatszáma kapcsoló: Állítható forgókapcsoló.
- 20. Keringtetés/friss levegő kapcsoló: Állítható forgókapcsoló.
- 21. Hőmérséklet-szabályozó kapcsoló: Állítható forgókapcsoló.
- 22. Légkondicionáló kapcsoló: Kétállású be-ki kapcsoló.

Rátét szabályozókar

Írányjelzők és fényszórók/reflektorok

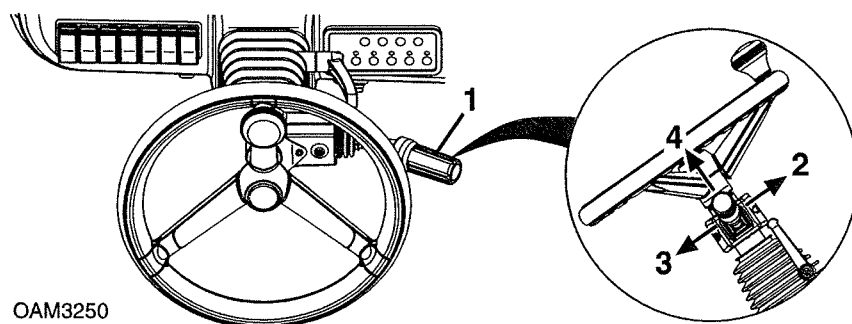

OAM3250

- Nyomja a rátét szabályozókart (1) előre (2) a baloldali irányjelző bekapcsolásához.
- Húzza hátra (3) a kart a jobboldali irányjelző bekapcsolásához.
- Az irányjelzők kikapcsolásához a kart kézzel vissza kell állítani a középső pozícióba. A kar a kanyarodás után nem kapcsol vissza automatikusan.
- Húzza felfelé (4) a kart a fényszóró és a reflektor közötti átkapcsoláshoz.

Első ablaktörlő

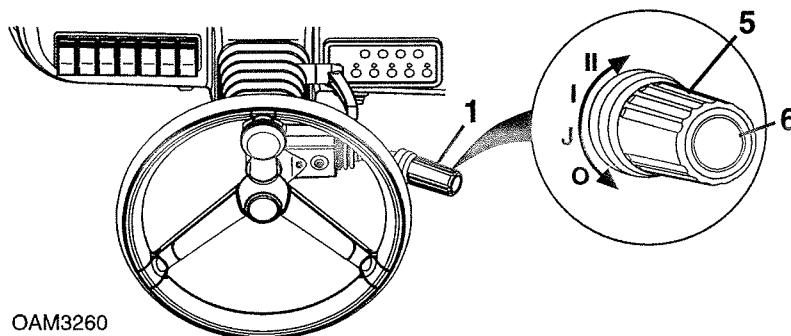

OAM3260

- Fordítsa el a markolatot (5) az első ablaktörlők aktiválásához. 0 – ki, J – szakaszos (nincs használatban), I – folyamatos és II – gyors
- Nyomja meg a kar (6) végét ablakmosó-folyadék kifújásához.

3.3 LOPÁSGÁTLÓ

A lopásgátló funkcióval felszerelt gépeknél az illetéktelen használat elkerülése érdekében a gép működtetéséhez egy számkódot kell megadni. A kód bevitele a kijelző és a gombsor segítségével történik.

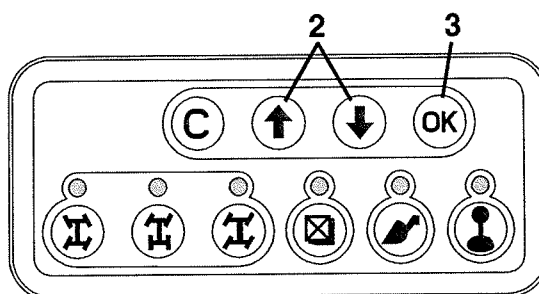
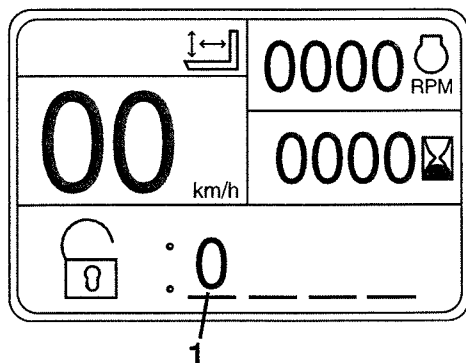

OAH1430

1. Állítsa a gyújtáskapcsolót I állásba. Ha a lopásgátló aktív, akkor a kijelző (1) kérni fogja a kezelőtől a számkódot.
2. A fel/le nyílombok (2) segítségével válassza ki az első számjegyet.
3. Nyomja le az OK gombot (3) a megerősítéshez és lépjen a következő számjegyre.
4. Folytassa a teljes kód beviteléig.
5. Ha hibás kódot adott meg, akkor rövid hangjelzés lesz hallható, és a kijelző újra kérni fogja a számkódot a kezelőtől.
6. A helyes kód megadása esetén folytatódhat a normál indítás.

Megjegyzés: Ha a lopásgátló funkció aktívra van állítva és a pontos hozzáférési kódot nem ismerik, akkor azt a gép tulajdonosa a Kezelő eszközei menüben módosíthatja (2. szintű jelszó szükséges). További információért lásd a Karbantartási kézikönyvet.

Ez az oldal szándékosan maradt üresen

3.4 KORMÁNYZÁSI MÓDOK

A kezelő három kormányzási módot használhat.

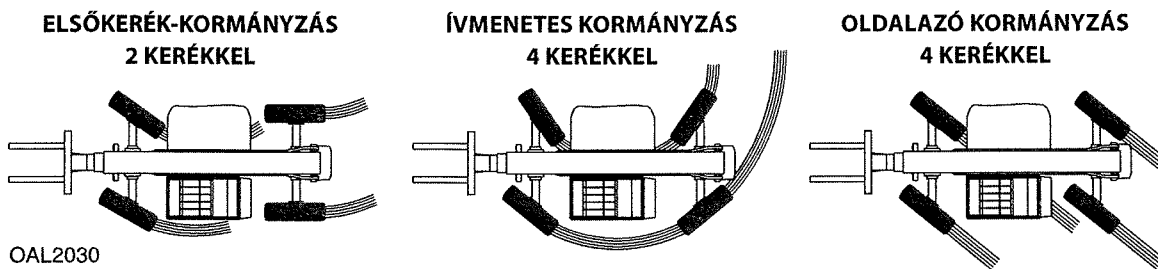

Megjegyzés: Az első kerék kormányzása 2 keréssel a közutakon való közlekedéshez szükséges.

Kormányzási mód kézi váltása

Ha a Kezelő eszközei menüben (lásd 3-7. oldal) a kézi kormányzási mód van kiválasztva, akkor a kormányzási mód megváltoztatásához használja a következő eljárást.

Megjegyzés: A kormányzási mód a módosítás után azonnal megváltozik.

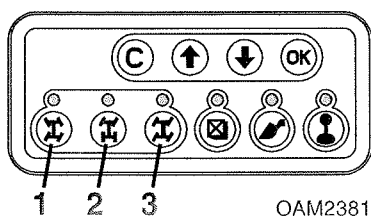

1. Állítsa meg a gépet az üzemi fék segítségével. Ha az első kerék kormányzási mód (2) aktív és a hátsó kerekek be vannak igazítva, akkor lépjen egyenesen a 4. lépésre.

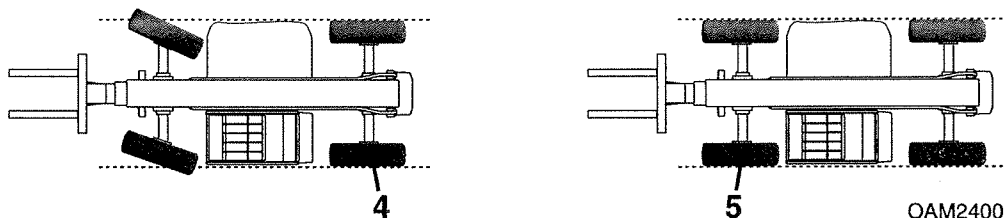

2. Ha az ívmenetes (1) vagy oldalazó kormányzási (3) mód aktív, akkor addig forgassa a kormánykereket, amíg a bal hátsó kerék (4) hozzá nem igazodik a gép oldalához.
3. Válassza az első kerék kormányzását (2).
4. Forgassa a kormánykereket addig, amíg a bal első kerék (5) hozzá nem igazodik a gép oldalához.
5. A kerekek most már be vannak igazítva. Válassza ki a kívánt kormányzási módot.

Összkerék kormányzás kormányzási mód váltás

Ha a Kezelő eszközei menüben (lásd 3-7. oldal) az összkerék-kormányzású kormányzási mód van kiválasztva, akkor a kormányzási mód megváltoztatásához használja a következő eljárást.

1. Állítsa meg a gépet az üzemi fék segítségével.

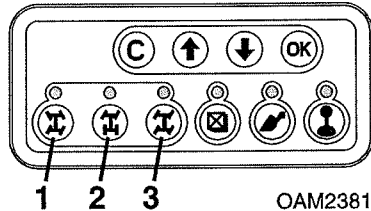

2. Válassza ki a kívánt kormányzási módot: ívmenetes kormányzás (1), első kerék kormányzás (2) vagy oldalazó kormányzás (3).

Megjegyzés: A kiválasztott kormányzási módhoz tartozó LED villogni kezd, és a kijelzőn a váltás befejezéséig megjelennek a kormányzás beállítása képernyők. A kormányzás beállításának a befejezését a kormányzási mód LED folyamatos fénye jelzi.

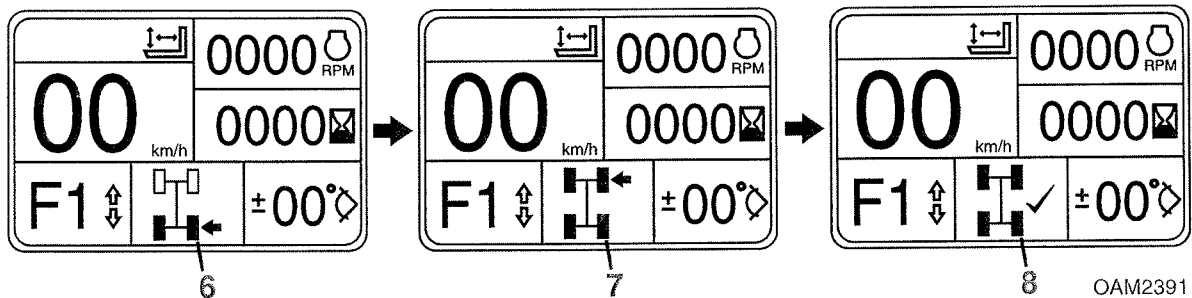

3. Forgassa a kormánykereket addig, amíg a hátsó kerekek nincsenek egyenesben (6). Ezt a lépés ki kell hagyni, ha első kormányzási módból váltanak és a hátsó kerekek már egyenesen állnak.
4. Forgassa a kormánykereket addig, amíg az első kerekek nincsenek egyenesben (7). Ezt a lépést ki kell hagyni, ha első kormányzási módra váltanak.
5. A kerekek most már be vannak igazítva és a kormányzási mód váltása befejeződött (8).

Megjegyzés: Kerülje a kormánykerék forgatását a gép leállított állapotában. Ha a kerekek nincsenek jól beigazítva, kézi beállításra lehet szükség. Lásd 3-30. oldal.

3.5 KEZELŐÜLÉS

Kezelő jelenléte

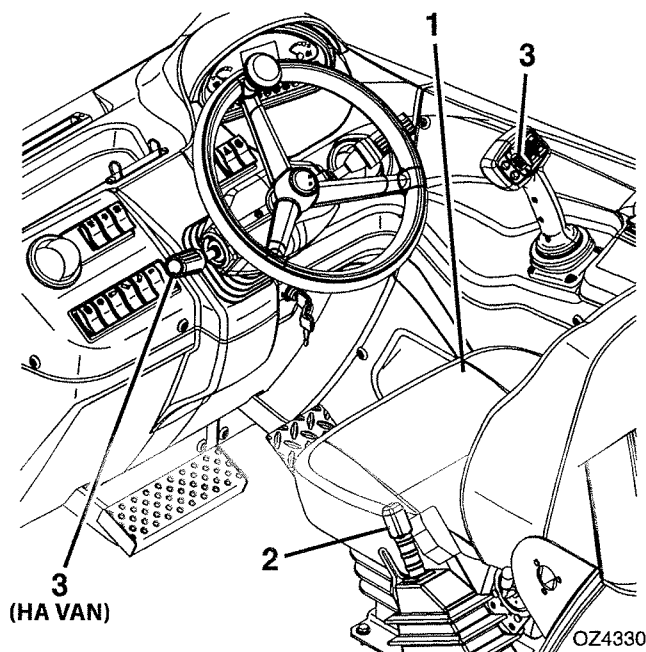

A kezelő ülése (1) el van látva egy kezelő jelenlét érzékelővel. A motorindítás és a hidraulikus funkciók tiltottak, ha a kezelő nincs a helyén. Ha a rendszer a működés során nyomásvesztést észlel, egy két másodperces késleltetés után a következők egyike fog történni:

1. Működésbe lép a parkolófék (2) és a sebességváltó üresbe vált (3):
 - A hidraulikus kezelőszervek letiltódnak. (Folyamatos kisegítő funkció engedélyezett)
 - A kezelőülésbe való beüléskor a hidraulikus kezelőszervek engedélyezetté válnak.
2. Kioldódik a parkolófék (2) és a sebességváltó üresbe vált (3):
 - A hidraulikus kezelőszervek le vannak tiltva és a kürt folyamatosan szól. (Folyamatos kisegítő funkció engedélyezett)
 - A kezelőülésbe való beüléskor a hidraulikus kezelőszervek engedélyezetté válnak és a kürt kikapcsol.
3. Kioldott parkolófékkel (2) és előre- vagy hátramenetbe váltott sebességváltóval (3):
 - A hidraulikus kezelőszervek le vannak tiltva, a kürt folyamatosan szól és a sebességváltókar üresbe vált.
 - A kezelőülésbe való beüléskor a hidraulikus kezelőszervek engedélyezetté válnak és a kürt kikapcsol. Állítsa vissza a sebességváltót üresbe, hogy lehetővé tegye a rendszer visszaállítását az előremeneti vagy hátrameneti utazósebesség bekapcsolása előtt.

Beállítások

A motor beindítása előtt állítsa be az ülést, hogy pozíciója és kényelme megfelelő legyen.

Mechanikus rugózású ülés

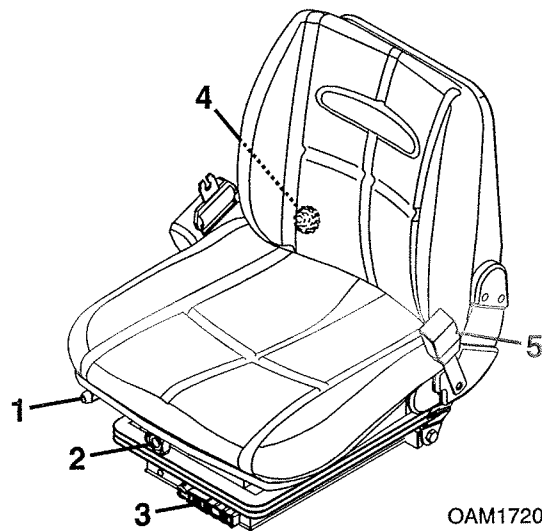

1. Hosszirányban: a fogantyú segítségével mozgassa az ülést hosszirányban.
2. Magasság: a gomb segítségével állítsa be az ülés magasságát.
3. Rugózás: a gomb segítségével állítsa a rugózást a megfelelő tömegbeállításra.
4. Háttámla: a gomb segítségével állítsa be a háttámla dőlésszögét.
5. Biztonsági öv: a gép használata közben mindig legyen becsatolva a biztonsági öv. Szükség esetén 76 mm-es (3 in) biztonsági öv is elérhető.

3. fejezet – Kezelőszervek és jelzőlámpák

Pneumatikus rugózású ülések

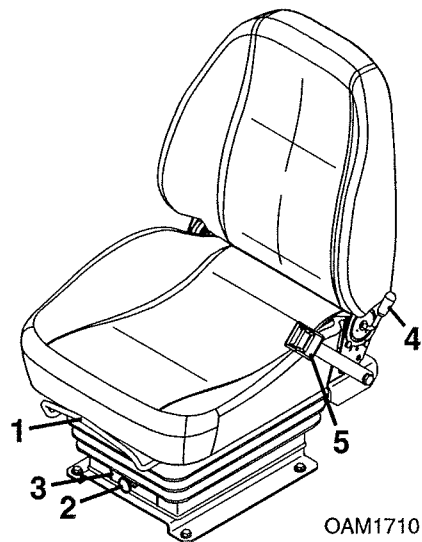

1. Hosszirányban: a fogantyú segítségével mozgassa az ülést hosszirányban.
2. Rugózás: a gomb segítségével állítsa a rugózást a megfelelő tömegbeállításra.
3. Tömeg: megjeleníti a pillanatnyi tömegbeállítást.
4. Háttámla: a kar segítségével állítsa be a háttámla dőlésszögét.
5. Biztonsági öv: a gép használata közben mindig legyen becsatolva a biztonsági öv. Szükség esetén 76 mm-es (3 in) biztonsági öv is elérhető.

Biztonsági öv

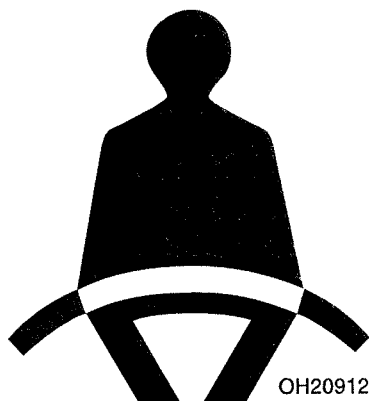

A biztonsági övet a következő módon csatolja be:

1. Markolja meg az öv mindkét szabad végét, ügyelve rá, hogy az öv szövete ne legyen megcsavarodva vagy összebogozva.
2. Egyenes háttal ülve az ülésben csatlakoztassa az öv kihúzható végét (apa vég) az öv foglalattal felszerelt (csatos) végéhez.
3. Az öv csatját a testén a lehető legalacsonyabb helyzetbe tolva húzza az öv kihúzható végét el a csattól addig, amíg megfelelő mértékben meg nem feszül.
4. A biztonsági öv csatjának kioldásához nyomja meg a piros gombot a csaton és húzza ki a másik véget a csatból.

3.6 GÉM JELZŐK

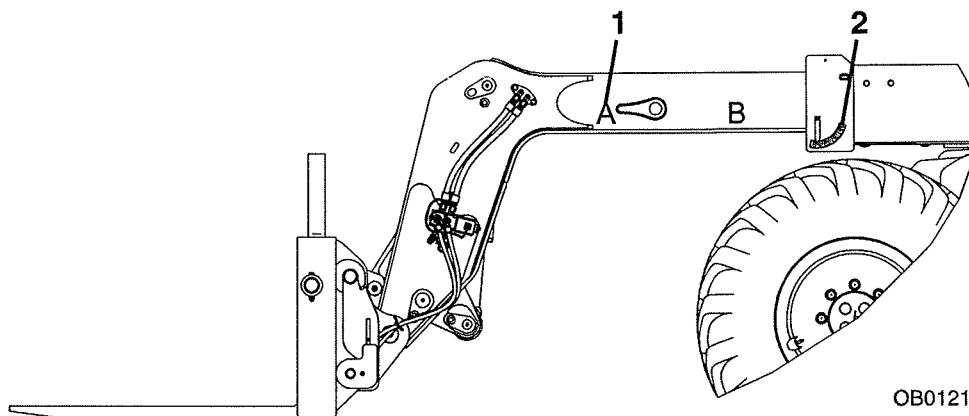

Gém kitolás

- A gém kitolása jelzések (1) a gém bal oldalán található. Használja ezeket a gém kitolásának meghatározására a terhelési diagramok használata során (lásd "A terhelési diagram használata", 5-5. oldal).

Gémszög (AUS)

- A gémszög jelző (2) a gém bal oldalán található. Használja ezt a gém szögének meghatározására a terhelési diagramok használata során (lásd: "A terhelési diagram használata", 5-5. oldal).

4. FEJEZET – HASZNÁLAT

4.1 MOTOR

Megjegyzés: További információkért lásd a motor Kezelési és karbantartási kézikönyvét.

A motor elindítása

Ezt a gépet normális körülmények között -20 °C és 48 °C (0 °F és 118 °F közötti) hőmérsékleteken lehet üzemeltetni. Az ezen tartományon kívül eső hőmérsékleteken vagy abnormális körülmények között való üzemeltetéssel kapcsolatban konzultáljon a JLG-vel.

1. Ellenőrizze, hogy minden kezelőszerv "Üres" állásban van, és minden elektromos alkotórész (lámpák, fűtés, páramentesítő stb.) ki legyen kapcsolva. Kapcsolja be a parkolóféket.
2. Ha munkaállvány is felszerelhető, húzza fel a táp/vészleállító kapcsolót.
3. Fordítsa a gyújtáskapcsolót I állásba. Ha a funkció aktív, akkor adja meg a lopásgátló kódot.
4. Fordítsa a gyújtáskapcsolót II állásba, és várja meg amíg a műszerfalon kialszik az előmelegítés jelzőlámpa.
5. Fordítsa a gyújtáskapcsolót III állásba az indítómotor behúzásához. A motor beindulása után azonnal engedje el a kulcsot. Ha a motor nem indul be 20 másodpercen belül, akkor engedje el a kulcsot, és az újabb próbálkozás előtt hagyja néhány percig hűlni az indítómotort.
6. A motor beindulása után figyelje a motor olajnyomás jelzőlámpáját. Ha a jelzőlámpa több, mint öt másodpercig égve marad, állítsa le a motort és határozza meg ennek okát, mielőtt újraindítja a motort.
7. Körülbelül 1/2 gázzal melegítse be a motort.

Megjegyzés: A motor nem indul be addig, amíg a sebességváltó nincs "Üres" állásban és a parkolófék nincs bekapcsolva.



FIGYELMEZTETÉS

VÁRATLAN ELMOZDULÁS VESZÉLYE. A parkolófék kiengedése előtt mindig ellenőrizze, hogy a sebességváltó üresben van és az üzemi fék be van kapcsolva. A parkolófék felengedése előre- vagy hátramenetbe kapcsolt gépnél a gép hirtelen elmozdulását okozhatja.



FIGYELMEZTETÉS

MOTOR ROBBANÁSA. Ne fecskendezzen étert a légbeszívóba hideg időben való indításkor.

Akkumulátorral segített indítás



OW0530

Ha akkumulátorral segített indítás (bikázás) szükséges, tegye a következőket:

- A járművek soha ne érjenek egymáshoz.
- Ellenőrizze, hogy az indítást segítő gépjármű motorja jár.
- Csatlakoztassa a pozitív (+) bikázókábelt a lemerült akkumulátor pozitív (+) sarujához.
- Csatlakoztassa a pozitív (+) bikázókábel másik végét a bikázó akkumulátor pozitív (+) sarujához.
- Csatlakoztassa a negatív (-) bikázókábelt a bikázó akkumulátor negatív (-) sarujához.
- Csatlakoztassa a negatív (-) bikázókábel másik végét a géphez egy földpontjához, távol a lemerült akkumulátortól.
- Kövesse a normál indítási eljárást.
- A gép beindulása után fordított sorrendben távolítsa el a kábeleket.



FIGYELMEZTETÉS

AKKUMULÁTORROBBANÁS VESZÉLYE Soha ne bikázzon vagy töltsön fagyott akkumulátort, mert felrobbanhat. A szikrákat, lángot és meggyulladt füstölő anyagokat tartsa távol az akkumulátortól. Az ólmos akkumulátorok töltés közben robbanó gázokat generálnak. Viseljen biztonsági szemüveget.

A motor normál üzemeltetése

- Rendszeresen figyelje a műszerfalat és a kijelzőt, hogy biztos legyen a rendszerek megfelelő működésében.
- **Figyeljen a szokatlan zajokra vagy vibrációra.** Ha szokatlan körülményt észlel, parkolja le a gépet biztonságos pozícióban, és hajtsa végre a leállítási eljárást. Jelentse az állapotot vezetőjének vagy a karbantartóknak.
- **Kerülje el a hosszú üresjáratot.** Ha a motor nem fogja használni, állítsa le.

Leállítási eljárás

Amikor leparkolja a teleszkópos emelőt, egy biztonságos helyen parkolja le, sima talajon, távol más berendezésektől és/vagy forgalmi sávoktól.

1. Kapcsolja be a parkolóféket.
2. Tegye "Üresbe" a sebességváltót.
3. Engedje le a villákat vagy a rátétet a földre.
4. Üresjáratban működtesse a motort 3–5 percig. **NE pörgesse túl a motort.**
5. Állítsa le a motort és húzza ki a gyújtáskulcsot.
6. Ha munkaállvány is felszerelhető, nyomja le a táp/vészleállító kapcsolót.
7. A megfelelő módon szálljon ki a teleszkópos emelőből.
8. Kapcsolja ki az elektromos főkapcsolót (ha van).
9. Blokkolja a kerekeket (ha szükséges).

4.2 ÜZEMELTETÉS NEM-FELFÜGGESZTETT TEHERREL

Biztonságos teherfelemelés

- Ismernie kell minden tehernek a súlyát és tömegközéppontját, amit felemel. Ha nem biztos a súlyban és a teher tömegközéppontjában, ellenőrizze a munkafelügyelővel, vagy az anyag szállítójával.



FIGYELMEZTETÉS

FELBORULÁSVESZÉLY! A teleszkópos emelő emelési kapacitásának túllépése károsíthatja a berendezést és/vagy felboruláshoz vezethet.

- Ismerje a teleszkópos emelő névleges terhelési kapacitásait (lásd 5. fejezet), hogy meghatározhassa azt a használati tartományt, amelyen belül biztonságosan tudja emelni, szállítani és letenni a terhet.

A teher felszedése

- Figyeljen a talaj állapotára. Módosítsa a haladási sebességet, és csökkentse a teher mennyiséget, ha a körülmények úgy kívánják.
- Kerülje a kétsoros terhek emelését.
- Ügyeljen rá, hogy a teher ne akadjon be az esetlegesen közvetlenül mellette lévő akadályokba.
- Állítsa be a villák távolságát úgy, hogy a raklapot vagy a terhet a legnagyobb szélességgel emelhessék. Lásd "A villák szabályozása/mozgatása", 5-23. oldal.
- Lassan és merőlegesen közelítse meg a terhet, egyenes és vízszintes a villahegyekkel. **SOHA** ne próbáljon egy terhet csak egy villával megemelni.
- **SOHA** ne használja a teleszkópos emelőt, ha nincs a fülkében az éppen használt a teleszkópos emelő/rátét kombinációhoz érvényes pontos és jól olvasható terhelési diagram.

A teher szállítása



- A teher lekötése és a háttámasznak való megtámasztása után döntse vissza a terhet a szállításra szolgáló pozícióba. A szállítást a következő részekben megadott előírásokkal összhangban végezze: 1. fejezet – Általános biztonsági tanácsok és 5. fejezet – Rátétek és vonófejek.
- Ha van, a teher hosszabb távon történő szállításánál javasolt a gémlengés szabályzás üzemmód (lásd 3-25. oldal) használata. Bekapcsolva a rendszer csillapítja a gép mozgását.

Szintezési eljárás

1. Állítsa a gépet a teher felemeléséhez vagy letételéhez legjobb állásba.
2. Húzza be a parkolóféket, és állítsa a sebességváltót ÜRESBE.
3. Figyelje a szintező jelzőjét vagy jelzőit annak meghatározásához, hogy szükség van a gép szintezésére a teher felemelése előtt. Ha fel van szerelve, szintezze be a gépet a vázsintező kapcsolóval (lásd 3-25. oldal) vagy a támasztótalpak kezelőszerveivel (lásd 3-19. oldal vagy 3-22. oldal).
4. Mozgassa a gémet/rátétet 1,2 m (4 ft) magasságba a talajtól. (AUS – Állítsa be a gémet úgy, hogy a villák maximum 300 mm-re (11.8 in) legyenek a talajtól.)

Fontos megjegyzendő dolgok:

- Soha ne emelje a gémet/rátétet 1,2 m-nél (4 ft) magasabbra a talajtól amíg a teleszkópos emelő nincs beszintezve. (AUS – Ne emelje a villákat a talajtól 300 mm-nél (11.8 in) magasabbra, csak akkor, ha a teleszkópos emelő vízszintben van.)
- A vázsintezés és a teher együttesen a teleszkópos emelő felborulását okozhatják.

A teher letétele

A teher letétele előtt ellenőrizze a következőket:

- A letételi pont biztonságosan meg tudja tartani a teher súlyát.
- A letételi pont vízszintes; előlről hátra és jobbról balra irányokban is.
- A gém biztonságos kitolási tartományának meghatározásához használja a terhelési diagramot. Lásd *“A terhelési diagram használata”*, 5-5. oldal.
- Állítsa a villákat a teher letételi szintjére, majd lassan mozgassa a gémet addig, amíg a teher nem lesz a letételi helyen.
- Engedje le a gémet addig, amíg a teher a helyére nem kerül, és a villák szabadok visszahúzhatók.

A teher leválasztása

Ha a terhet biztonságosan elhelyezte a letételi ponton, járjon el a következő módon:

1. Amikor a villák megszabadultak a teher súlyától, a gém visszahúzható és/vagy a teleszkópos emelő visszahúzható a teher alól, ha a talaj nem fogja megváltoztatni a teleszkópos emelő szintkörülményeit.
2. Engedje le a kocsit.
3. A teleszkópos emelő most már kivezethető a letételi helyről a munka folytatásához.

4.3 ÜZEMELTETÉS FELFÜGGESZTETT TEHERREL

Biztonságos teherfelemelés

- Ismernie kell minden tehernek a súlyát és tömegközéppontját, amit felemel. Ha nem biztos a súlyban és a teher tömegközéppontjában, ellenőrizze a munkafelügyelővel, vagy az anyag szállítójával.



FIGYELMEZTETÉS

FELBORULÁSVESZÉLY! A teleszkópos emelő emelési kapacitásának túllépése károsíthatja a berendezést és/vagy felboruláshoz vezethet.

- Ismerje a teleszkópos emelő névleges terhelési kapacitásait (lásd 5. fejezet), hogy meghatározassa azt a használati tartományt, amelyen belül biztonságosan tudja emelni, szállítani és letenni a terhet.

Felfüggesztett teher felszedése

- Figyeljen a talaj állapotára. Módosítsa a haladási sebességet, és csökkentse a teher mennyiséget, ha a körülmények úgy kívánják.
- Kerülje a kétsoros terhek emelését.
- Ügyeljen rá, hogy a teher ne akadjon be az esetlegesen közvetlenül mellette lévő akadályokba.
- **SOHA** ne használja a teleszkópos emelőt, ha nincs a fülkében az éppen használt a teleszkópos emelő/rátét kombinációhoz érvényes pontos és jól olvasható terhelési diagram.
- Csak a teher megemelésére alkalmas, jóváhagyott emelő berendezést használjon.
- Keresse meg a megfelelő emelési pontokat, figyelembe véve a súlypontot és a teher stabilitását.
- Feltétlenül rögzítse mindig a terhet, nehogy elmozduljon.
- A kezelőfülkében található terhelési diagramon kívül a megfelelő emelési irányelvekhez lásd: "A terhelési diagram használata", 5-5. oldal.

Felfüggesztett teher szállítása

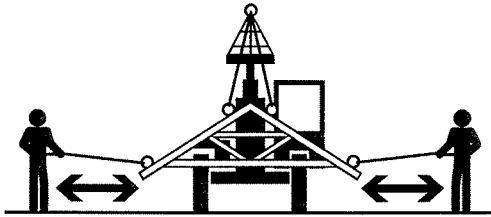

OZ3160

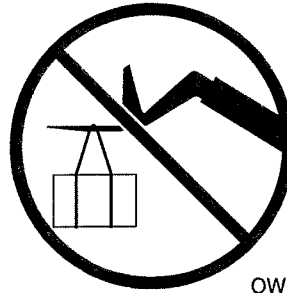

OW0130

- A szállítást a következő részekben megadott előírásokkal összhangban végezze: 1. fejezet – Általános biztonsági tanácsok és 5. fejezet – Rátétek és vonófejek.
- A további követelményekkel kapcsolatban lásd a megfelelő terhelési diagramot a kezelőfülkében.

Fontos megjegyzendő dolgok:

- A gém legyen teljesen behúzva.
- Ne emelje a terhet 300 mm-nél (11.8 in) magasabbra a talajtól, vagy a gém 45°-nál nagyobb szögével.
- A vázszintezés és a teher együttesen a teleszkópos emelő felborulását okozhatják.
- Az irányító személyzet és a kezelő maradjon folyamatos kommunikációban (verbális vagy kézjelek), és folyamatosan lássák is egymást.
- Az irányító személyzet soha ne kerüljön a felfüggesztett teher és a teleszkópos emelő közé.
- A terhet szállítsa gyalogos sebességgel, 0,4 m/s (0.9 mph) vagy lassabban.

Szintezési eljárás

1. Állítsa a gépet a teher felemeléséhez vagy letételéhez legjobb állásba.
2. Húzza be a parkolóféket, és állítsa a sebességváltót ÜRESBE.
3. Figyelje a szintező jelzőjét vagy jelzőit annak meghatározásához, hogy szükség van a gép szintezésére a teher felemelése előtt. Ha fel van szerelve, szintezze be a gépet a vázsztízoló kapcsolóval (lásd 3-25. oldal) vagy a támasztótalpak kezelőszerveivel (lásd 3-19. oldal vagy 3-22. oldal).
4. Állítsa be úgy a gépet, hogy a teher maximum 300 mm-re (11.8 in) emelkedjen el a talajtól, és a gém/vagy a gém maximum 45°-ra legyen megemelve.

Felfüggesztett teher letétele

A teher letétele előtt ellenőrizze a következőket:

- A letételi pont biztonságosan meg tudja tartani a teher súlyát.
- A letételi pont vízszintes; előlről hátra és jobbról balra irányokban is.
- A gém biztonságos kitolási tartományának meghatározásához használja a terhelési diagramot. Lásd *"A terhelési diagram használata"*; 5-5. oldal.
- Állítsa a terhet a letételi szintjére, majd lassan mozgassa a gémet addig, amíg a teher nem lesz a letételi helyen.
- A teher letételekor az irányító személyzet és a kezelő maradjon állandó kommunikációban (verbális vagy kézjelek).

Felfüggesztett teher leválasztása

- Az irányító személyzet soha na kerüljön a felfüggesztett teher és a teleszkópos emelő közé.
- A teher célhelyén a teleszkópos emelővel teljesen álljon meg és húzza be a parkolóféket is, mielőtt leválasztja az emelő berendezést és a teher rögzítését.

4.4 HASZNÁLAT KÖZÚTON (CE)

1. Előkészítés

- Távolítsa el a terhet a rátétről.
- Távolítsa el az esetleges nagyobb mennyiségű szennyeződések a gépről.
- Ellenőrizze a lámpákat és a tükröket, és szükség esetén állítsa be.

Megjegyzés: Tartson be minden helyi és állami/tartományi közlekedési szabályt.

- Engedje le a gémet. A rátét legalsó részének körülbelül 30 cm (12 in) távolságra kell lennie a talajtól.
- Teljesen döntse hátra a rátétet.
- Tegyen védőburkolatot a markoló elülső élére: távolítsa el vagy állítsa a kocs villáit a gép felé, és rögzítse a kocsit.

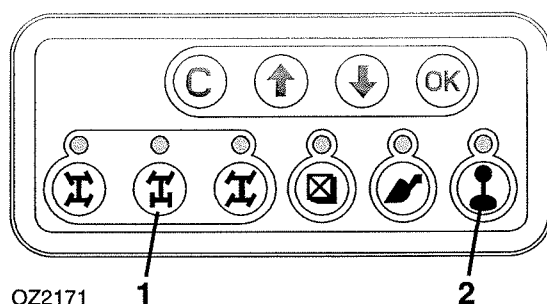

- Nyomja meg a **(2)** gombot a joystick funkció kikapcsolásához és a joystickkal vezérelhető minden funkció letiltásához. A joystick funkciót jelző LED elalszik.
- A joystick funkció kikapcsolása automatikusan átváltja a kormányzási módot is mellső kerék kormányzásra **(1)**. A részletekről lásd "Kormányzási módok", 3-30. oldal.
- A gép most már készen áll a közúti használatra.

4.5 BERAKODÁS ÉS RÖGZÍTÉS SZÁLLÍTÁSHOZ

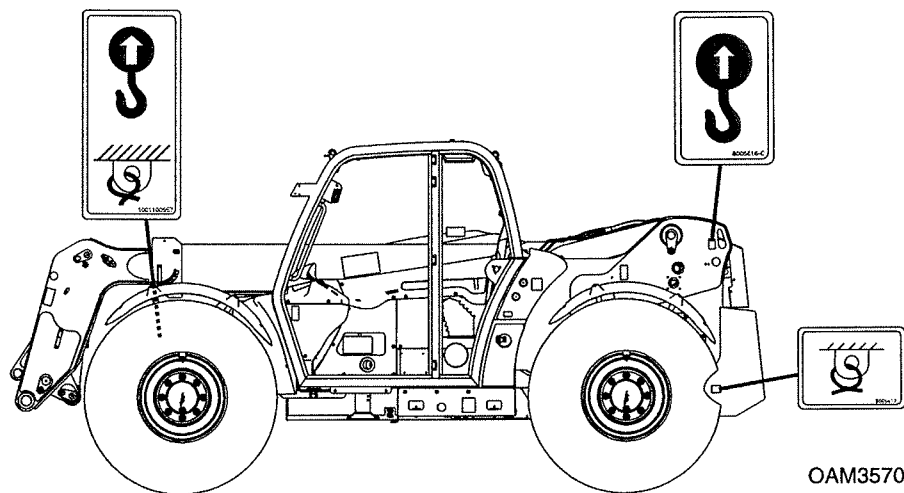

Rögzítés

1. Ha fel van szerelve, a berakodás előtt szintezze be a teleszkópos emelőt.
2. Egy figyelő segítségével rakodja be a teleszkópos emelőt, a lehető legalacsonyabbra leengedett gémmel.
3. Ha berakodta, húzza be a parkolóféket, és addig engedje lefelé a gémet, amíg a gém vagy a rátét nem fekszik a platón. Minden kezelőszervet tegyen "Üresbe", állítsa le a motort, és húzza ki az indítókulcsot.
4. Rögzítse a gépet a platóhoz, az ábrán látható módon láncokat átvezetve a kijelölt rögzítési pontokon.
5. Ne rögzítse a gém elejét.

Megjegyzés: A felhasználót terheli minden felelősség a megfelelő szállítási mód és a rögzítő eszközök kiválasztásával kapcsolatban; valamint annak ellenőrzésére vonatkozóan is, hogy a használt felszerelés elbírja-e a szállított jármű súlyát, valamint hogy az összes gyártói utasítást és figyelmeztetést, a munkáltató előírásait és biztonsági szabályait, valamint a helyi és állami/tartományi törvényeket betartják.



FIGYELMEZTETÉS

TELESZKÓPOS EMELŐ MEGCSÚSZÁSÁNAK VESZÉLYE. Mielőtt berakodja a teleszkópos emelőt a szállításhoz, ellenőrizze, hogy a plató, a rámpa és a teleszkópos emelő kerekei sár-, hó- és jégmentesek. Ennek elmulasztása a teleszkópos emelő megcsúszását okozhatja.

Emelés

- Amikor emeli a gépet, akkor nagyon fontos, hogy az emelőeszköz és felszerelés csak a meghatározott emelési pontokhoz legyen rögzítve. Ha a gép nincs felszerelve emelőfülekkel, akkor további információért lépjen kapcsolatba a JLG Product Safety részlegével.
- Végezze le az emelőeszköz és felszerelés megfelelő beállításait annak biztosítására, hogy a gép emelés közben vízszintben lesz. A gépnek emelés közben végig vízszintben kell maradnia.
- Ellenőrizze, hogy az emelőeszköz és felszerelés megfelelő besorolású és alkalmas a rendeltetés szerinti használatra. A gép súlyának meghatározásához lásd 9. fejezet – Műszaki adatok, vagy mérje le a gép súlyát.
- Emelés előtt távolítson el minden mozgatható elemet a gépről.
- Egyenletes, sima mozgással emelje a gépet. Óvatosan tegye le a gépet. Kerülje a gyors és hirtelen mozgást, amelyek a gép és/vagy emelőeszközök túlterhelését okozhatják.

5. FEJEZET – RÁTÉTEK ÉS VONÓFEJEK

5.1 ENGEDÉLYEZETT RÁTÉTEK

Annak meghatározására, egy adott rátét használata engedélyezett az Ön által használt teleszkópos emelőn, a felszerelés előtt végezze el a következőket.

- A rátét típusa, súlya, mérete és a teher tömegközéppontja egyenlők vagy kisebbek kell legyenek, mint kezelőfülkében található terhelési diagramon megadott adatok.
- A terhelési diagramon lévő modellnek egyeznie kell a teleszkópos emelő által használni kívánt modellel.
- A hidraulikusan hajtott rátéteket csak olyan gépeken lehet használni, amelyek fel vannak szerelve kisegítő hidraulikával.

Ha a fenti feltételekből bármelyike nem teljesül, akkor ne használja a rátétet. Lehet, hogy a teleszkópos emelő nincs ellátva a megfelelő terhelési diagrammal, vagy a rátét nincs engedélyezve a használni kívánt teleszkópos emelőhöz. További információért lépjen kapcsolatba a JLG-vel vagy egy helyi forgalmazóval.

5.2 NEM ENGEDÉLYEZETT RÁTÉTEK

A következő okok miatt ne használjon nem engedélyezett rátéteket:

- A "jó lesz", házilag barkácsolt, módosított vagy más nem engedélyezett rátétek tartomány és kapacitáskorlátai nem határozhatók meg.
- Egy túlnyújtott vagy túlterhelt teleszkópos emelő szinte figyelmeztetés nélkül felborulhat, és a kezelőnek és/vagy a közelben dolgozóknak komoly sérülést vagy halált okozhat.
- Nem garantálható, hogy egy nem engedélyezett rátét képes biztonságosan végrehajtani a rendeltetés szerinti funkcióját.



FIGYELMEZTETÉS

Csak engedélyezett rátéteket használjon. A teleszkópos emelőhöz nem engedélyezett rátétek a gép károsodását vagy balesetet okozhatnak.

5. fejezet – Rátétek és vonófejek

5.3 JLG ÁLTAL SZÁLLÍTOTT RÁTÉTEK

Megjegyzés: A felsorolt összes rátét szabványos gyorscsatlakozóval használható.

Szabványos gyorscsatlakozó

Rátét	Alkatrészszám	3706PS 3707PS		4014PS 4017PS	
		CE	AUS	CE	AUS
Kocsi, 1185 mm	1170028	X		X	
	1001152655	X			
	1001107333	X		X	
	1001107581				X
Oldalra csúszó kocsi, 1200 mm	1170002	X		X	
Kocsi, villaforgató 1270 mm	1001132959				X
Villapozicionáló kocsi, 1225 mm	1001091313	X		X	
Villa, 50x100x1200 mm	2340030	X		X	
Villa, keskeny 50x100x1200 mm	2340041	X		X	
Villa, 50x100x1200 mm	1001100911	X		X	
Villa, 60x100x1200 mm	1001107586				X
Villa, 50x120x1250 mm	1001117945	X			
Villa toldat, 50x100 mm	1001112559	X		X	
Villa toldat, 60x100 mm	1001112560				X
Markoló, 0,9 m ³	0930015	X		X	X
Markoló, 1,8 m ³	0930016	X		X	X
Markoló fogakkal, 0,8 m ³	4805670	X		X	
Markoló fogakkal, 1,0 m ³	4802100	X		X	X
Markoló, többfunkciós 1,0 m ³	0930003	X		X	X
Markoló, többfunkciós 0,52 m ³	1001128891	X		X	X
Markoló, többhéjas 1,0 m ³	0930004	X		X	X
Villára szerelt betonkanál, 500 l	0240158	X		X	
Betonkeverő kanál, 500 l	1001106930	X		X	
Rácsos gém, 2 m	1001101442				X
Rácsos gém, 3,4 m	0240063	X		X	
Rácsos gém, 3,6 m	0240110	X		X	
Villára szerelt horog	2700118	X		X	
Gyorscsatlakozású szerelt horog	1170058	X		X	X
Munkaállvány, 1,8 m	1001156461			X	
	1001159690				X
Munkaállvány, 4,5 m	1001156462			X	
	1001159691				X

Ez az oldal szándékosan maradt üresen

5.4 TELESZKÓPOS EMELŐ/RÁTÉT/VILLA KAPACITÁS

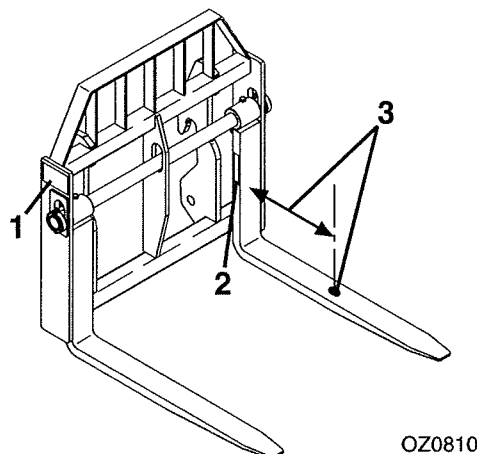

A rátét felszerelése előtt ellenőrizze, hogy az engedélyezett, és a teleszkópos emelő fel van szerelve a megfelelő terhelési diagrammal. Lásd *“Engedélyezett rátétek”*, 5-1. oldal

A rátét és a teleszkópos emelő maximális kapacitásának meghatározásához használja a **legkisebbet** a következő kapacitások közül:

- A rátét azonosítótáblájára bélyegzett teljesítmény (1).
- A villa kapacitások és a teherközéppontok minden villa oldalára rá vannak bélyegezve (2) (ha van). Ez besorolás meghatározza azt a maximális terhelési kapacitást, amit egy különálló villa biztonságosan elbír a maximum teherközéppontjában (3). A teljes rátétkapacitás a rátéten lévő villák számával (ha vannak) való szorzással határozható meg, egészen a rátét maximális kapacitásáig.
- A megfelelő terhelési diagramon jelzett maximális kapacitás. Lásd *“Engedélyezett rátétek”*, 5-1. oldal
- Amikor a teleszkópos emelő terhelési besorolása különbözik a villák vagy a rátét kapacitásétól, akkor az alacsonyabb érték válik a teljes terhelési kapacitássá.

Használja a megfelelő terhelési diagramot a maximális kapacitás meghatározására a különböző gépkonfigurációk esetében. A gép konfigurációjának függvényében egy teher emelése és letétele egynél több terhelési diagram használatát is szükségessé teheti.

A blokk villákat kivéve minden villát egyező párban kell használni, a blokk villákat egyező készletekben használják.



FIGYELMEZTETÉS

Soha ne használjon olyan rátétet, amelyre nincs a teleszkópos emelőre felszerelve a megfelelő, JLG által jóváhagyott terhelési diagram.

5.5 A TERHELÉSI DIAGRAM HASZNÁLATA

A terhelési diagram (lásd 5-6. oldal) helyes használatához a kezelőnek először meg kell határoznia és/vagy rendelkeznie kell a következőkkel:

1. Egy engedélyezett rátét. Lásd *“Engedélyezett rátétek”*, 5-1. oldal
2. A megfelelő terhelési diagram.
3. A felemelendő teher súlya.
4. Információ a teher elhelyezéséről:
 - a. MAGASSÁG, ahová a teher el lesz helyezve.
 - b. TÁVOLSÁG, a teleszkópos emelő első kerekei és a hely között, ahová a teher el lesz helyezve.
5. A terhelési diagramon keresse meg a magasságnak megfelelő vonalat, és haladjon a mentén a távolságig.
6. A szám a terhelési zónában, ahol a kettő keresztezi egymást, az adott emelés maximális kapacitásával egyenlő. Ha a két vonal zónák között keresztezi egymást, akkor a kisebb számot kell használni.

A terhelési zónában található szám nagyobb, vagy egyenlő kell legyen az emelni kívánt teher súlyánál. A terhelési diagramon határozza meg a terhelési zóna határait, és maradjon a határokon belül.

A kapacitásjelzők elhelyezkedése

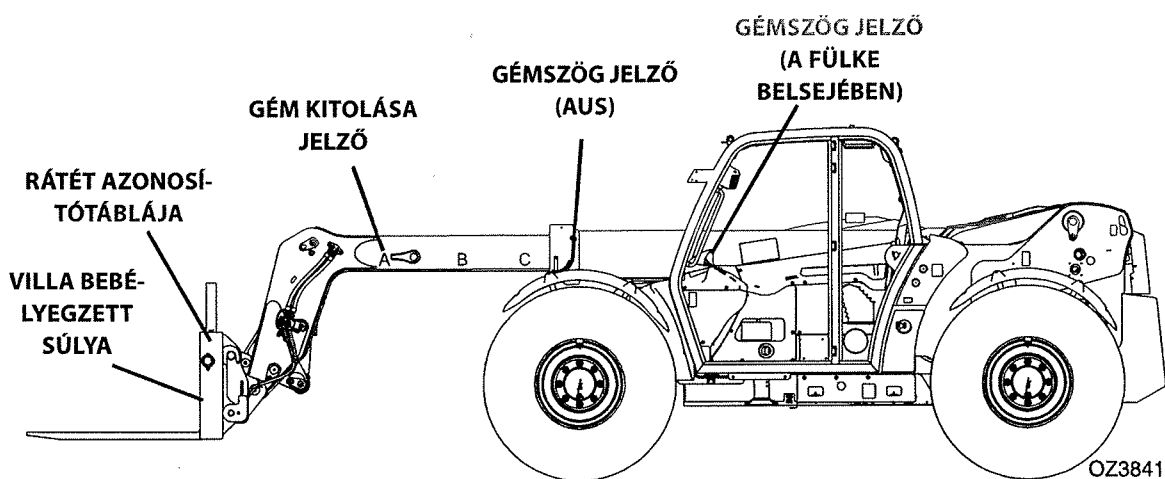

Terhelési diagram minta (CE)

Ez a terhelési diagram CSAK ezzel a modellel használható. A teleszkópos emelő modellje a gémen vagy az alvázon van megadva. A XXXX modell csak bemutató célokat szolgál.

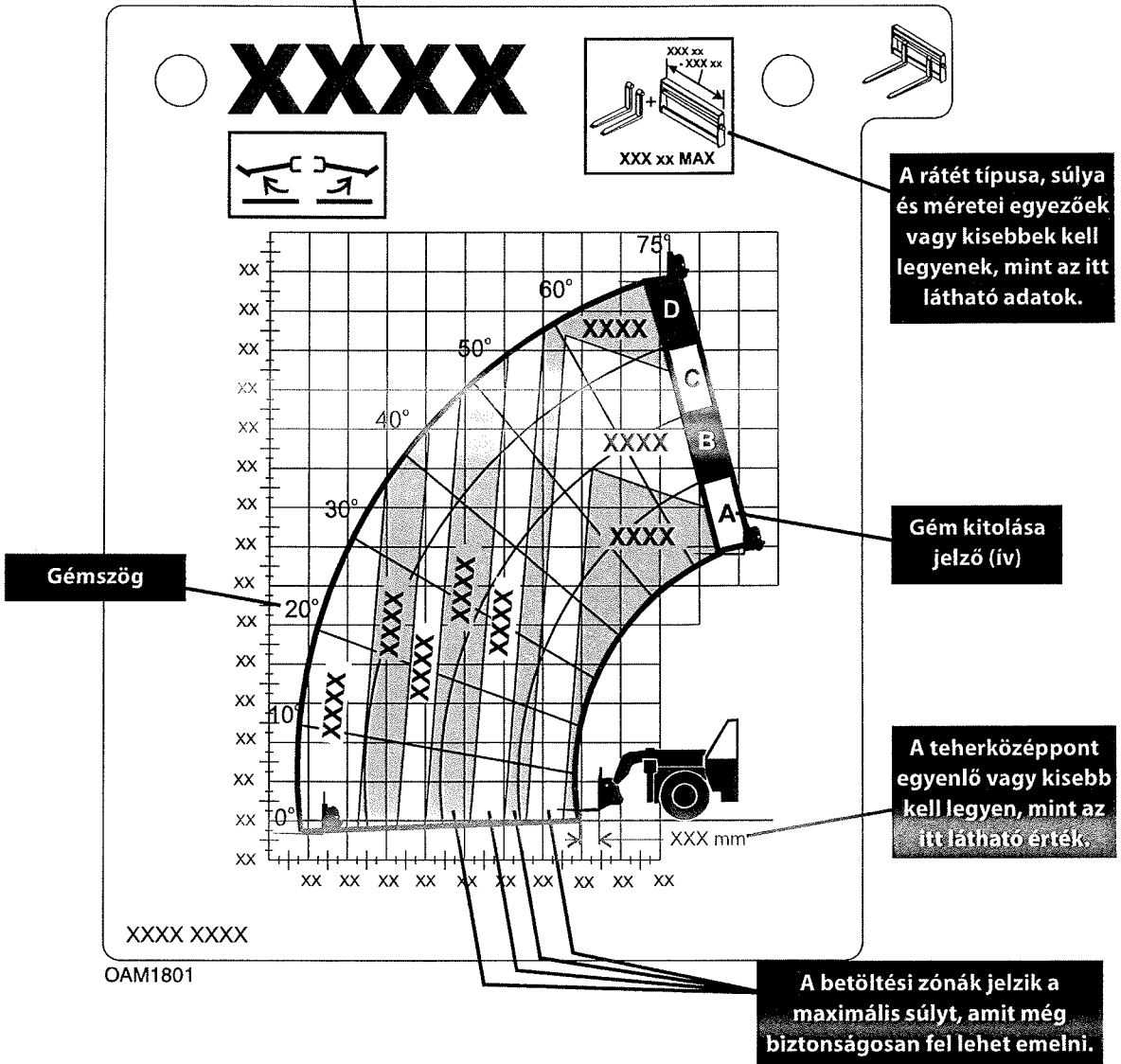

Megjegyzés: Ez *csak* egy terhelési diagram minta! **NE** használja ezt a diagramot, használja azt, ami a kezelőfülkében található.

! FIGYELMEZTETÉS

FELBORULÁSVESZÉLY! Minden az arányos terhelési diagramon látható teher-érték azon alapul, hogy a gép szilárd talajon áll vízszintezett vázzal (lásd 4-5. oldal); a villák egyenletesen vannak elhelyezve a kocsin; a teher középpontosítva van a villákon; a megfelelő méretű gumibroncsok fel vannak fújva; és a teleszkópos emelő jó üzemi állapotban van.

A támasztótalpakkal felszerelt teleszkópos emelőknél a megfelelő terhelési diagram azonosításához tájékozódjon a következő ikonokról, amelyek a terhelési diagramon lehetnek elhelyezve.

- Akkor használja, ha a terhet felemelt támasztótalpakkal emeli.

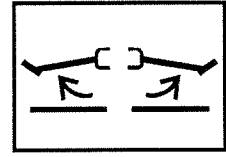

OAL1090

- Akkor használja, ha a terhet leengedett támasztótalpakkal emeli.

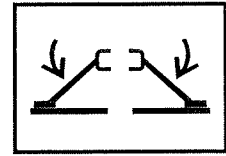

OAL1100

Terhelési diagram minta (AUS)

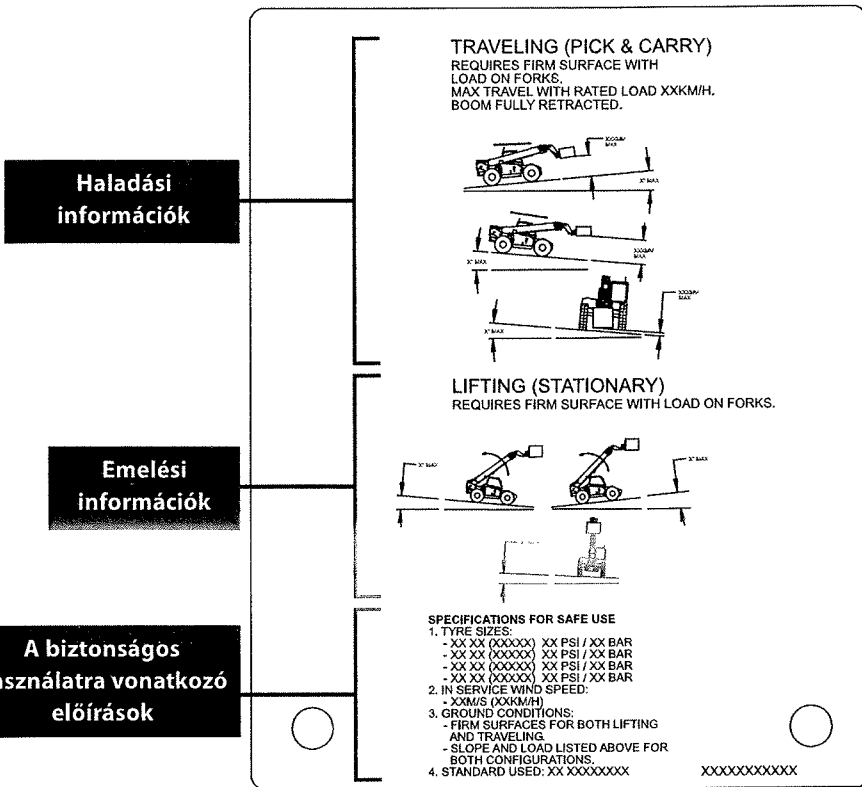

Ez a terhelési diagram CSAK ezzel a modellel használható. A teleszkópos emelő modellje a gémen vagy az alvázon van megadva. A XXXX modell csak bemutató célokat szolgál.

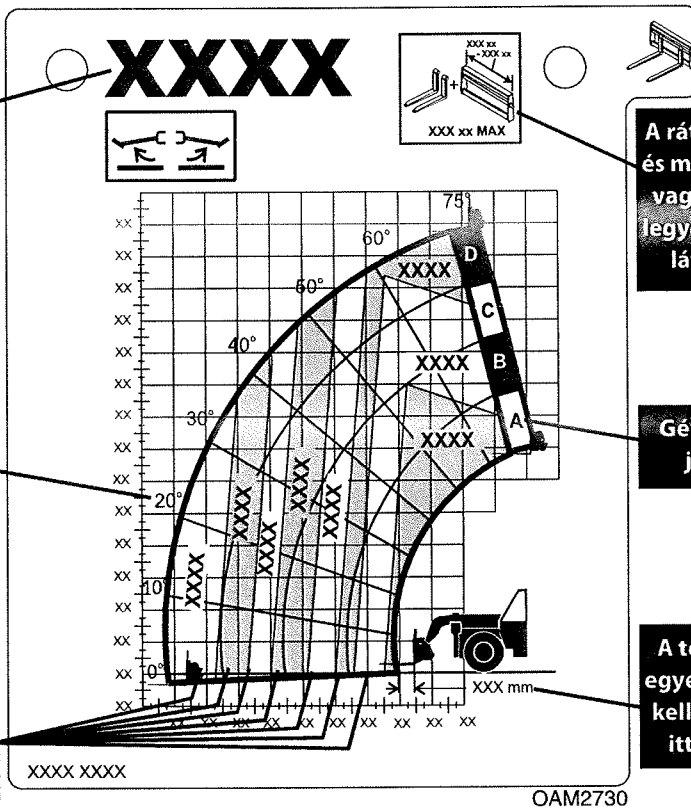

Megjegyzés: Ez csak egy terhelési diagram minta! **NE** használja ezt a diagramot, használja azt, ami a kezelőfülkében található.

FIGYELMEZTETÉS

FELBORULÁSVESZÉLY! Minden az arányos terhelési diagramon látható teher-érték azon alapul, hogy a gép szilárd talajon áll vízszintezett vázzal (lásd 4-5. oldal); a villák egyenletesen vannak elhelyezve a kocsin; a teher középpontosítva van a villákon; a megfelelő méretű gumiabroncsok fel vannak fújva; és a teleszkópos emelő jó üzemállapotban van.

A támasztótalpakkal felszerelt teleszkópos emelőknél a megfelelő terhelési diagram azonosításához tájékozódjon a következő ikonokról, amelyek a terhelési diagramon lehetnek elhelyezve.

- Akkor használja, ha a terhet felemelt támasztótalpakkal emeli.

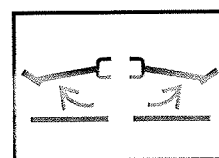

OAL1090

- Akkor használja, ha a terhet leengedett támasztótalpakkal emeli.

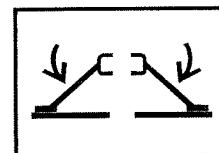

OAL1100

5. fejezet – Rátétek és vonófejek

Példa

Egy szerződő egy xxx típusú villáskocsival felszerelt teleszkópos emelő tulajdonosa. Tudja, hogy ez a rátét használható ezzel a típussal, mivel:

- A rátét típusa, súlya, méretei és teherközéppontja megfelelnek a terhelési diagramon lévő rátét adatoknak.
- A terhelési diagramon pontosan az xxx modellhez van adva, és megfelelő a használt gépkonfigurációhoz.

A következőkben különböző feltételeket tartalmazó példák találhatók, amelyekkel a szerződő találkozhat, és amelyeknél a terhet lehet vagy nem lehet felemelni.

	Teher súlya	Távolság	Magasság	Felemelés lehetséges
1	1250 kg (2755 lb)	4,0 m (13.1 ft)	3,5 m (11.5 ft)	Igen
2	750 kg (1653 lb)	6,0 m (19.7 ft)	9,0 m (29.5 ft)	NEM
3	2500 kg (5512 lb)	2,0 m (6.6 ft)	6,5 m (21.3 ft)	Igen
4	3000 kg (6614 lb)	1,5 m (4.9 ft)	10,5 m (34.4 ft)	NEM

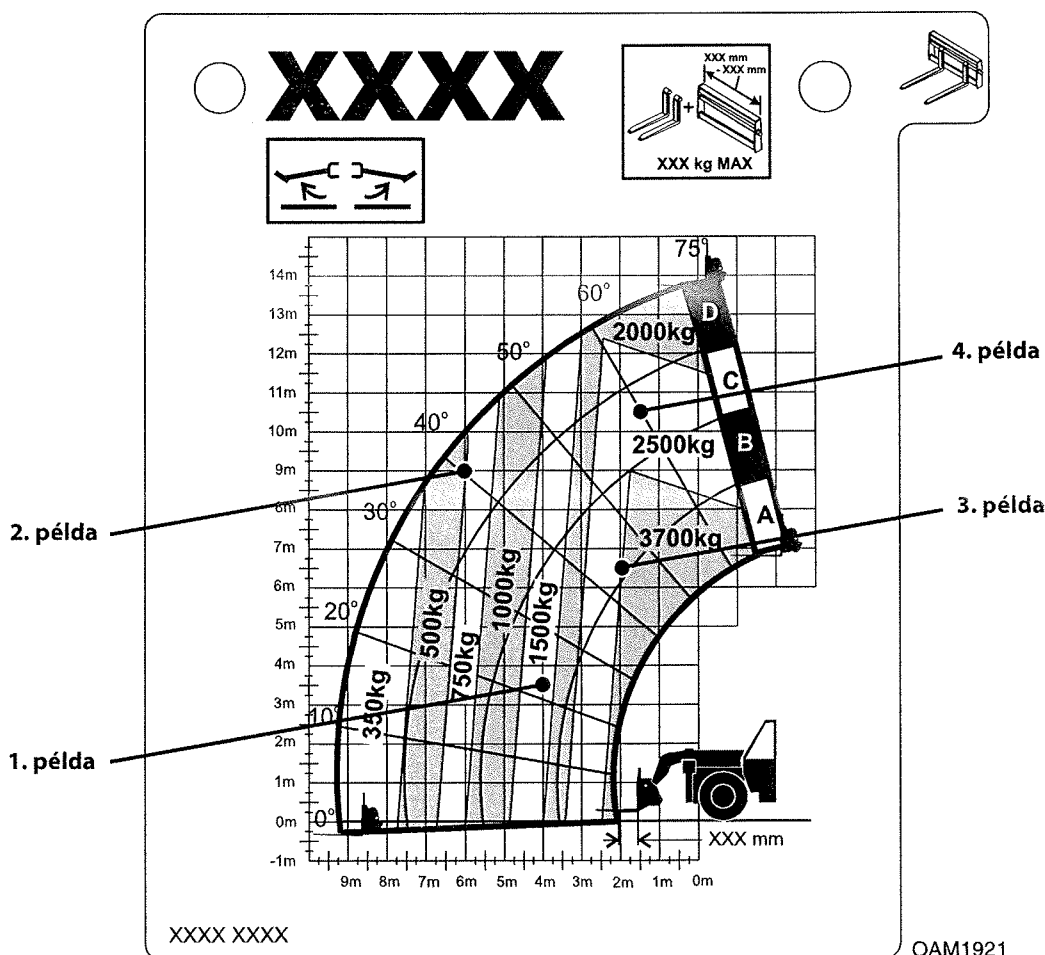

Megjegyzés: Ez **csak** egy terhelési diagram minta! **NE** használja ezt a diagramot, használja azt, ami a kezelőfülkében található.

5.6 RÁTÉT FELSZERELÉSE

Gyorscsatlakozó

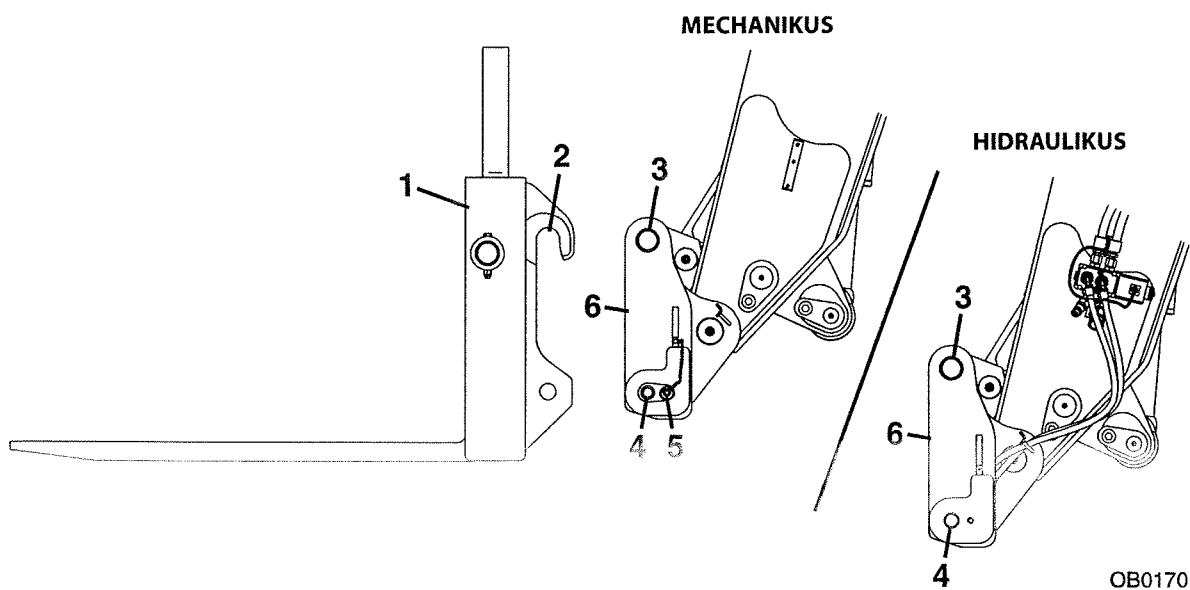

1. Rátét
2. Rátét csap bemélyedése
3. Rátét csap
4. Rögzítőcsap
5. Biztosítócsap (mechanikus gyorscsatlakozó)
6. Gyorscsatlakozó (a rátét döntése a fülkéből vezérelhető, lásd 3-19. oldal vagy 3-22. oldal)



FIGYELMEZTETÉS

ZÚZÓDÁS VESZÉLYE. Mindig bizonyosodjon meg róla, hogy a kocsi vagy a rátét megfelelően van pozicionálva a gémen, és rögzíti a rögzítőcsap és a biztosítócsap. A megfelelő felszerelés elmulasztása lehetővé teszi a kocsi/rátét/teher lekapcsolódását.

5. fejezet – Rátétek és vonófejek

Mechanikus gyorscsatlakozó

Ezt a felszerelési eljárást egy személy is elvégezheti. A fülkéből való kiszállás előtt végezze el a következőket: "Leállítási eljárás", 4-3. oldal.

1. Döntse előre a gyorscsatlakozót az elegendő távolság biztosításához. Ellenőrizze, hogy a rögzítőcsap és a biztosítócsap ki vannak húzva.

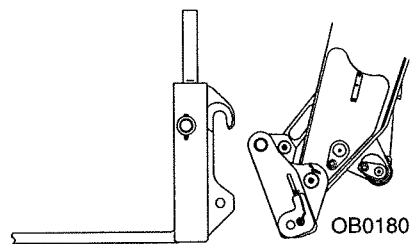

2. Igazítsa a rátétcsapot a rátét bemélyedéséhez. Emelje fel kissé a gémet, hogy a rátétcsap beakadjon a bemélyedésbe.

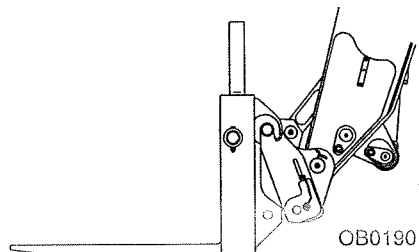

3. Döntse vissza a gyorscsatlakozót a rátét beakasztásához.

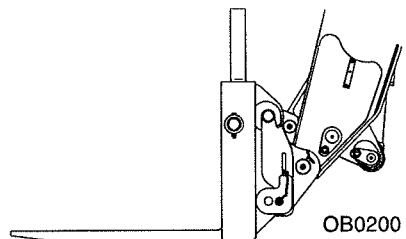

4. Tolja be a rögzítőcsapot és rögzítse a biztosítócsappal.

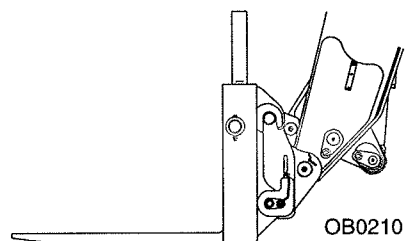

5. Ha a rátét fel van szerelve, csatlakoztassa a kisegítő hidraulika tömlőit. Lásd "Hidraulikus működtetésű rátét", 5-22. oldal.

Hidraulikus gyorscsatlakozó

Ezt a felszerelési eljárást egy személy is elvégezheti.

1. Döntse előre a gyorscsatlakozót az elegendő távolság biztosításához. Ellenőrizze, hogy a rögzítőcsap ki van akasztva.

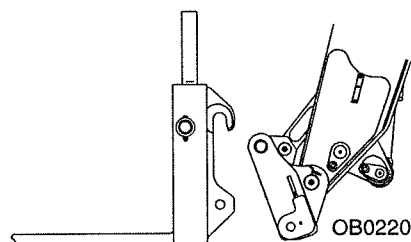

2. Igazítsa a rátétcsapot a rátét bemélyedéséhez. Emelje fel kissé a gémet, hogy a rátétcsap beakadjon a bemélyedésbe.

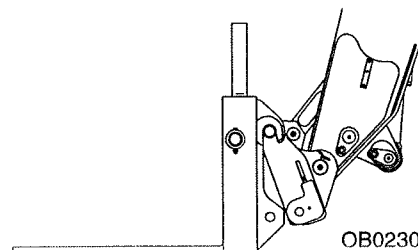

3. Döntse vissza a gyorscsatlakozót a rátét beakasztásához.

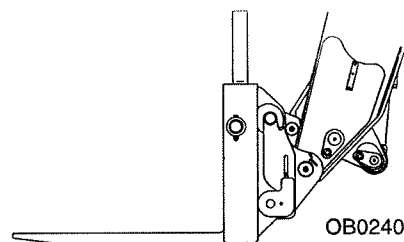

4. Nyomja meg és tartsa lenyomva a gombot (1), és ugyanakkor tekerje lefelé a görgős kapcsolót (2), hogy beakassza a rögzítőcsapot, vagy tekerje felfelé a görgős kapcsolót a rögzítőcsap kiakasztásához.

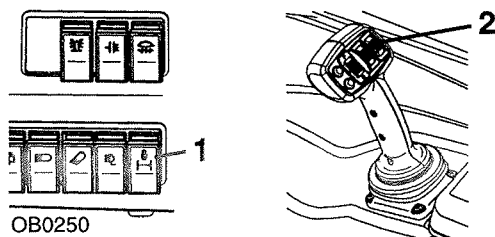

5. Emelje a gémet szemmagasságba és ellenőrizze vizuálisan, hogy a rögzítőcsap átnyúlik a furaton. Ha a csap nem nyúlik ki a furaton, tegye a rátétet a talajra és menjen vissza a 2. lépéshez.

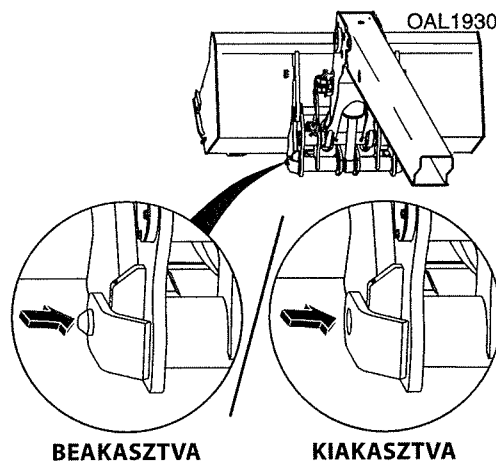

6. Ha a rátét fel van szerelve, csatlakoztassa a kisegítő hidraulika tömlőit. Lásd "Hidraulikus működtetésű rátét", 5-22. oldal.

JD gyorscsatlakozó

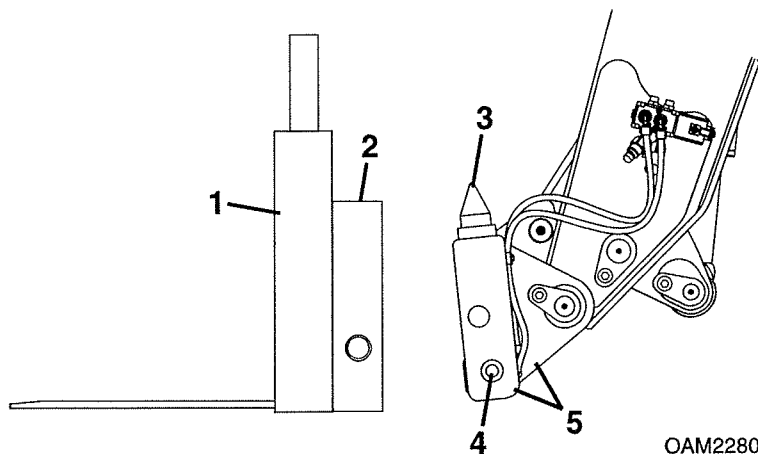

1. Rátét
2. Csatlakozópont nyílása
3. Gyorscsatlakozó pont
4. Rögzítőcsap
5. JD gyorscsatlakozó (a rátét döntése a fülkéből vezérelhető, lásd 3-19. oldal vagy 3-22. oldal)



FIGYELMEZTETÉS

ZÚZÓDÁS VESZÉLYE. Mindig bizonyosodjon meg róla, hogy a kocsi vagy a rátét megfelelően van pozicionálva a gémen, és rögzíti a rögzítőcsap. A megfelelő felszerelés elmulasztása lehetővé teszi a kocsi/rátét/teher lekapcsolódását.

Ezt a felszerelési eljárást egy személy is elvégezheti.

1. Döntse előre a csatlakozót az elegendő távolság biztosításához. Ellenőrizze, hogy a rögzítőcsap ki van akasztva.

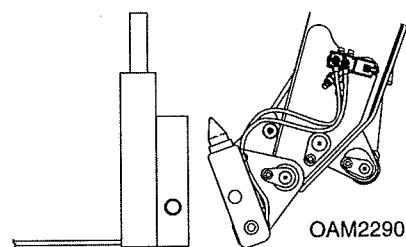

2. Igazítsa a gyorscsatlakozót a rátét nyílásába. Emelje fel kissé a gémet, hogy a gyorscsatlakozó beakadjon a nyílásba.

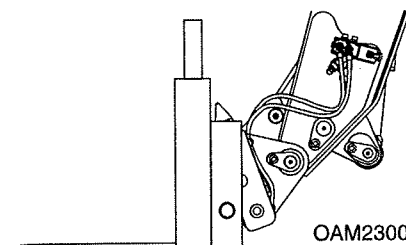

3. Döntse vissza a gyorscsatlakozót a rátét beakasztásához.

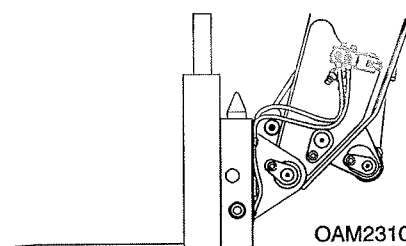

4. Nyomja meg és tartsa lenyomva a gombot (1), és ugyanakkor tekerje lefelé a görgős kapcsolót (2), hogy beakassza a rögzítőcsapot, vagy tekerje felfelé a görgős kapcsolót a rögzítőcsap kiakasztásához.

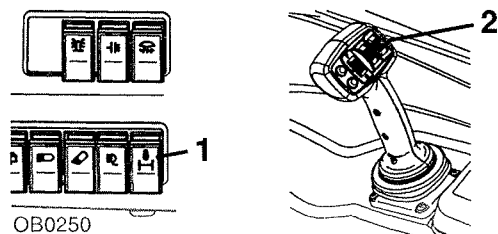

5. Emelje a gémet szemmagasságba és ellenőrizze vizuálisan, hogy a rögzítőcsap átnyúlik a rátét furatán. Ha a csap nem nyúlik ki a furaton, tegye a rátétet a talajra és menjen vissza a 2. lépéshez.
6. Ha a rátét fel van szerelve, csatlakoztassa a kisegítő hidraulika tömlőit. Lásd "Hidraulikus működtetésű rátét", 5-22. oldal.

Manitou gyorscsatlakozó

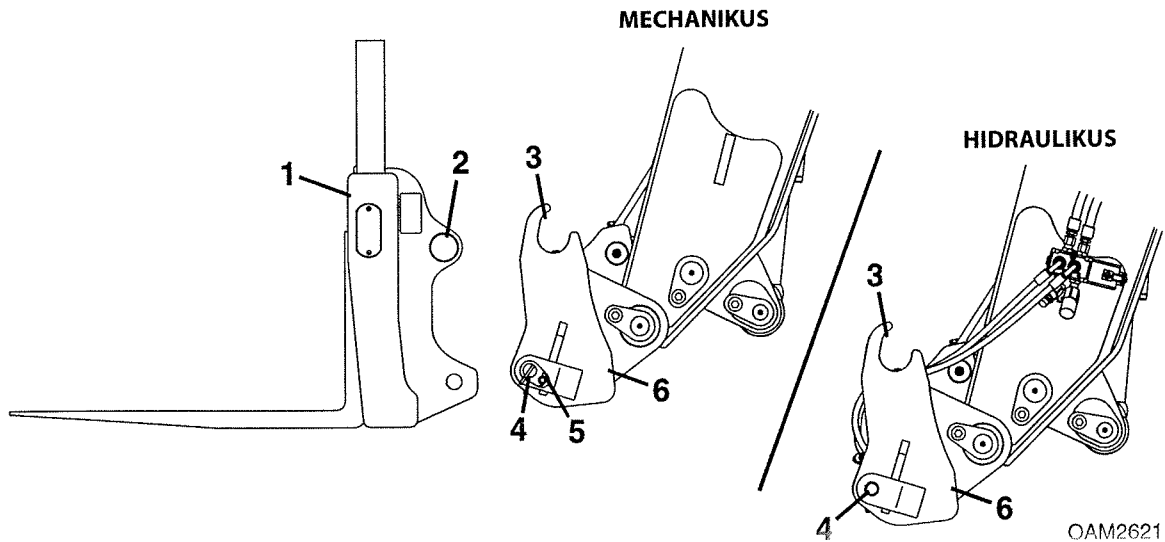

1. Rátét
2. Rátét csap
3. Rátét csap bemélyedése
4. Rögzítőcsap
5. Biztosítócsap (mechanikus gyorscsatlakozó)
6. Manitou gyorscsatlakozó (a rátét döntése a fülkéből vezérelhető, lásd 3-19. oldal vagy 3-22. oldal)



FIGYELMEZTETÉS

ZÚZÓDÁS VESZÉLYE. Mindig bizonyosodjon meg róla, hogy a kocsi vagy a rátét megfelelően van pozicionálva a gémen, és rögzíti a rögzítőcsap. A megfelelő felszerelés elmulasztása lehetővé teszi a kocsi/rátét/teher lekapcsolódását.

Mechanikus gyorscsatlakozó

Ezt a felszerelési eljárást egy személy is elvégezheti. A fülkéből való kiszállás előtt végezze el a következőket: "Leállítási eljárás", 4-3. oldal.

1. Döntse előre a gyorscsatlakozót az elegendő távolság biztosításához. Ellenőrizze, hogy a rögzítőcsap és a biztosítócsap ki vannak húzva.

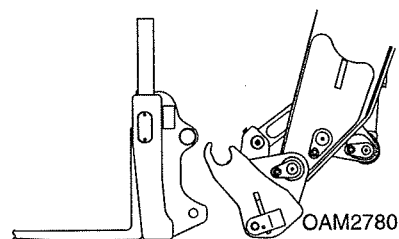

2. Igazítsa a rátétcsapot a rátét bemélyedéséhez. Emelje fel kissé a gémet, hogy a rátétcsap beakadjon a bemélyedésbe.

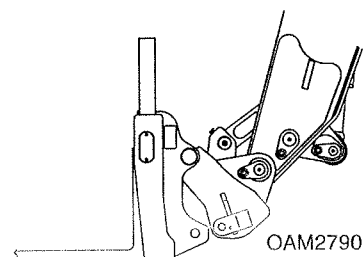

3. Döntse vissza a gyorscsatlakozót a rátét beakasztásához.

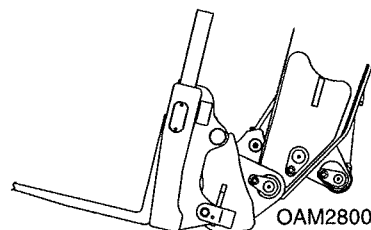

4. Tolja be a rögzítőcsapot és rögzítse a biztosítócsappal.

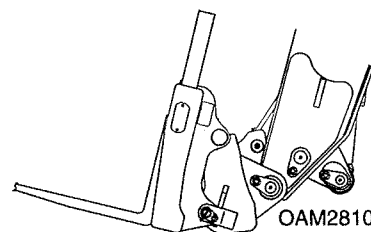

5. Ha a rátét fel van szerelve, csatlakoztassa a kisegítő hidraulika tömlőit. Lásd "Hidraulikus működtetésű rátét", 5-22. oldal.

5. fejezet – Rátétek és vonófejek

Hidraulikus gyorscsatlakozó

Ezt a felszerelési eljárást egy személy is elvégezheti.

1. Döntse előre a gyorscsatlakozót az elegendő távolság biztosításához. Ellenőrizze, hogy a rögzítőcsap ki van akasztva.

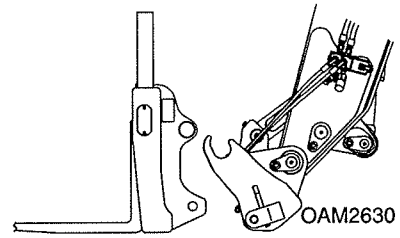

2. Igazítsa a rátétcsapot a rátét bemélyedéséhez. Emelje fel kissé a gémet, hogy a rátétcsap beakadjon a bemélyedésbe.

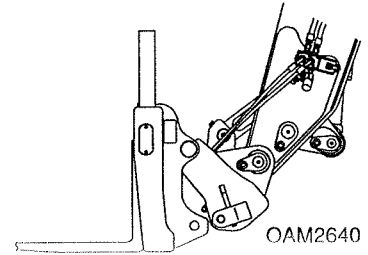

3. Döntse vissza a gyorscsatlakozót a rátét beakasztásához.

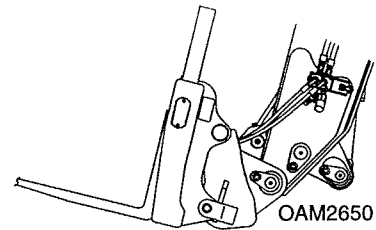

4. Nyomja meg és tartsa lenyomva a gombot (1), és ugyanakkor tekerje lefelé a görgős kapcsolót (2), hogy beakassza a rögzítőcsapot, vagy tekerje felfelé a görgős kapcsolót a rögzítőcsap kiakasztásához.

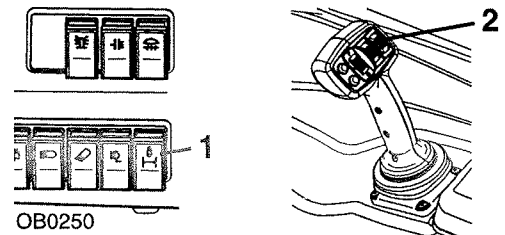

5. Emelje a gémet szemmagasságba és ellenőrizze vizuálisan, hogy a rögzítőcsap átnyúlik a rátét furatán. Ha a csap nem nyúlik ki a furaton, tegye a rátétet a talajra és menjen vissza a 2. lépéshez.
6. Ha a rátét fel van szerelve, csatlakoztassa a kisegítő hidraulika tömlőit. Lásd "Hidraulikus működtetésű rátét", 5-22. oldal.

JCB gyorscsatlakozó

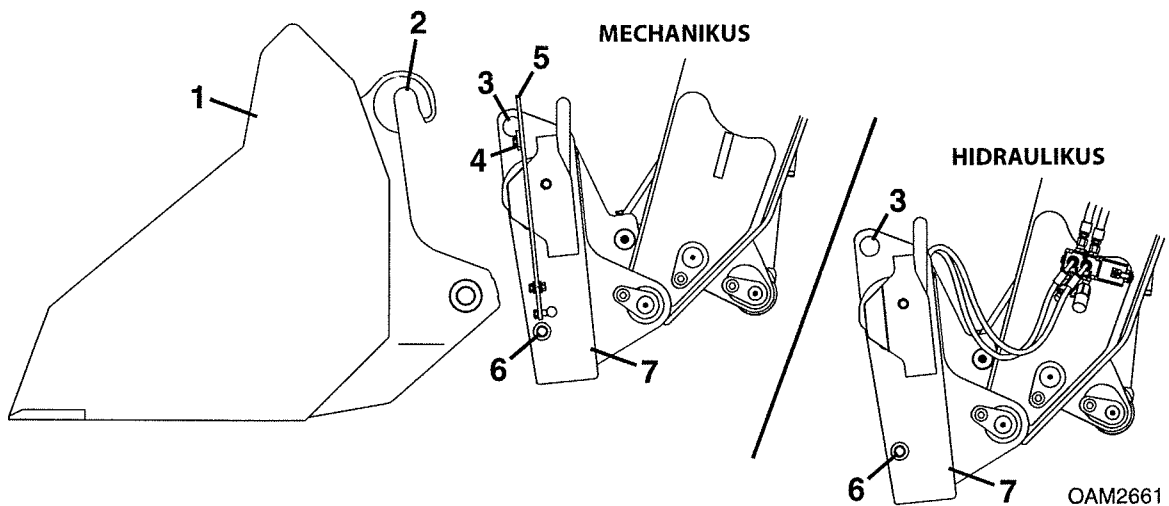

1. Rátét
2. Rátét csap bemélyedése
3. Rátét csap
4. Horog (mechanikus gyorscsatlakozó)
5. Biztosítócsap fogantyú (mechanikus gyorscsatlakozó)
6. Rögzítőcsap
7. JCB gyorscsatlakozó (a rátét döntése a fülkéből vezérelhető, lásd 3-19. oldal vagy 3-22. oldal)



FIGYELMEZTETÉS

ZÚZÓDÁS VESZÉLYE. Mindig bizonyosodjon meg róla, hogy a kocsi vagy a rátét megfelelően van pozicionálva a gémen, és rögzíti a rögzítőcsap. A megfelelő felszerelés elmulasztása lehetővé teszi a kocsi/rátét/teher lekapcsolódását.

5. fejezet – Rátétek és vonófejek

Mechanikus gyorscsatlakozó

Ezt a felszerelési eljárást egy személy is elvégezheti. A fülkéből való kiszállás előtt végezze el a következőket: *“Leállítási eljárás”, 4-3. oldal.*

1. Döntse előre a gyorscsatlakozót az elegendő távolság biztosításához. A biztosítócsap kioldásához akassza ki a biztosítócsap fogantyút, és húzza meg.

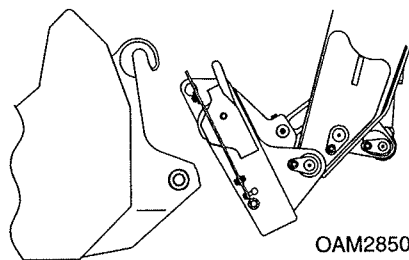

2. Igazítsa a rátétcsapot a rátét bemélyedéséhez. Emelje fel kissé a gémet, hogy a rátétcsap beakadjon a bemélyedésbe.

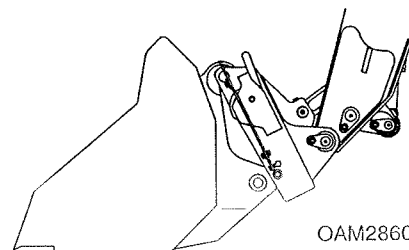

3. Döntse vissza a gyorscsatlakozót a rátét beakasztásához.

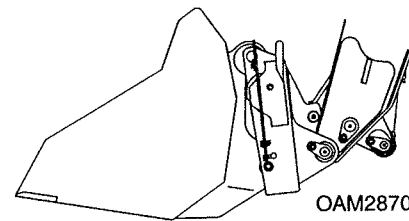

4. A fogantyút megnyomva reteszelve a gyorscsatlakozót, majd rögzítse a fogantyút a horoggal.

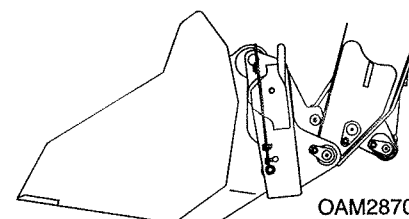

5. Ha a rátét fel van szerelve, csatlakoztassa a kisegítő hidraulika tömlőit. Lásd *“Hidraulikus működtetésű rátét”, 5-22. oldal.*

Hidraulikus gyorscsatlakozó

Ezt a felszerelési eljárást egy személy is elvégezheti.

1. Döntse előre a gyorscsatlakozót az elegendő távolság biztosításához. Ellenőrizze, hogy a rögzítőcsap ki van akasztva.

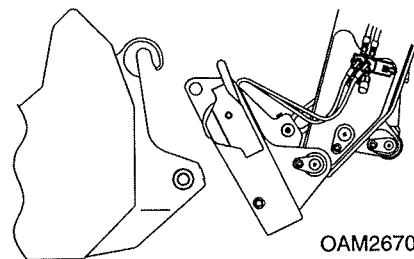

2. Igazítsa a rátétcsapot a rátét bemélyedéséhez. Emelje fel kissé a gémet, hogy a rátétcsap beakadjon a bemélyedésbe.

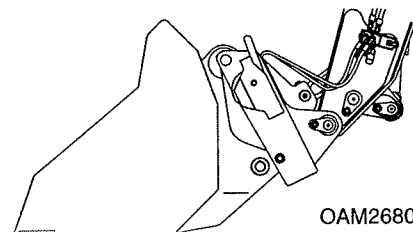

3. Döntse vissza a gyorscsatlakozót a rátét beakasztásához.

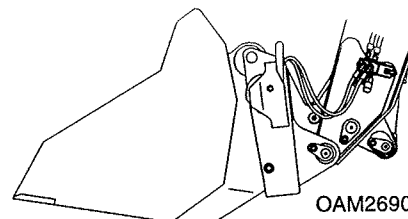

4. Nyomja meg és tartsa lenyomva a gombot (1), és ugyanakkor tekerje lefelé a görgős kapcsolót (2), hogy beakassza a rögzítőcsapot, vagy tekerje felfelé a görgős kapcsolót a rögzítőcsap kiakasztásához.

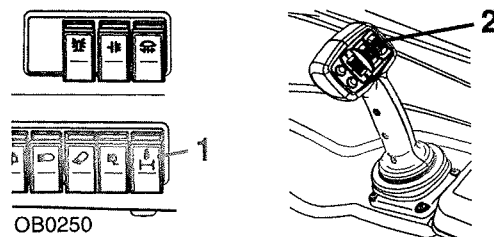

5. Emelje a gémet szemmagasságba és ellenőrizze vizuálisan, hogy a rögzítőcsap átnyúlik a rátét furatán. Ha a csap nem nyúlik ki a furaton, tegye a rátétet a talajra és menjen vissza a 2. lépéshez.
6. Ha a rátét fel van szerelve, csatlakoztassa a kisegítő hidraulika tömlőit. Lásd "Hidraulikus működtetésű rátét", 5-22. oldal.

Hidraulikus működtetésű rátét

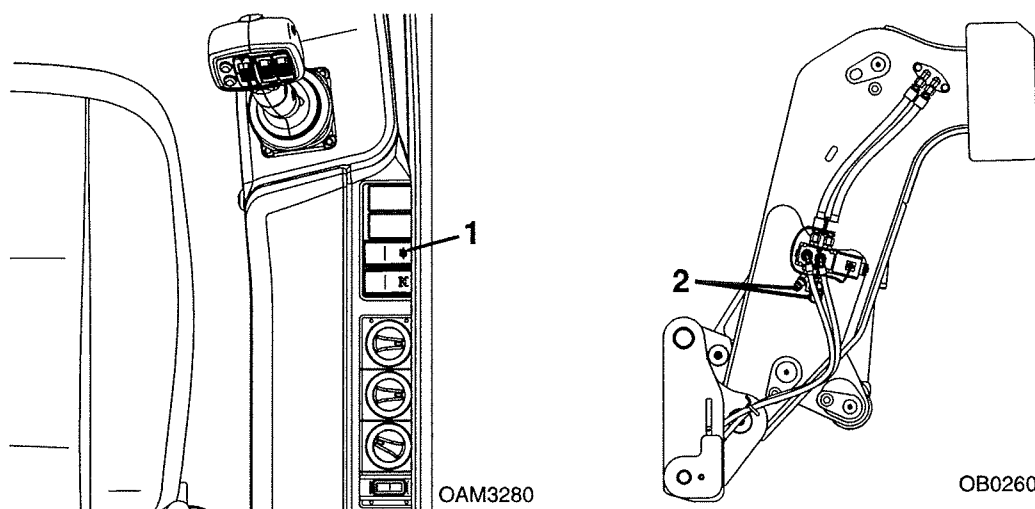

1. Szerelje fel a rátétet (lásd 5-11. oldal vagy 5-14. oldal).
2. Engedje le a rátétet a talajra.
3. Gyorsan nyomja le és engedje fel a folyamatos kisegítő hidraulika kapcsolóját (1) kétszer. Nyomja le ismét, és tartsa lenyomva, hogy mindkét kisegítő csatlakozásnál (2) csökkenjen a nyomás.

Megjegyzés: A kiegészítő hidraulika kapcsolójának háromszori megnyomását végezze el két másodpercen belül. Ha megszólal a hangjelzés vagy a kiegészítő hidraulika visszajelzője folyamatosan világítani kezd, ismételje meg a 3. lépést.

4. Végezze el a következő eljárást: "Leállítási eljárás", 4-3. oldal.
5. Csatlakoztassa a rátét tömlőit a két kisegítő csatlakozóra.

5.7 A VILLÁK SZABÁLYOZÁSA/MOZGATÁSA

A kocsikon különböző helyek vannak, ahová a villák elhelyezhetők. Két különböző módszer használható az áthelyezésre, a kocsi szerkezetétől függően.

Megjegyzés: *Vékonyan kenje meg a megfelelő kenőanyaggal, hogy a villák vagy a villarúd könnyen csússzanak.*

A villák csúsztatása:

1. Ellenőrizze, hogy a rátét megfelelően fel van szerelve. Lásd *“Rátét felszerelése”*, 5-11. oldal.
2. Emelje a rátétet körülbelül 1,5 m (5 ft) magasságba és döntse a kocsit előre addig, amíg a villa sarka elválik a rátétől.
3. Álljon a kocsi oldalához. Nyomja meg a villát a villaszem közelében, hogy a villát a kocsi középpontja felé csúsztathassa el. Húzza meg a villát a villaszem közelében, amennyiben a villát a kocsi széle felé kívánja elcsúsztatni. A becsípődés elkerülése érdekében ne tegye az ujjait a villa és a kocsiszerkezet közé.

Ha el kell távolítani a villarudat, akkor a következő a teendő:

1. Hagyja a villákat a talajon.
2. Távolítsa el a villarudat.
3. Pozicionálja újra a villákat.
4. Helyezze vissza a villarudat és a villarúdtartó mechanizmus(oka)t.

5.8 A RÁTÉT HASZNÁLATA

- A teleszkópos emelő kapacitás- és távolságkorlátai függenek a használt rátétől.
- A különálló rátét használati utasításait a fülke kézikönyvtartójában kell tartani, ezzel a Kezelési és biztonsági kézikönyvvel együtt. Egy további másolatot a rátéten kell tárolni, ha az el van látva kézikönyvtartóval.

Megjegyzés: Az ebben a részben leírt műveletek az Emelő joystick sémára hivatkoznak. A Rakodó joystick séma használatáról tájékozódjon a következőkből: 3-21. oldal.

MEGJEGYZÉS

BERENDEZÉS KÁROSODÁSA. Néhány rátét érintkezhet az első gumiabroncsokkal, vagy a gép szerkezetével amikor a gém vissza van húzva és a rátétet elfordítják. A rátét helytelen használata a rátét vagy a gép szerkezetének károsodását eredményezheti.

MEGJEGYZÉS

BERENDEZÉS KÁROSODÁSA. Teher emelésekor kerüljön bármilyen szerkezettel vagy tárggyal történő érintkezést. Tartson távolságot a gém szerkezete és a teher között. A távolság tartásának elmulasztása a rátét vagy a gép szerkezetének károsodását eredményezheti.

Kocsi villákkal

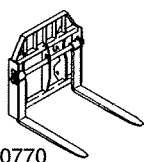

OZ0770

Használja a kocsi rátét terhelési diagramot

A maximális kapacitás meghatározásához tájékozódjon a következő helyről: *“Teleszkópos emelő/rátét/villa kapacitás”*, 5-4. oldal.

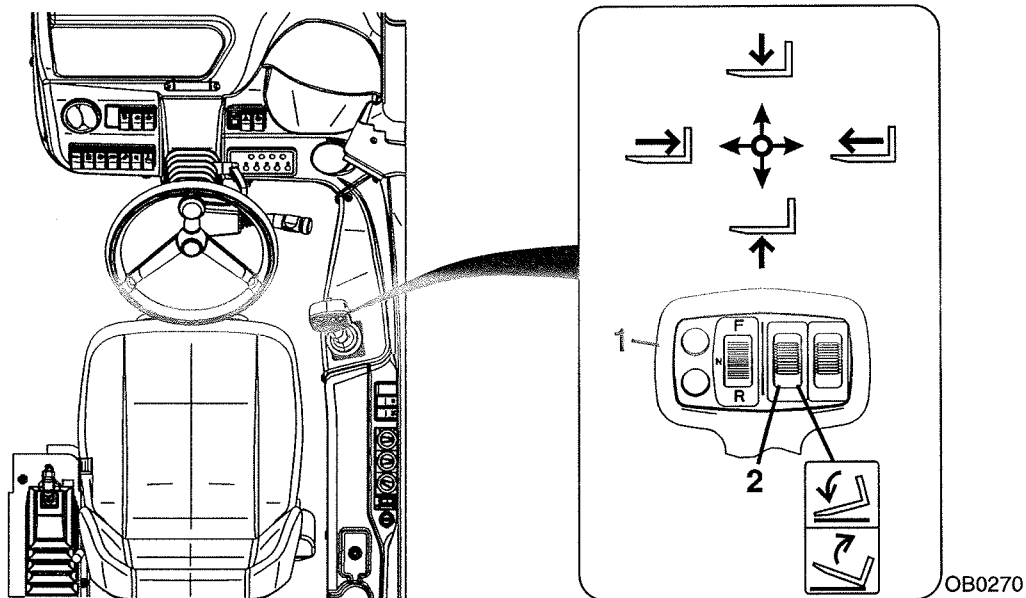

A joystick (1) irányítja a gép mozgását.

A rátét döntő görgős kapcsoló (2) vezérli a kocsi döntését.

- A felfelé való döntéshez tekerje lefelé a görgős kapcsolót.
- A lefelé való döntéshez tekerje felfelé a görgős kapcsolót.

Felszerelési eljárás:

- Lásd: *“Rátét felszerelése”*, 5-11. oldal.

A berendezés sérülésével kapcsolatos óvintézkedések:

- Ne használja a villákat feszítővasként anyagok felfeszítésére. A túlzott feszítőerő károsíthatja a villákat vagy a gép szerkezetét.
- Ne kísérelje meg más tárgyhoz rögzített vagy csatlakoztatott teher emelését.

Oldalra csúszó kocsi

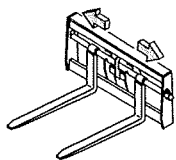

OAL1540

Használja az oldalra csúszó kocsi terhelési diagramot

A maximális kapacitás meghatározásához tájékozódjon a következő helyről: *“Teleszkópos emelő/rátét/villa kapacitás”*; 5-4. oldal.

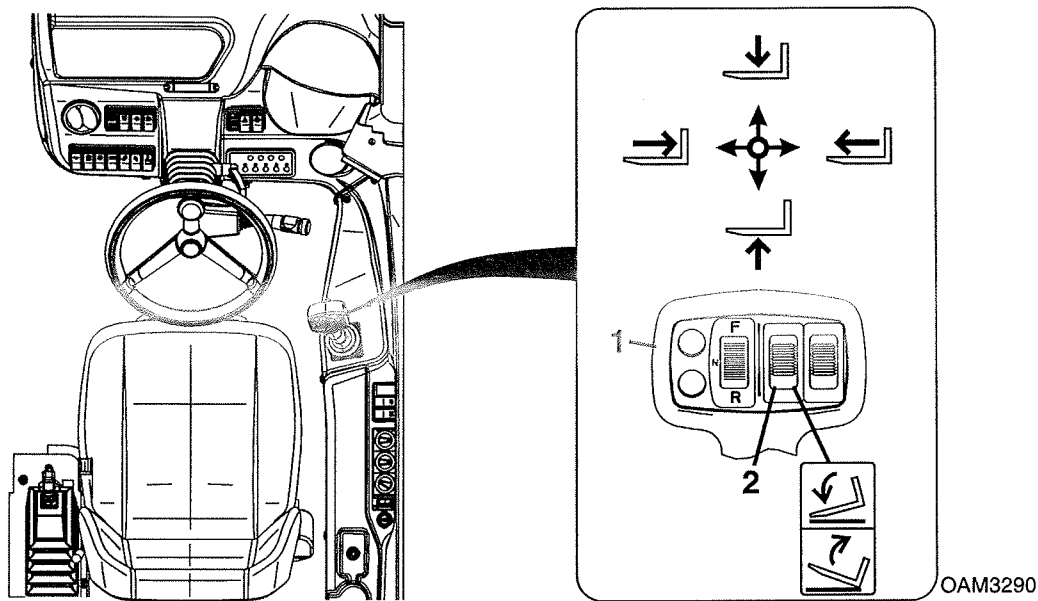

OAM3290

A joystick **(1)** irányítja a gép mozgását.

A rátét döntő görgős kapcsoló **(2)** vezérli a kocsi döntését.

- A felfelé való döntéshez tekerje lefelé a görgős kapcsolót.
- A lefelé való döntéshez tekerje felfelé a görgős kapcsolót.

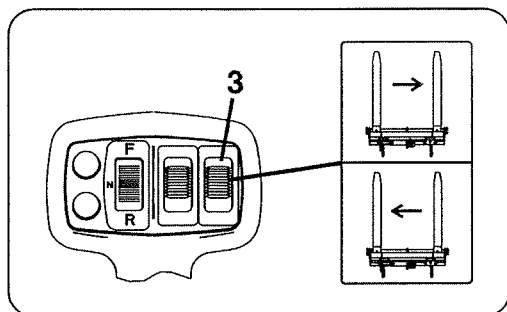

OAM3300

Az oldalra csúsztatáshoz:

A rátét kisegítő hidraulika görgős kapcsolója (3) vezérli az oldalra csúsztatást.

- A villák balra csúsztatásához tekerje lefelé a görgős kapcsolót.
- A villák jobbra csúsztatásához tekerje felfelé a görgős kapcsolót.

Felszerelési eljárás:

- Lásd: "Rátét felszerelése", 5-11. oldal.



FIGYELMEZTETÉS

ZÚZÓDÁS VESZÉLYE. Ne használja az oldalra csúsztatást tárgyak vagy teher eltolására vagy -húzására. Ennek be nem tartása a tárgy vagy teher lezuhanását okozhatja.

A berendezés sérülésével kapcsolatos óvintézkedések:

- Ne használja a villákat feszítővasként anyagok felfeszítésére. A túlzott feszítőerő károsíthatja a villákat vagy a gép szerkezetét.
- Ne kísérelje meg más tárgyhoz rögzített vagy csatlakoztatott teher emelését.

Villaforgató kocsi

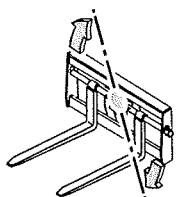

OAL1550

Használja a villaforgató kocsi terhelési diagramot

A maximális kapacitás meghatározásához tájékozódjon a következő helyről: *“Teleszkópos emelő/rátét/villa kapacitás”*; 5-4. oldal.

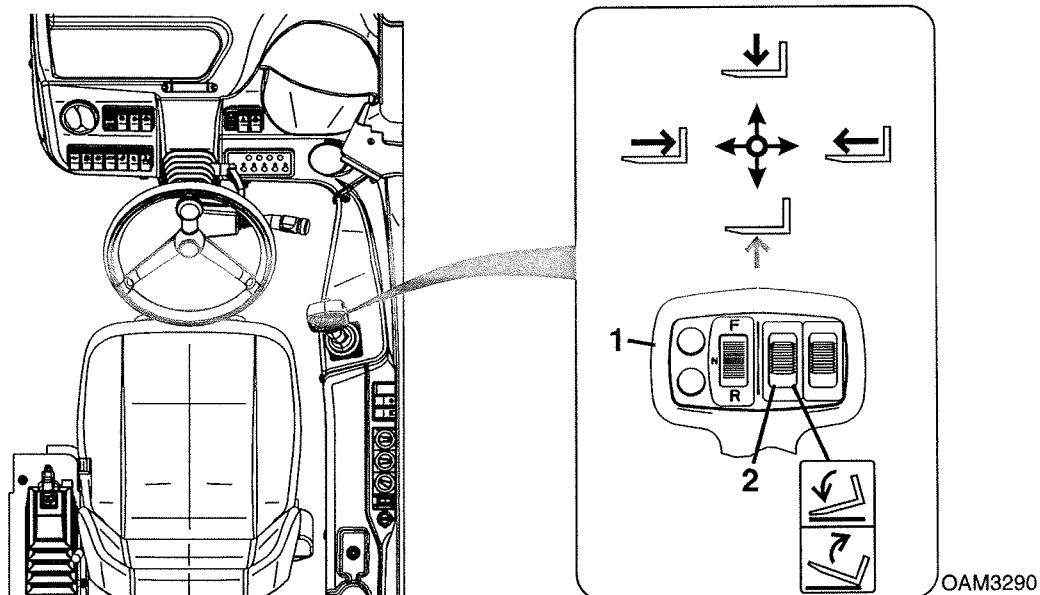

A joystick (1) irányítja a gép mozgását.

A rátét döntő görgős kapcsoló (2) vezérli a kocsi döntését.

- A felfelé való döntéshez tekerje lefelé a görgős kapcsolót.
- A lefelé való döntéshez tekerje felfelé a görgős kapcsolót.

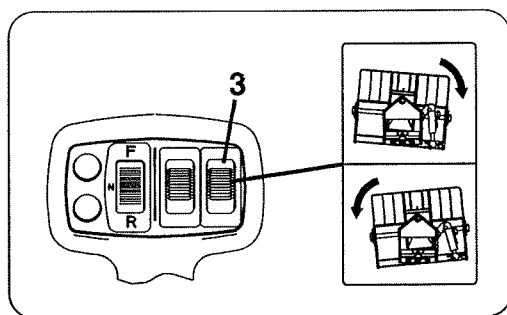

OAM3310

A forgatáshoz:

A rátét kisegítő hidraulika görgős kapcsolója (3) vezérli a koci forgatását.

- A balra forgatáshoz tekerje lefelé a görgős kapcsolót.
- A jobbra forgatáshoz tekerje felfelé a görgős kapcsolót.

Felszerelési eljárás:

- Lásd: "Rátét felszerelése", 5-11. oldal.



FIGYELMEZTETÉS

ZÚZÓDÁS VESZÉLYE. Ne használja a forgatást tárgyak vagy teher eltolására vagy -húzására. Ennek be nem tartása a tárgy vagy teher lezuhanását okozhatja.

A berendezés sérülésével kapcsolatos óvintézkedések:

- Ne használja a villákat feszítővasként anyagok felfeszítésére. A túlzott feszítőerő károsíthatja a villákat vagy a gép szerkezetét.
- Ne kísérelje meg más tárgyhöz rögzített vagy csatlakoztatott teher emelését.

Villapozicionáló kocsi

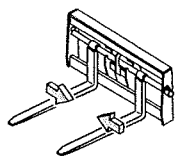

OZ3670

Használja a pozicionáló kocsi terhelési diagramot

A maximális kapacitás meghatározásához tájékozódjon a következő helyről: *“Teleszkópos emelő/rátét/villa kapacitás”*; 5-4. oldal.

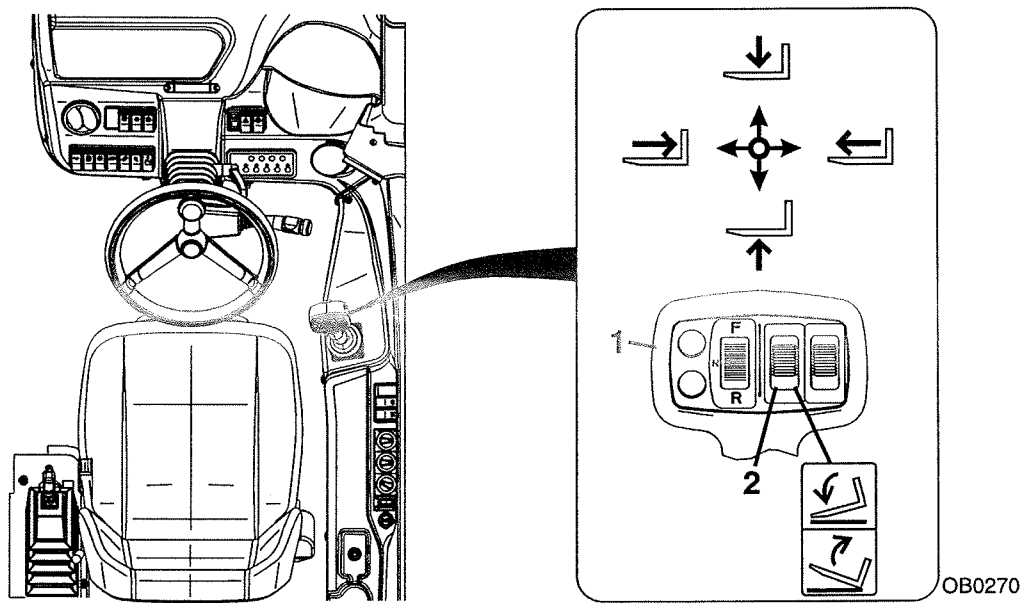

A joystick (1) irányítja a gép mozgását.

A rátét döntő görgős kapcsoló (2) vezérli a kocsi döntését.

- A felfelé való döntéshez tekerje lefelé a görgős kapcsolót.
- A lefelé való döntéshez tekerje felfelé a görgős kapcsolót.

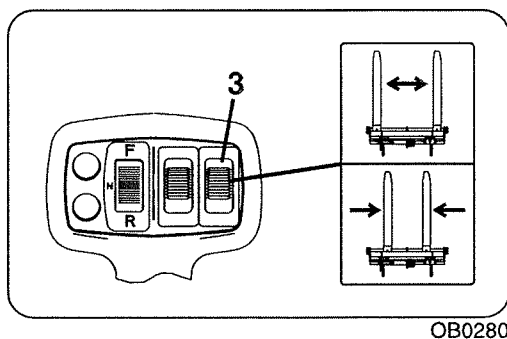

A villa pozicionálásához:

A rátét kisegítő hidraulika görgős kapcsolója (3) vezérli a villa pozícióját.

- A villák befelé csúsztatásához tekerje lefelé a görgős kapcsolót.
- A villák kifelé csúsztatásához tekerje felfelé a görgős kapcsolót.

Felszerelési eljárás:

- Lásd: "Rátét felszerelése", 5-11. oldal.



FIGYELMEZTETÉS

ZÚZÓDÁS VESZÉLYE. Ne használja a forgatást tárgyak vagy teher eltolására vagy -húzására. Ennek be nem tartása a tárgy vagy teher lezuhanását okozhatja.

A berendezés sérülésével kapcsolatos óvintézkedések:

- Ne használja a villákat feszítővasként anyagok felfeszítésére. A túlzott feszítőerő károsíthatja a villákat vagy a gép szerkezetét.
- Ne kísérelje meg más tárgyhöz rögzített vagy csatlakoztatott teher emelését.

5. fejezet – Rátétek és vonófejek

Villa toldat

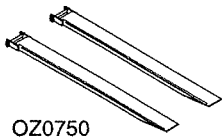

Használja a kocsis rátét terhelési diagramot

A maximális kapacitás meghatározásához tájékozódjon a következő helyről: *“Teleszkópos emelő/rátét/villa kapacitás”*, 5-4. oldal.

Megjegyzés: A kocsis maximális kapacitása felhelyezett villa toldatokkal kevesebb lehet a villa toldatokon jelletteknél. Ha a teher meghaladja a villa toldat teherbírását lépjen kapcsolatba a JLG-vel a megfelelő teherbírású és hosszúságú villák és/vagy villatoldatok beszerzéséhez.

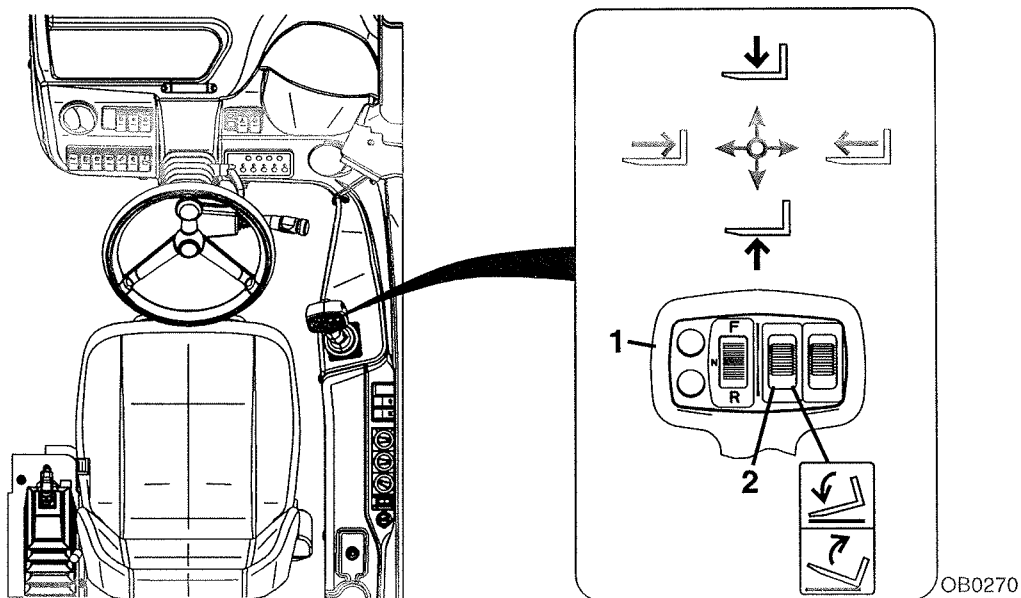

A joystick (1) irányítja a gép mozgását.

A rátét döntő görgős kapcsoló (2) vezérli a kocsis döntését.

- A felfelé való döntéshez tekerje lefelé a görgős kapcsolót.
- A lefelé való döntéshez tekerje felfelé a görgős kapcsolót.

Felszerelési eljárás:

- Ellenőrizze, hogy a kocsis megfelelően fel van szerelve. Lásd: *“Rátét felszerelése”*, 5-11. oldal.
- Ellenőrizze, hogy az alapvilla kar hossza és keresztmetszete megegyezzen vagy meghaladja a villa toldatra bélyegzett alapvilla karkés hosszával.
- A villára szerelt toldat alapvillákra történő csúsztatásával rögzítse a villára szerelt toldatokat a villákhoz, és szerelje fel a biztosítócsapot a villa függőleges szára mögé.

A berendezés sérülésével kapcsolatos óvintézkedések:

- A teher nehéz részeit hozzá kell fektetni a kocsi hátoldalához.
- Ne hagyja, hogy a teher súlypontja a támogatóvilla hegyének elejénél legyen.
- Ne emeljen fel terhet vagy feszítse az anyagokat a villatoldal végével.

5. fejezet – Rátétek és vonófejek

Villára szerelt horog

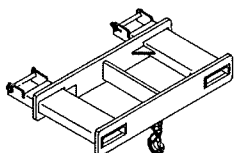

OY0640

Használja a villára szerelt horog terhelési diagramot

A maximális kapacitás meghatározásához tájékozódjon a következő helyről: *“Teleszkópos emelő/rátét/villa kapacitás”*; 5-4. oldal.

A terheket a következő helyen megadott előírásokkal összhangban akassza fel: 1. fejezet – Általános biztonsági tanácsok.

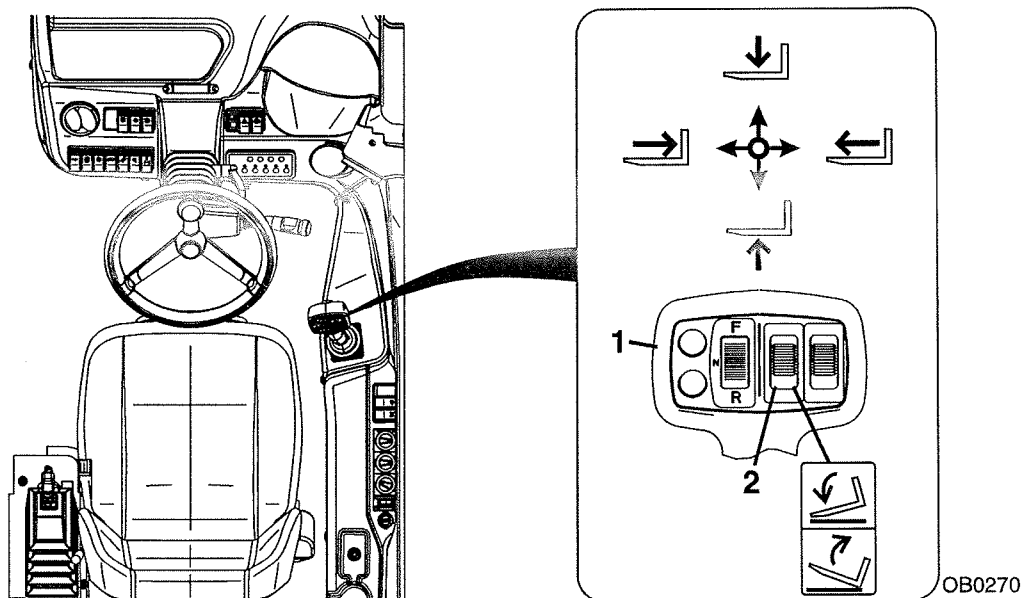

OB0270

A joystick (1) irányítja a gép mozgását.

A rátét döntő görgős kapcsoló (2) vezérli a villára szerelt horog döntését.

- A felfelé való döntéshez tekerje lefelé a görgős kapcsolót.
- A lefelé való döntéshez tekerje felfelé a görgős kapcsolót.

Felszerelési eljárás:

- Ellenőrizze, hogy a kocsi megfelelően fel van szerelve. Lásd: *“Rátét felszerelése”*, 5-11. oldal.
- A villára szerelt horog alapvillákra történő csúsztatásával rögzítse a villára szerelt horgot a villákhoz, és szerelje fel a biztosítócsapot a villa függőleges szára mögé.

Használat:

- Mindig megfelelő teherbírású raklap- vagy rönkvillákat kell használni. Ne használja köböző- vagy blokkvillákkal.
- A rögzítőanyag súlyát bele kell számítani az emelni kívánt teher súlyába.
- Ne használja árboc kocsi rátéttel.
- Ne használja a villára szerelt horgot a elfordulni képes rátétekkel (pl. oldalra dönthető és kilengő kocsiakkal) a forgási funkció(k) kikapcsolása nélkül.

5. fejezet – Rátétek és vonófejek

Markoló

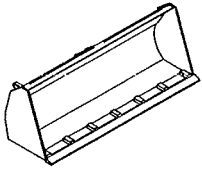

OZ0730

Használja a megfelelő markoló terhelési diagramot

A maximális kapacitás meghatározásához tájékozódjon a következő helyről: *“Teleszkópos emelő/rátét/villa kapacitás”*, 5-4. oldal.

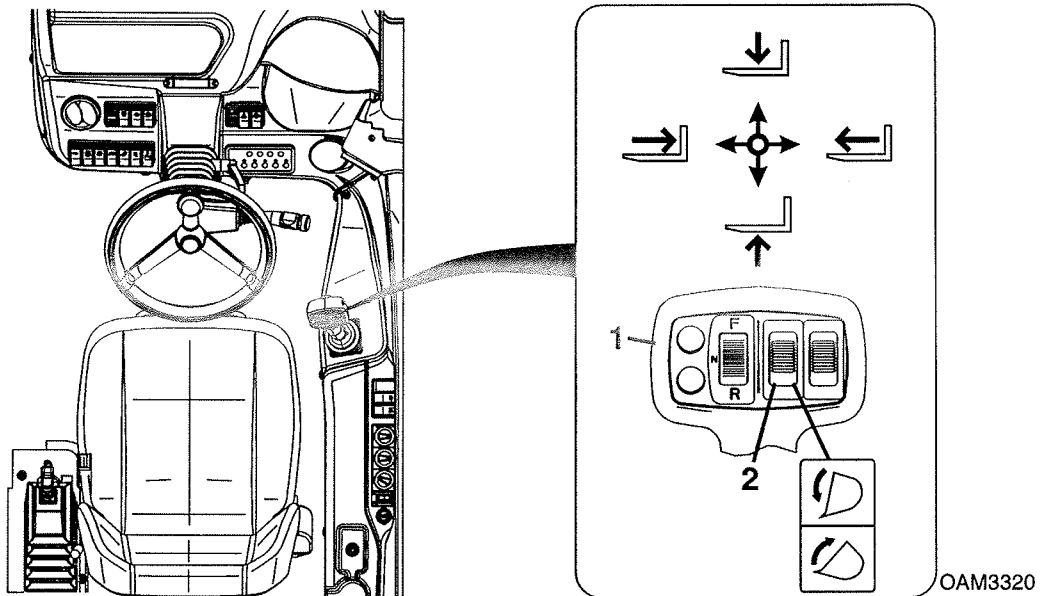

OAM3320

A joystick (1) irányítja a gép mozgását.

A rátét döntő görgős kapcsoló (2) vezérli a markoló döntését.

- A felfelé való döntéshez tekerje lefelé a görgős kapcsolót.
- A lefelé való döntéshez tekerje felfelé a görgős kapcsolót.

Felszerelési eljárás:

- Lásd: *“Rátét felszerelése”*, 5-11. oldal.

Használat:

- Emelje fel vagy engedje le a gémet a megfelelő magasságba, ha egy rakásból tölti be az anyagot.
- Arccal a rakás felé irányítsa a teleszkópos emelőt, és lassan, egyenletesen hajtson a rakásba a markoló megtöltéséhez.
- Döntse meg eléggé a markolót, hogy megtartsa a terhet, és távolodjon el a rakástól.
- Közlekedjen a következő helyen megadott előírásokkal összhangban: 1. fejezet – Általános biztonsági tanácsok.
- Döntse lefelé a markolót a teher kiborításához.

A berendezés sérülésével kapcsolatos óvintézkedések

- A teher emelésének vagy kiborításának kivételével a gémet minden markolóval végzett művelethez teljesen be kell húzni.
- Ne töltse be sarkosan a markolót. A markolóban egyenletesen ossza el az anyagot. A markoló terhelési diagramok csak az egyenletesen elosztott teherhez valók.
- Ne használja a markolót feszítővasként anyagok felfeszítésére. A túlzott feszítőerő károsíthatja a markolót vagy a gép szerkezetét.
- Kemény vagy fagyott anyagot ne próbáljon betölteni. Ez súlyos károsodást okozhat a gyorscsatlakozó vagy a gép szerkezetében.
- Ne használja a markolót "visszatöltésre". Ez súlyos károsodást okozhat a gyorscsatlakozóban.

5. fejezet – Rátétek és vonófejek

Többfunkciós markoló

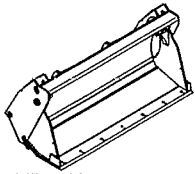

OZ2540

Használja a megfelelő többfunkciós markoló terhelési diagramot

A maximális kapacitás meghatározásához tájékozódjon a következő helyről: *“Teleszkópos emelő/rátét/villa kapacitás”, 5-4. oldal.*

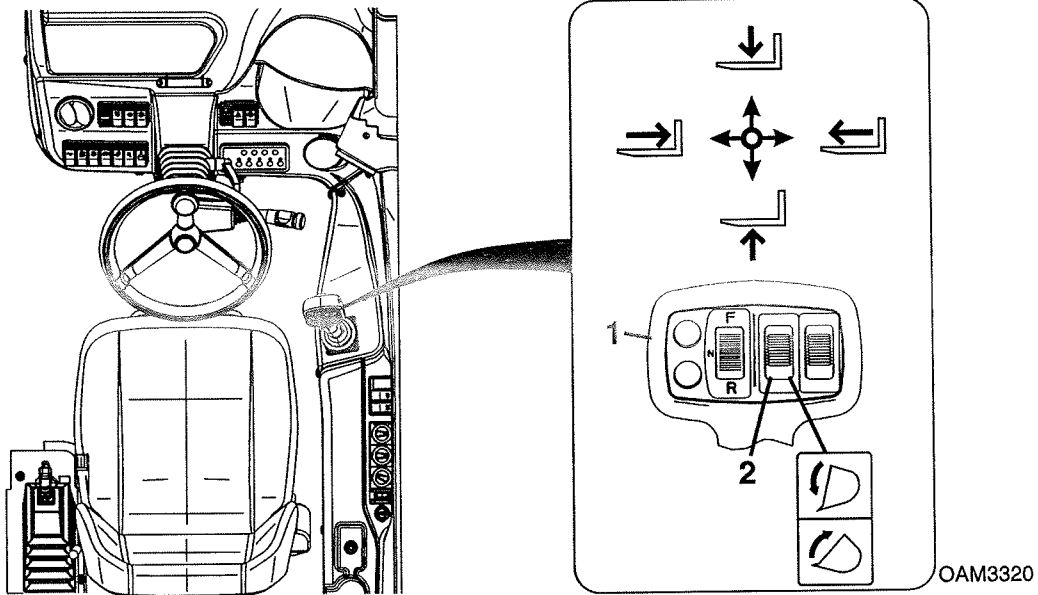

A joystick (1) irányítja a gép mozgását.

A rátét döntő görgős kapcsoló (2) vezérli a markoló döntését.

- A felfelé való döntéshez tekerje lefelé a görgős kapcsolót.
- A lefelé való döntéshez tekerje felfelé a görgős kapcsolót.

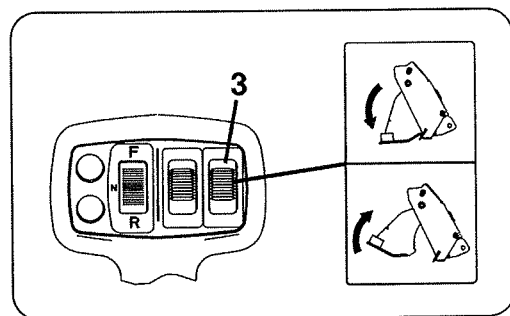

OAM3330

A markoló nyitása/zárása:

A rátét kisegítő hidraulika görgős kapcsolója (3) vezérli a markoló nyitó/záró mozgását.

- A markoló kinyitáshoz tekerje lefelé a görgős kapcsolót.
- A markoló bezárásához tekerje felfelé a görgős kapcsolót.

Felszerelési eljárás:

Lásd: *"Rátét felszerelése"*, 5-11. oldal.

Használat:

- Emelje fel vagy engedje le a gémet a megfelelő magasságba az anyag rakásból való megtöltéséhez, és csukja be a markolót.
- Arccal a rakás felé irányítsa a teleszkópos emelőt, és lassan, egyenletesen hajtson a rakásba a markoló megtöltéséhez.
- Döntse meg eléggé a markolót, hogy megtartsa a terhet, és távolodjon el a rakástól.
- Közlekedjen a következő helyen megadott előírásokkal összhangban: 1. fejezet – Általános biztonsági tanácsok.
- Döntse lefelé a markolót, vagy nyissa ki a markolót a teher kiborításához.

A berendezés sérülésével kapcsolatos óvintézkedések

- A teher emelésének vagy kiborításának kivételével a gémet minden markolóval végzett művelethez teljesen be kell húzni.
- Ne töltse be sarkosan a markolót. A markolóban egyenletesen ossza el az anyagot. A markoló terhelési diagramok csak az egyenletesen elosztott teherhez valók.
- Ne használja a markolót feszítővasként anyagok felfeszítésére. A túlzott feszítőerő károsíthatja a markolót vagy a gép szerkezetét.
- Kemény vagy fagyott anyagot ne próbáljon betölteni. Ez súlyos károsodást okozhat a gyorscsatlakozó vagy a gép szerkezetében.
- Ne használja a markolót "visszatöltésre". Ez súlyos károsodást okozhat a gyorscsatlakozóban.

5. fejezet – Rátétek és vonófejek

Többhéjas markoló

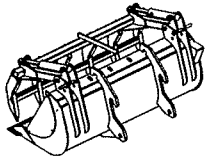

OZ1450

Használja a megfelelő többhéjas markoló terhelési diagramot

A maximális kapacitás meghatározásához tájékozódjon a következő helyről: "Teleszkópos emelő/rátét/villa kapacitás"; 5-4. oldal.

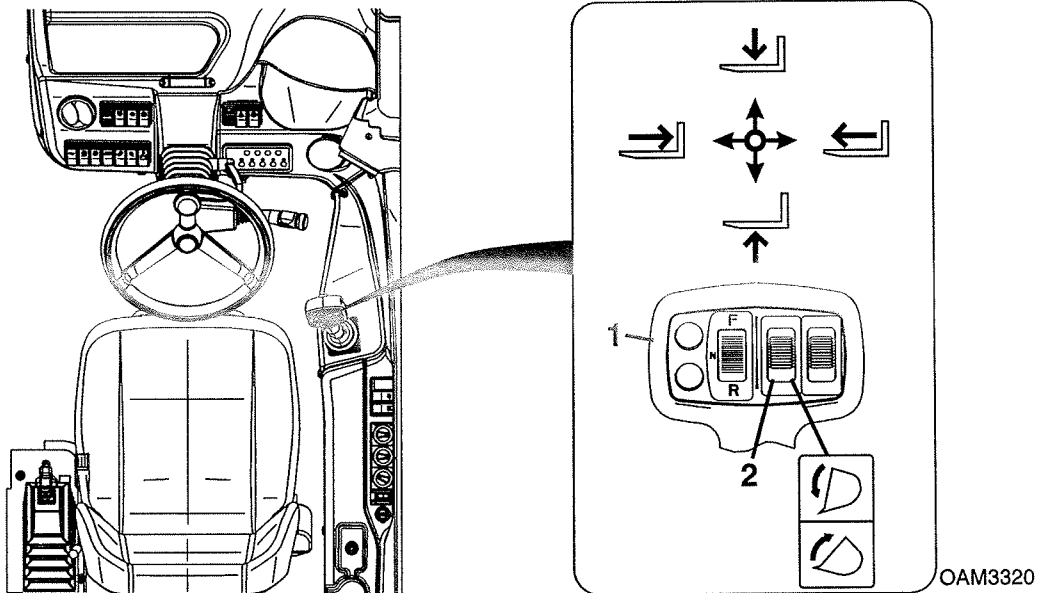

A joystick (1) irányítja a gép mozgását.

A rátét döntő görgős kapcsoló (2) vezérli a markoló döntését.

- A felfelé való döntéshez tekerje lefelé a görgős kapcsolót.
- A lefelé való döntéshez tekerje felfelé a görgős kapcsolót.

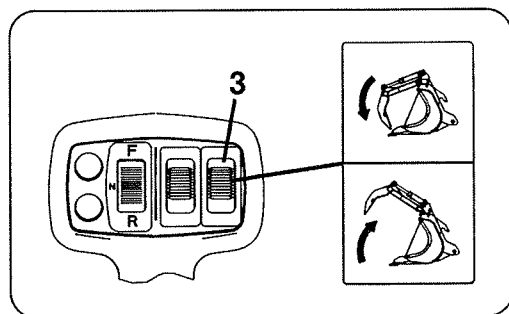

A markoló nyitása/zárása:

A rátét kisegítő hidraulika görgős kapcsolója (3) vezérli a többhéjas markoló nyitó/záró mozgását.

- A többhéjas markoló kinyitásához tekerje lefelé a görgős kapcsolót.
- A többhéjas markoló bezárásához tekerje felfelé a görgős kapcsolót.

Felszerelési eljárás:

- Lásd: *“Rátét felszerelése”*, 5-11. oldal.

Használat:

- Emelje fel vagy engedje le a gémet a megfelelő magasságba az anyag rakásból való megtöltéséhez, és nyissa ki a markolót.
- Arccal a rakás felé irányítsa a teleszkópos emelőt, és lassan, egyenletesen hajtson a rakásba a markoló megtöltéséhez.
- Döntse meg eléggé a markolót, hogy megtartsa a terhet, zárja be a markolót, és távolodjon el a rakástól.
- Közlekedjen a következő helyen megadott előírásokkal összhangban: 1. fejezet – Általános biztonsági tanácsok.
- Nyissa ki a markolót és döntse lefelé a teher kiborításához.

A berendezés sérülésével kapcsolatos óvintézkedések

- A teher emelésének vagy kiborításának kivételével a gémet minden markolóval végzett művelethez teljesen be kell húzni.
- Ne töltse be sarkosan a markolót. A markolóban egyenletesen ossza el az anyagot. A markoló terhelési diagramok csak az egyenletesen elosztott teherhez valók.
- Ne használja a markolót feszítővasként anyagok felfeszítésére. A túlzott feszítőerő károsíthatja a markolót vagy a gép szerkezetét.
- Kemény vagy fagyott anyagot ne próbáljon betölteni. Ez súlyos károsodást okozhat a gyorscsatlakozó vagy a gép szerkezetében.
- Ne használja a markolót *“visszatöltésre”*. Ez súlyos károsodást okozhat a gyorscsatlakozóban.

Betonkeverő kanál

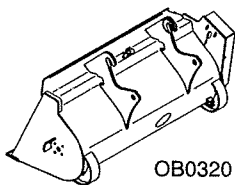

Használja a megfelelő markoló terhelési diagramot

A maximális kapacitás meghatározásához tájékozódjon a következő helyről: "Teleszkópos emelő/rátét/villa kapacitás", 5-4. oldal.

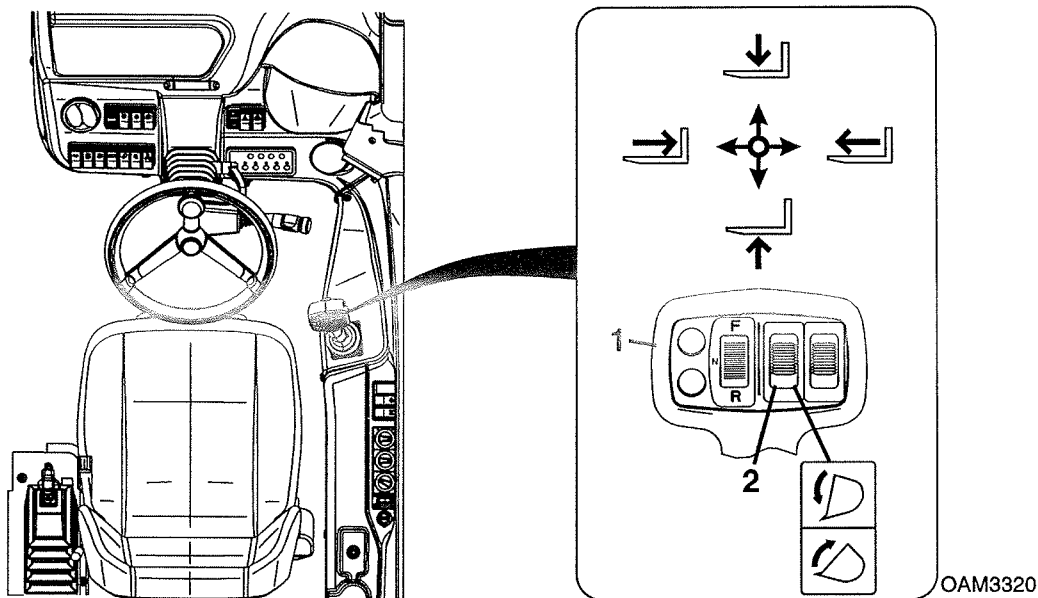

A joystick (1) irányítja a gép mozgását.

A rátét döntő görgős kapcsoló (2) vezérli a markoló döntését.

- A felfelé való döntéshez tekerje lefelé a görgős kapcsolót.
- A lefelé való döntéshez tekerje felfelé a görgős kapcsolót.

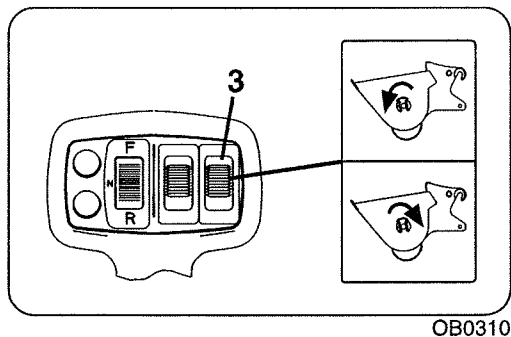

A keverő vezérlése:

A rátét kiegészítő hidraulika görgős kapcsolója (3) vezérli a keverő kanalat.

- A hátrafelé forgatáshoz tekerje lefelé a görgős kapcsolót.
- Az előrefelé forgatáshoz tekerje felfelé a görgős kapcsolót.

Felszerelési eljárás:

- Lásd: *“Rátét felszerelése”*, 5-11. oldal.

Használat:

- Zárja be a kanál ajtaját, állítsa vízszintbe a kanált, és teljesen húzza be és engedje le a gémet az anyag betöltéséhez.
- A markolóban egyenletesen ossza el az anyagot. A markoló terhelési diagramok csak az egyenletesen elosztott teherhez valók.
- A súlypont függ a kanálban lévő anyag mennyiségétől. Mindig ellenőrizze a megfelelést a terhelési diagramnak.
- Közeledjen a következő helyen megadott előírásokkal összhangban: 1. fejezet – Általános biztonsági tanácsok.
- Állítsa be a kanalat, és nyissa ki a kanál ajtaját a teher kiürítéséhez.

A berendezés sérülésével kapcsolatos óvintézkedések

- A betonkanált olyan alacsonyan szállítsa, ami még praktikus lassú sebességen és gyors keresztirányú mozgások nélkül.

Betonkanál – villára szerelt

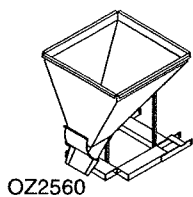

OZ2560

Használja a megfelelő kocsi terhelési diagramot

A maximális kapacitás meghatározásához tájékozódjon a következő helyről: *"Teleszkópos emelő/rátét/villa kapacitás"*, 5-4. oldal.

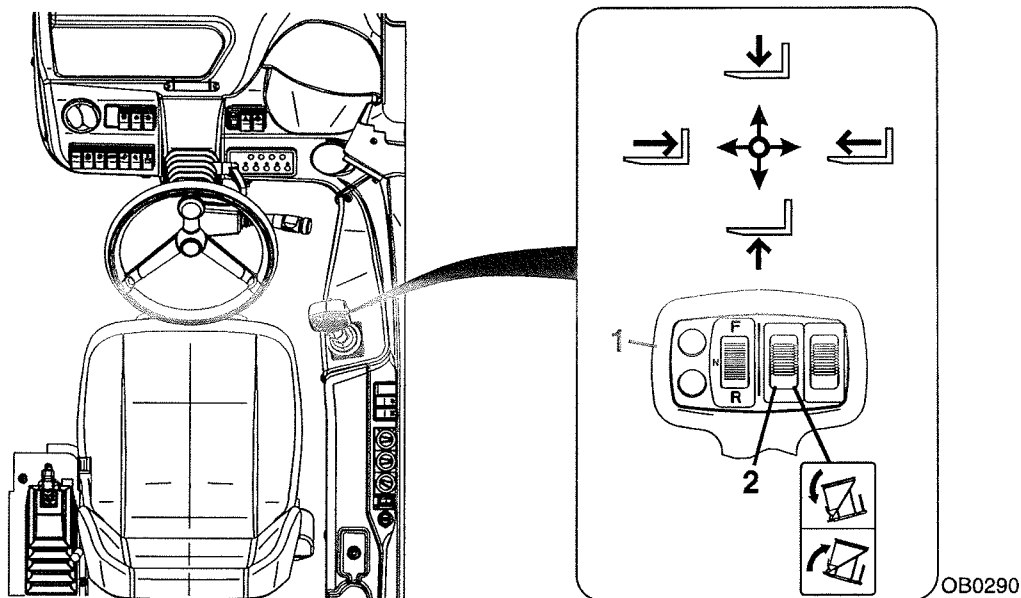

OB0290

A joystick (1) irányítja a gép mozgását.

A rátét döntő görgős kapcsoló (2) vezérli a markoló döntését.

- A felfelé való döntéshez tekerje lefelé a görgős kapcsolót.
- A lefelé való döntéshez tekerje felfelé a görgős kapcsolót.

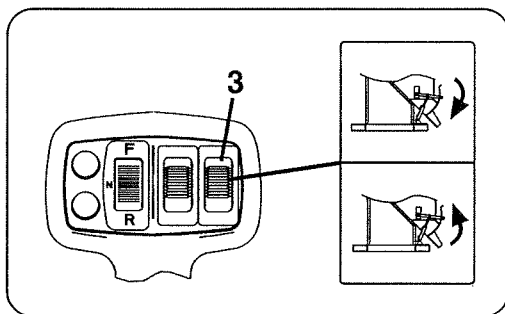

OB0300

A markolóajtó nyitása/zárása:

A rátét kisegítő hidraulika görgős kapcsolója (3) vezérli a kanálajtót.

- A markolóajtó kinyitásához tekerje lefelé a görgős kapcsolót.
- A markolóajtó bezárásához tekerje felfelé a görgős kapcsolót.

Felszerelési eljárás:

- Ellenőrizze, hogy a kocsi megfelelően fel van szerelve. Lásd: *“Rátét felszerelése”*, 5-11. oldal.
- Az alapvillákra történő csúsztatásával rögzítse a betonkanalat a villákhoz, és szerelje fel a biztosítócsapot a villa függőleges szára mögé.

Használat:

- Zárja be a kanál ajtaját, állítsa vízszintbe a kanált, és teljesen húzza be és engedje le a gémet az anyag betöltéséhez.
- A markolóban egyenletesen ossza el az anyagot. A markoló terhelési diagramok csak az egyenletesen elosztott teherhez valók.
- A súlypont függ a kanálban lévő anyag mennyiségétől. Mindig ellenőrizze a megfelelést a terhelési diagramnak.
- Közlekedjen a következő helyen megadott előírásokkal összhangban: 1. fejezet – Általános biztonsági tanácsok.
- Állítsa be a kanalat, és nyissa ki a kanál ajtaját a teher kiürítéséhez.

A berendezés sérülésével kapcsolatos óvintézkedések

- A betonkanált olyan alacsonyan szállítsa, ami még praktikus lassú sebességen és gyors keresztirányú mozgások nélkül.

5. fejezet – Rátétek és vonófejek

Gyorscsatlakozású szerelt horog

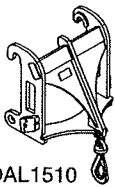

OAL1510

Használja a gyorscsatlakozású szerelt horog terhelési diagramot

A maximális kapacitás meghatározásához tájékozódjon a következő helyről: *“Teleszkópos emelő/rátét/villa kapacitás”, 5-4. oldal.*

A terheket a következő helyen megadott előírásokkal összhangban akassza fel: 1. fejezet – Általános biztonsági tanácsok.

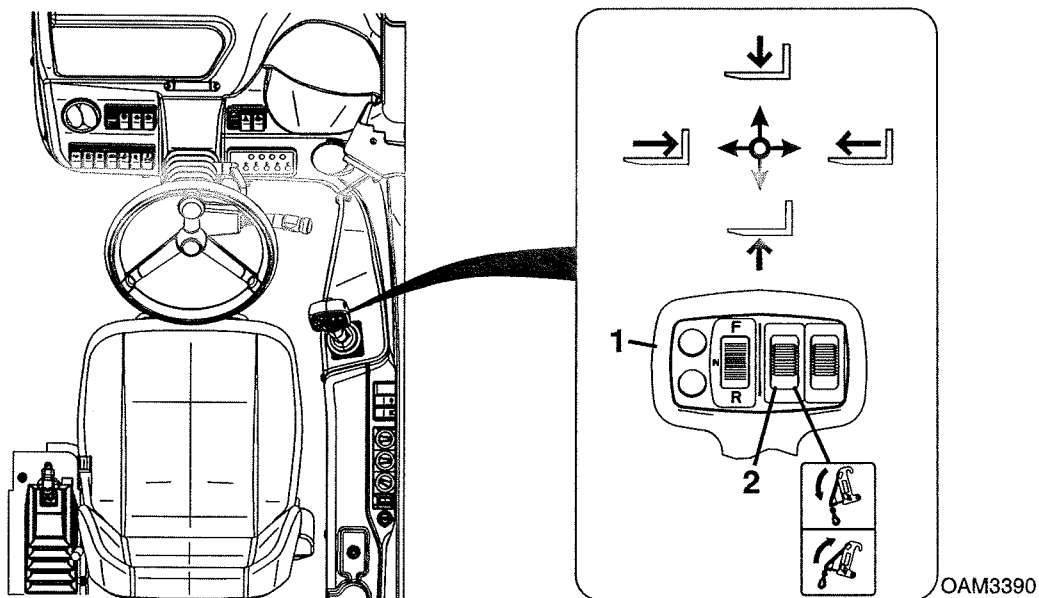

A joystick (1) irányítja a gép mozgását.

A rátét döntő görgős kapcsoló (2) vezérli a gyorscsatlakozóra szerelt horog döntését.

- A felfelé való döntéshez tekerje lefelé a görgős kapcsolót.
- A lefelé való döntéshez tekerje felfelé a görgős kapcsolót.

Felszerelési eljárás:

- Lásd: *“Rátét felszerelése”, 5-11. oldal.*

Használat:

- A rögzítőanyag súlyát bele kell számítani az emelni kívánt teher súlyába.

Rácsos gém

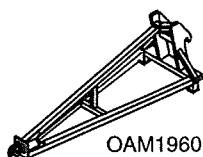

Használja a rácsos gém terhelési diagramot

A maximális kapacitás meghatározásához tájékozódjon a következő helyről: *“Teleszkópos emelő/rátét/villa kapacitás”, 5-4. oldal.*

A terheket a következő helyen megadott előírásokkal összhangban akassza fel: 1. fejezet – Általános biztonsági tanácsok.

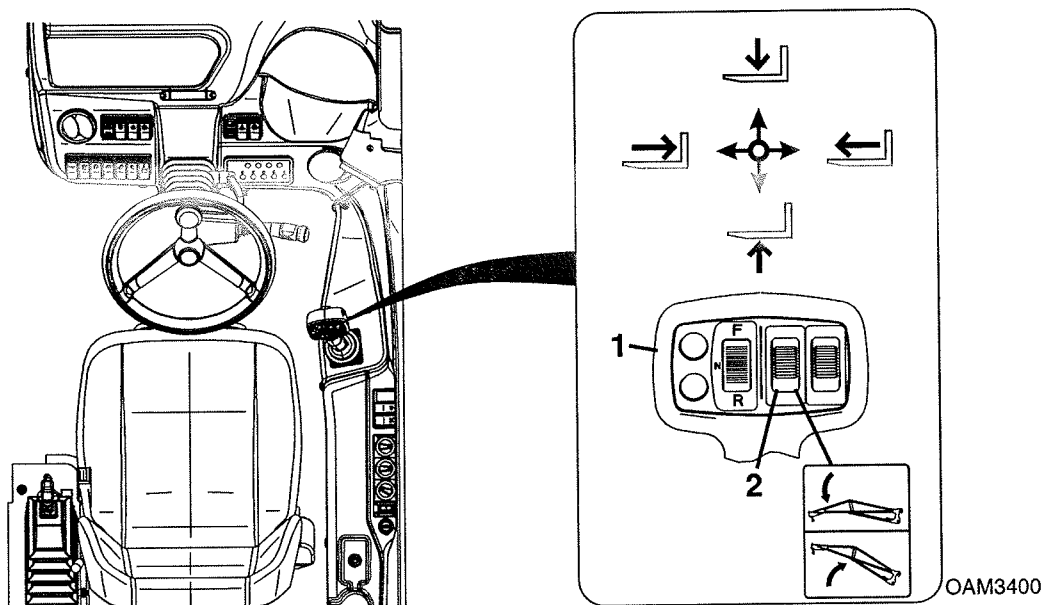

A joystick (1) irányítja a gém mozgását.

A rátét döntő görgős kapcsoló (2) vezérli a rácsos gém döntését.

- A felfelé való döntéshez tekerje lefelé a görgős kapcsolót.
- A lefelé való döntéshez tekerje felfelé a görgős kapcsolót.

Felszerelési eljárás:

- Lásd: *“Rátét felszerelése”, 5-11. oldal.*

Használat:

- A rögzítőanyag súlyát bele kell számítani az emelni kívánt teher súlyába.

Munkaállvány

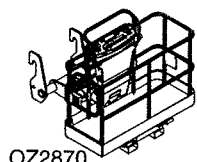

OZ2870

Használja a munkaállvány terhelési diagramját

A maximális kapacitás meghatározásához lásd a kapacitás címkét a munkaállványon.

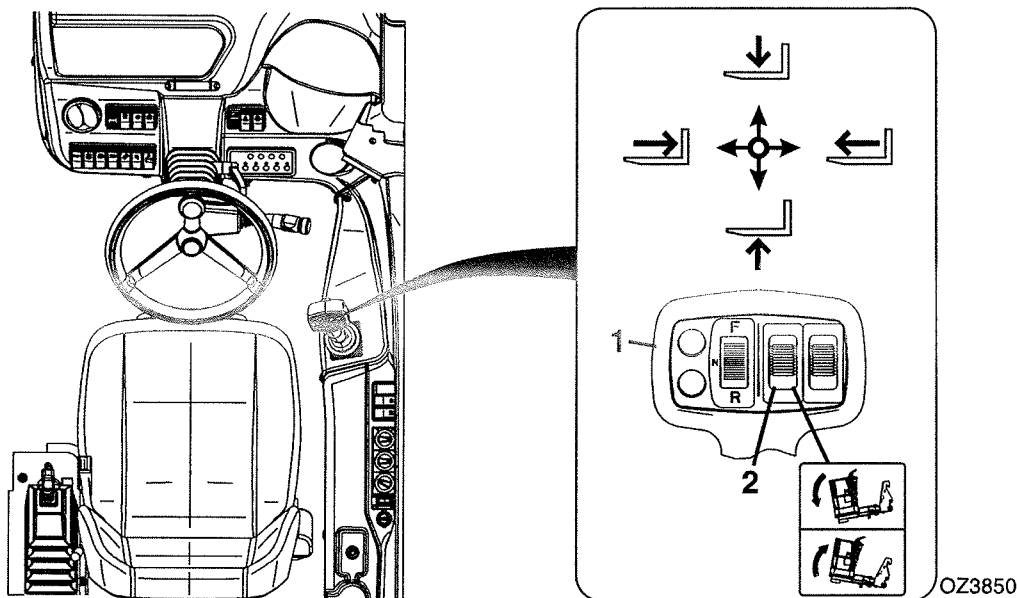

A joystick (1) irányítja a gép mozgását.

A rátét döntő görgős kapcsoló (2) vezérli a munkaállvány döntését.

- A felfelé való döntéshez tekerje lefelé a görgős kapcsolót.
- A lefelé való döntéshez tekerje felfelé a görgős kapcsolót.

Felszerelési eljárás:

- Lásd: "Rátét felszerelése", 5-11. oldal.

Kezelés a fülkéből

- A munkaállvány kizárólag olyan gépeken használható, amik kifejezetten a fogadására lettek kialakítva. Lásd a Munkaállvány kezelési és biztonsági kézikönyvét.
- A gép csak első sebességi fokozatban való közlekedésre van korlátozva.
- A funkciók sebessége le lett csökkentve.
- A gép csak 10 fokig emelhető fel.

5.9 VONÓFEJEK ÉS PÓTKOCSI FÉKEK

A gépek különböző típusú vonófejekkel lehet felszerelni. Ha előzetesen nincs felszerelve a vonófej, erősítse a géphez a felszereléshez adott eszközökkel.

A maximális vontatási kapacitás a teleszkópos emelő és a vonófej kapacitása közül a kisebb kell legyen. A részleteket lásd a következő részben: 9-9. oldal.

Megjegyzés: Pótkocsi vontatásakor ügyeljen rá, hogy a vonófej a legalacsonyabb pozícióban legyen. Egyenetlen talajon való közlekedéskor a sebességet és/vagy a terhet esetleg csökkenteni kell.

Vonófej

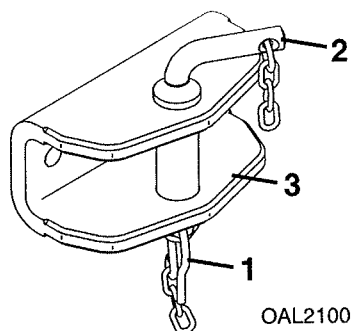

Csatlakoztatás a vontatáshoz:

1. Távolítsa el a biztosítócsapot (1), és húzza ki a csapot (2) a vonófejből (3).
2. Helyezze be a csapot a vonófejbe úgy, hogy átmenjen a vonóberendezésen. Rögzítse a csapot a biztosítócsappal.

Megjegyzés: A vonóberendezések nem vontatmány csatlakoztatására készültek.

5. fejezet – Rátétek és vonófejek

Csapos vonófej – CUNA C (Olaszország)

Vonófej kapacitások

A pótkocsi és a teher maximális kombinált súlya.....6000 kg (13,225 lb)

Maximális függőleges terhelés a vonófej interfészen..... 1500 kg (3305 lb)

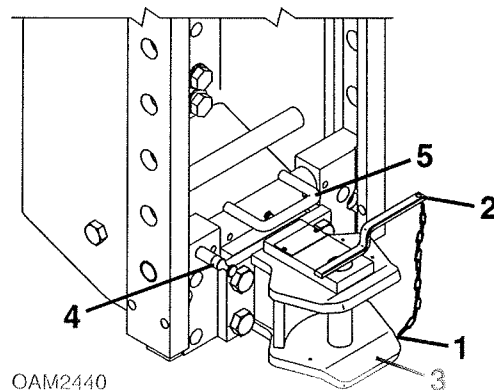

Pótkocsi csatlakoztatása vontatáshoz:

1. Távolítsa el a biztosítócsapot (1), és húzza ki a csapot (2) a vonófejből (3).
2. Igazítsa össze a gépet és a pótkocsi vonószemét.
3. Helyezze be a csapot a vonófejbe úgy, hogy átmenjen a vonószemen. Rögzítse a csapot a biztosítócsappal.
4. Ha van, akkor csatlakoztassa pótkocsi vontatókábelét a vontató aljzatába.
5. Ha van, csatlakoztassa pótkocsi hidraulikát a hátsó kiegészítő csatlakozókhoz.

A vonófej magasságának beállítása:

1. Húzza ki a rögzítőcsapot (4) és emelje fel a kart (5) a zárómechanizmus kioldásához.
2. Mozdassa a vonófejet a kívánt magasságba.
3. Engedje le a kart. Amikor a zárómechanizmus beakadt, akkor a rögzítőcsap visszatér a lezárt pozícióba.

Csapos vonófej – CUNA D2 (Olaszország)

Vonófej kapacitások

A pótkocsi és a teher maximális kombinált súlya..... 12 000 kg (26,450 lb)

Maximális függőleges terhelés a vonófej interfészen.....2000 kg (4400 lb)

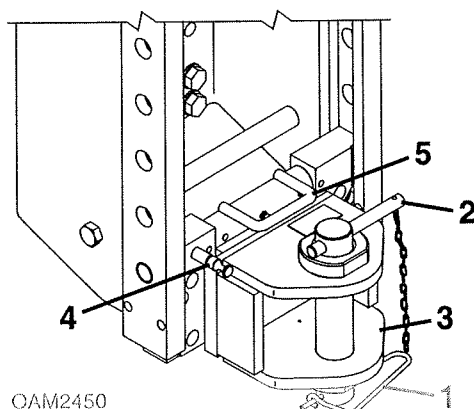

Pótkocsi csatlakoztatása vontatáshoz:

1. Távolítsa el a biztosítócsapot (1), és húzza ki a csapot (2) a vonófejből (3).
2. Igazítsa össze a gépet és a pótkocsi vonószemét.
3. Helyezze be a csapot a vonófejbe úgy, hogy átmenjen a vonószemen. Rögzítse a csapot a biztosítócsappal.
4. Ha van, akkor csatlakoztassa pótkocsi vontatókábelét a vontató aljzatába.
5. Ha van, csatlakoztassa pótkocsi hidraulikát a hátsó kiegészítő csatlakozókhoz.

A vonófej magasságának beállítása:

1. Húzza ki a rögzítőcsapot (4) és emelje fel a kart (5) a zárómechanizmus kioldásához.
2. Mozgassa a vonófejet a kívánt magasságba.
3. Engedje le a kart. Amikor a zárómechanizmus beakadt, akkor a rögzítőcsap visszatér a lezárt pozícióba.

5. fejezet – Rátétek és vonófejek

EEC kézi csapos vonófej

Vonófej kapacitások

A pótkocsi és a teher maximális kombinált súlya..... 12 000 kg (26,450 lb)
Maximális függőleges terhelés a vonófej interfészen..... 2500 kg (5500 lb)

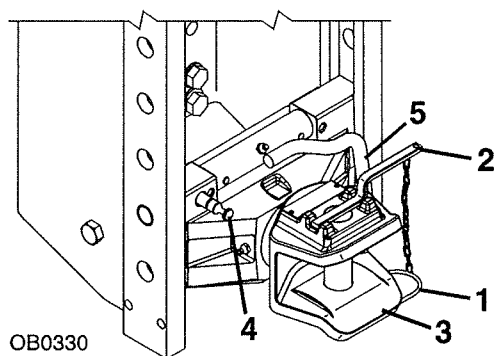

Pótkocsi csatlakoztatása vontatáshoz:

1. Távolítsa el a biztosítócsapot (1), és húzza ki a csapot (2) a vonófejből (3).
2. Igazítsa össze a gépet és a pótkocsi vonószemét.
3. Helyezze be a csapot a vonófejbe úgy, hogy átmenjen a vonószemen. Rögzítse a csapot a biztosítócsappal.
4. Ha van, akkor csatlakoztassa pótkocsi vontatókábelét a vontató aljzatába.
5. Ha van, csatlakoztassa pótkocsi hidraulikát a hátsó kisegítő csatlakozókhoz.

A vonófej magasságának beállítása:

1. Húzza ki a rögzítőcsapot (4) és emelje fel a kart (5) a zárómechanizmus kioldásához.
2. Mozgassa a vonófejet a kívánt magasságba.
3. Engedje le a kart. Amikor a zárómechanizmus beakadt, akkor a rögzítőcsap visszatér a lezárt pozícióba.

EEC automata vonófej

Vonófej kapacitások

A pótkocsi és a teher maximális kombinált súlya..... 12 000 kg (26,450 lb)
Maximális függőleges terhelés a vonófej interfészen.....2500 kg (5500 lb)

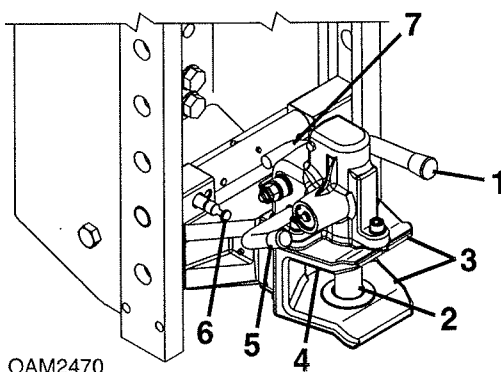

Pótkocsi csatlakoztatása vontatáshoz:

1. Fordítsa el a kart (1) addig, amíg a csap (2) teljesen felemelkedik.
2. Igazítsa össze a vonófej pofáját (3) és a pótkocsi vonószemét.
3. Tolasson a géppel a pótkocsi felé.
4. Miután a vonószem érintkezik a kioldóval (4), a csap és a kar kioldódik.
5. Ha van, akkor csatlakoztassa pótkocsi vontatókábelét a vontató aljzatába.
6. Ha van, csatlakoztassa pótkocsi hidraulikát a hátsó kisegítő csatlakozókhoz.

Megjegyzés: Használja a kart (5) a csap leengedéséhez (2), miután lecsatlakoztatta a pótkocsit.

A vonófej magasságának beállítása:

1. Húzza ki a rögzítőcsapot (6), és emelje fel a kart (7) a zárómechanizmus kioldásához.
2. Mozgassa a vonófejet a kívánt magasságba.
3. Engedje le a kart. Amikor a zárómechanizmus beakadt, akkor a rögzítőcsap visszatér a lezárt pozícióba.

Piton keret és EEC automatikus vonófej

Vonófej kapacitások

A pótkocsi és a teher maximális kombinált súlya..... 12 000 kg (26,450 lb)

Maximális függőleges terhelés a vonófej interfészen..... 2500 kg (5500 lb)

Megjegyzés: Az automatikus vonófejjel kapcsolatos információkért lásd: 5-53. oldal.

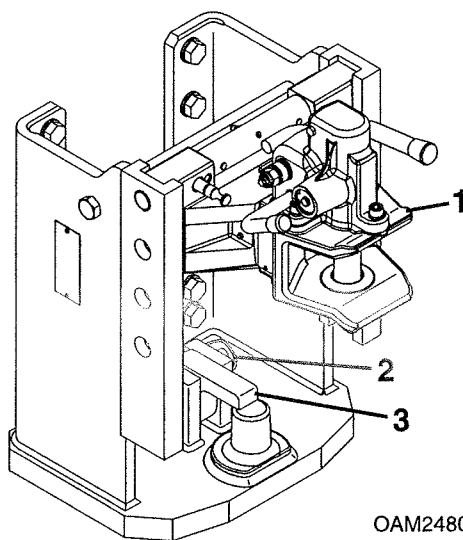

Pótkocsi csatlakoztatása vontatáshoz:

1. Emelje az automatikus vonófejet (1) a legmagasabb pozícióba.
2. Távolítsa el a biztosítócsapot (2), és emelje fel a lezárókallantyút (3).
3. Helyezze be a biztosítócsapot, hogy felső pozícióba tartsa a lezárókallantyút.
4. Igazítsa össze a gépet és a pótkocsi vonószemét.
5. Távolítsa el a biztosítócsapot és engedje le a lezárókallantyút. Rögzítse a lezárókallantyút a biztosítócsappal.
6. Ha van, akkor csatlakoztassa pótkocsi vontatókábelét a vontató aljzatába.
7. Ha van, csatlakoztassa pótkocsi hidraulikát a hátsó kiegészítő csatlakozókhoz.

Hidraulikus vonófej

Vonófej kapacitások

A pótkocsi és a teher maximális kombinált súlya..... 12 000 kg (26,450 lb)

Maximális függőleges terhelés a vonófej interfészen.....2000 kg (4400 lb)

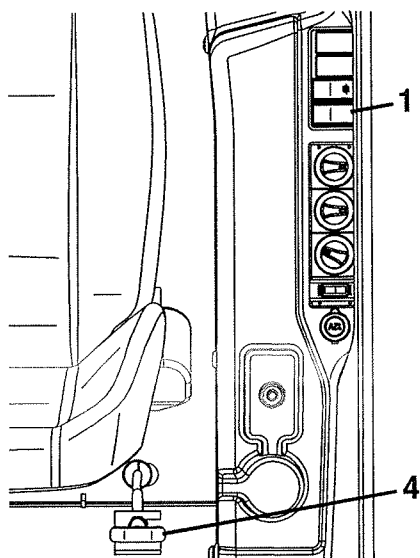

OAM2490

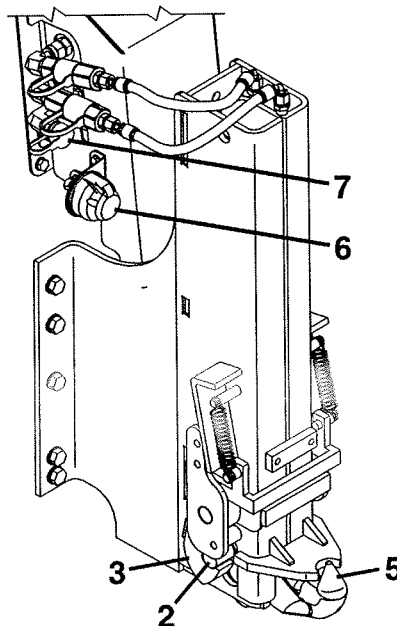

Pótkocsi csatlakoztatása vontatáshoz:

1. Nyomja le és tartsa lenyomva a hidraulikus vonófej kapcsoló (1) jobb oldalát a vonófej biztonsági rúdjainak (2) felemeléséhez a biztonsági kampókról (3).
2. Húzza meg a biztonsági kampó kioldóját (4).
3. Nyomja meg és tartsa lenyomva a hidraulikus vonófej kapcsoló bal oldalát a vonófej (5) leengedéséhez a kívánt magasságra.
4. Tolasson a géppel addig, amíg a vonófej nem kerül a vonószem közepe alá.
5. Nyomja meg és tartsa lenyomva a hidraulikus vonófej kapcsoló jobb oldalát a vonófej felemeléséhez addig, amíg a biztonsági kampók beakadnak.
6. Ha van, akkor csatlakoztassa pótkocsi vontatókábelét a vontató aljzatába (6).
7. Ha van, akkor csatlakoztassa a pótkocsi fékvezetékét a pótkocsi csatlakozóba (7).
Lásd 5-56. oldal.

Pótkocsifékek

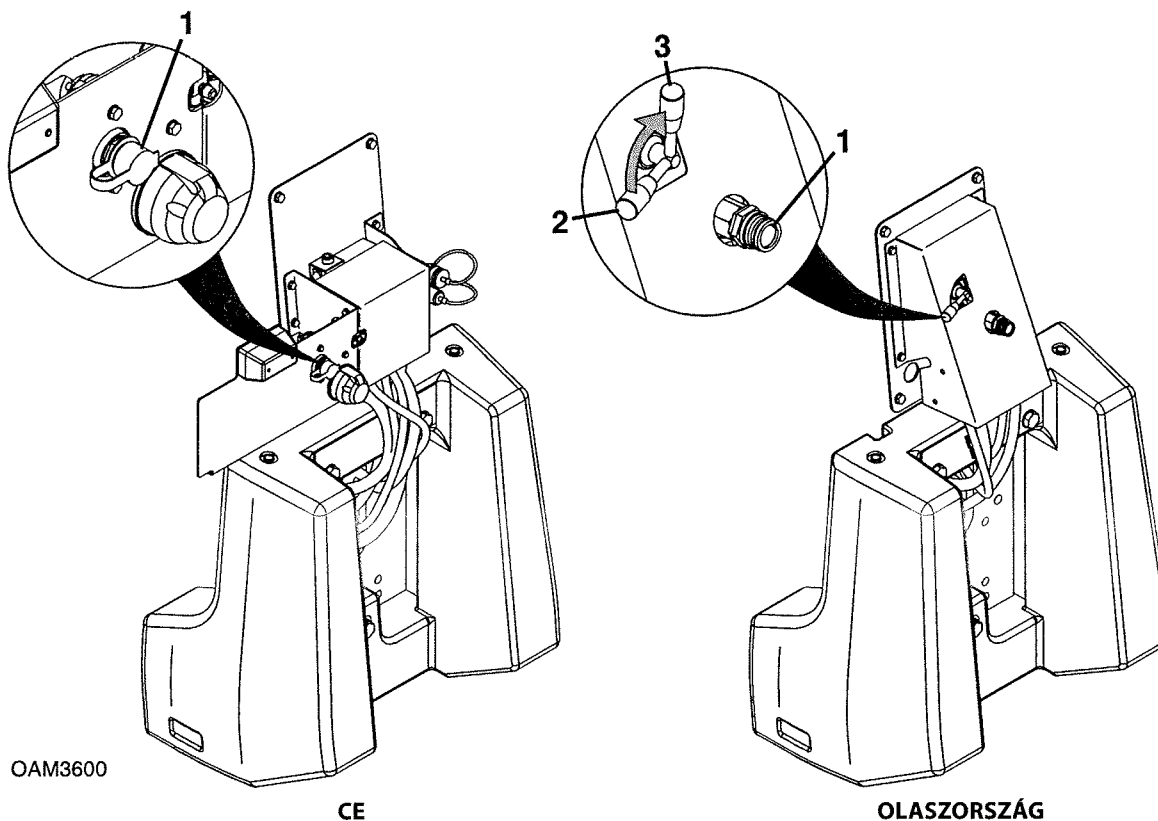

Pótkocsifék-rendszer csatlakoztatása:

CE

1. Ellenőrizze, hogy a pótkocsi vontatásra megfelelően van csatlakoztatva.
2. Csatlakoztassa a pótkocsifék vezetékét a gép csatlakozójához (1).

Olaszország

1. Ellenőrizze, hogy a pótkocsi vontatásra megfelelően van csatlakoztatva.
2. A karnak vízszintes helyzetben kell lennie (2).
3. Csatlakoztassa a pótkocsifék vezetékét a gép csatlakozójához (1).
4. Emelje a kart függőleges állásba (3).

6. FEJEZET – VÉSZHELYZETI ELJÁRÁSOK

6.1 ÜZEMKÉPTELEN GÉP VONATÁSA

A következő információ azt feltételezi, hogy a teleszkópos emelő saját erejéből nem képes mozogni.

- A teleszkópos emelő mozgatása előtt olvassa el a következő információkat, hogy tisztában legyen a lehetőségekkel. Ezután válassza a megfelelő módszert.
- A gépre szerelt vonóberendezéseknek lehetőséget kell biztosítaniuk vontatókötél, lánc vagy vonórúd csatlakoztatására arra az esetre, ha a teleszkópos emelő elakadna vagy mozgásképtelenné válna. A vonóberendezések nem vontatmány csatlakoztatására készültek.
- Az irányítórendszer kézi kormányzást tesz lehetővé arra az esetre, ha a motor vagy a rásegítő meghibásodott; ugyanakkor a kormányzás nagyon lassú lesz és sokkal nagyobb erő kifejtést igényel majd.
- **NE** próbálja vontatni a teleszkópos emelőt úgy, hogy azon teher van, vagy a gém/rátét 1,2 m-nél (4 ft) magasabbra van emelve.

Rövid távolságok megtétele

- Ha a teleszkópos emelővel csak rövid távolságot (30 m-nél (100 ft) kisebbet) kell megtenni, akkor megengedett az egység előzetes előkészítés nélküli vontatása egy megfelelő teljesítményű járművel.

Hosszabb távolság megtétele

- További információért lásd a Karbantartási kézikönyvet.

Ha ezen módszerek egyike sem megfelelő, akkor további utasításokért lépjen kapcsolatba a helyi forgalmazóval.

6.2 GÉM VÉSZLEENGEDÉSE

Ha felemelt teher mellett a motorteljesítmény teljesen elvész vagy a hidraulikus szivattyú meghibásodik, akkor a helyzetet alaposan ki kell értékelni és egyedileg kezelni. **A részletes utasításokért lépjen kapcsolatba a helyi forgalmazóval.**

Biztosítsa a teleszkópos emelőt a következő eljárások segítségével:

1. Távolítsa el mindenkit a teleszkópos emelő környezetéből.
2. Húzza be a parkolóféket, és állítsa a sebességváltót ÜRESBE.
3. Blokkolja mind a négy kereket.
4. Zsineggel vagy szalaggal kerítsen el egy nagyobb területet a gém alatt, hogy senki ne léphessen be oda.

6.3 GÉM VÉSZLEENGEDÉSE, HA MUNKAÁLLVÁNY IS FELSZERELHETŐ

Kiegészítő energiaellátó rendszer

Vészhelyzetben vagy motorhiba esetén a fülkében rendelkezésre áll egy kiegészítő energiaellátó rendszer.

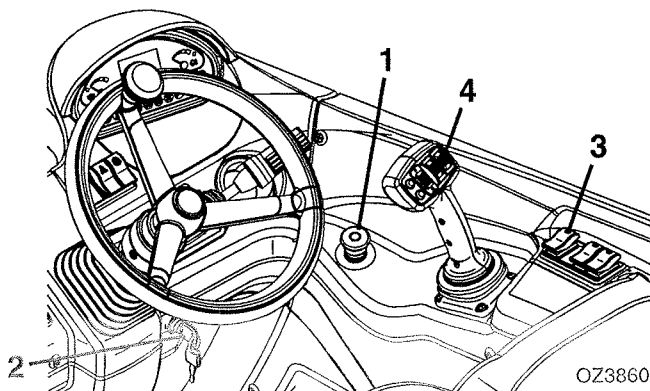

1. Ellenőrizze, hogy a táp/vészleállító kapcsoló (1) nincs benyomva, a gyújtáskapcsoló (2) pedig I állásban van.
2. Nyomja meg a kiegészítő energiaellátó kapcsolót (3), és tartsa így a kiegészítő energiaellátó rendszer bekapcsolásához.
3. A kapcsolót nyomva tartva a gém joystick (4) segítségével engedje le a munkaállványt talajszintre.
4. Engedje fel a kiegészítő energiaellátó kapcsolót, és nyomja meg a vészleállító kapcsolót.



FIGYELMEZTETÉS

FELBORULÁSVESZÉLY! Visszahúzásra, majd leengedésre használandó. A kitolás és emelés funkciókat csak szükség esetén és korlátozott ideig használja. A kitolás/felemelés károsíthatja a berendezést, és/vagy felborulást okozhat.

6.4 FÜLKE VÉSZKIJÁRATA

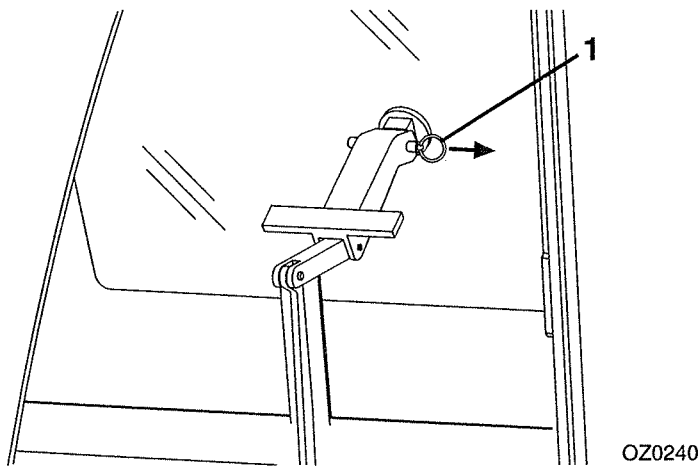

- Vészhelyzet esetén a hátsó ablak használható a teleszkópos emelő elhagyására.
- Távolítsa el a biztosítószeget (1). Az ablak most már szabadon kinyitható.

7. FEJEZET – KENÉS ÉS KARBANTARTÁS

7.1 BEVEZETÉS

A terméket a következő oldalakon található karbantartási tervnek megfelelően szervizelje.

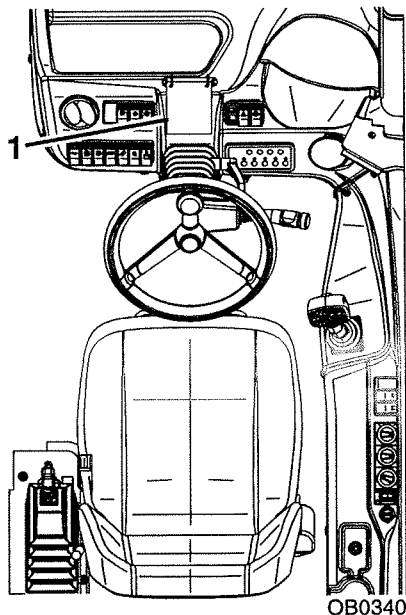

A kenési és karbantartás táblázatok (1) tartalmazzák azokat az útmutatásokat, amelyeket a termék jó működési állapotban tartásához követni kell. A Kezelési és biztonsági kézikönyv és a Karbantartási kézikönyv részletesebb karbantartási információkat tartalmaznak, részletes utasításokkal együtt.

Ruházat és védőeszközök

- Viseljen minden előírt, vagy a munkakörülmények által megkövetelt védőruházatot és a személyi védelmi eszközt.
- **NE** viseljen laza ruhát vagy ékszereket, amelyek beakadhatnak a kezelőszervekbe vagy a mozgó alkatrészekbe.

7.2 ÁLTALÁNOS KARBANTARTÁSI ÚTMUTATÓ

Egyéb utasítás hiányában a teleszkópos emelőn végzett bármilyen szervizelés vagy karbantartás előtt végezze el a leállítási eljárást (4-3. oldal). A folyadékszintek pontos leolvasása érdekében ügyeljen rá, hogy a teleszkópos emelő vízszintben legyen.

- A kenés előtt tisztítsa meg a kenőnyílásokat.
- A teleszkópos emelő lezsírozása után a kenőanyag jobb elosztása érdekében működtessen néhányszor minden funkciót. Ezt a karbantartási eljárást felszerelt rátét nélkül végezze.
- Vonja be vékony réteg motorolajjal az érintkező forgó illesztési pontokat.
- A megadott intervallumok normál használatra és körülményekre vonatkoznak. Abnormális használat és körülmények esetén módosítsa az intervallumokat.
- A kenőanyagok szintjét akkor ellenőrizze, amikor a kenőanyag hideg. A hidraulikus tartály könnyebb feltöltése érdekében használjon csőhöz kapcsolt tölcserőt vagy rugalmas csövet.



FIGYELMEZTETÉS

VÁGÁS/ZÚZÓDÁS/ÉGÉS VESZÉLYE. Ne végezzen szervizelési vagy karbantartási munkálatokat a gépen járó motor mellett.



7.3 SZERVIZELÉSI ÉS KARBANTARTÁSI TERV

10 és első 50 óránkénti karbantartási terv

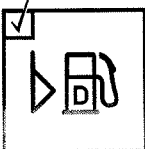
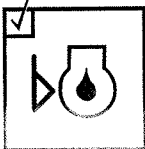
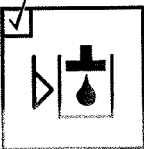

MINDEN

10 

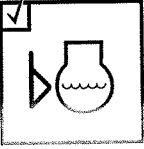
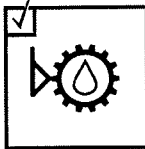
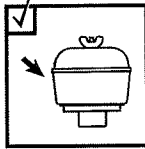
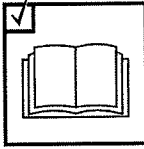
 Ellenőrizze az üzemanyag-szintet	 Ellenőrizze a motor olajsintjét	 Ellenőrizze a hidraulika olajsintjét	 Ellenőrizze az abroncsok állapotát és a guminyomást	 Ellenőrizze a motor hűtőfolyadék-szintjét
 Ellenőrizze a sebességváltó olajsintjét	 Ellenőrizze a fülkelevegő előszűrőjét	 További ellenőrzések – 8. rész		

1.

50 

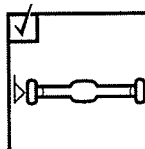
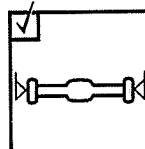
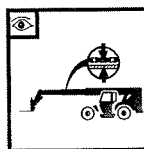
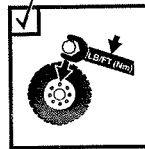
 Ellenőrizze a tengely-differenciálmű olajsintjét	 Ellenőrizze a kerékagyak olajsintjét	 Ellenőrizze a gémláncot és a feszességet (4014 és 4017)	 Ellenőrizze a keréknyomást
---	---	--	--

OZ3870

7. fejezet – Kenés és karbantartás

50 és első 250 óránkénti karbantartási terv



MINDEN

50 

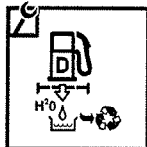

Engedje le az üzemanyag vízelválasztó szűrőjét

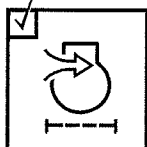

Ellenőrizze a levegőszűrőt



Kenési terv

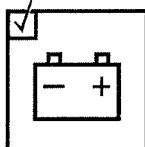

Ellenőrizze az akkumulátort

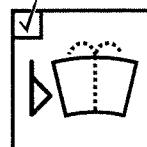

Ellenőrizze a mosófolyadék szintjét (ha van)

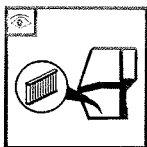

Ellenőrizze a fülke levegőszűrőjét

1.

250 

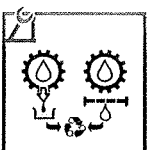

Cserélje le a sebességváltó-olajat és szűrőt

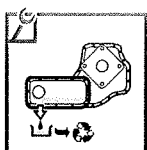

Cserélje le az osztómű olaját

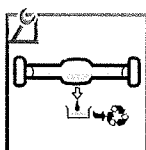

Cserélje le a tengely-differenciálmű olaját

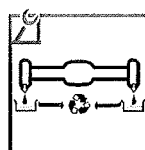

Cserélje le a kerékagyak olaját

OB0440

250 és 500 óránkénti karbantartási terv



MINDEN

250 

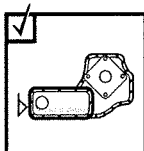

Ellenőrizze az osztómű olajsintjét

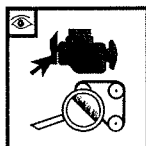

Ellenőrizze a ventilátor ékszíját

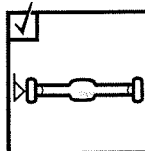

Ellenőrizze a tengely-differenciálmű olajsintjét

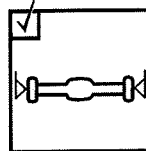

Ellenőrizze a kerékagyak olajsintjét

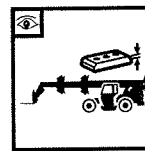

Ellenőrizze a gém hordlemezeit

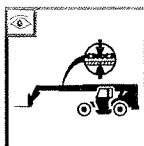

Ellenőrizze a gémláncot és a feszességét (4014 és 4017)

MINDEN

500 

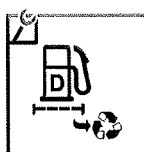

Cserélje ki az üzemanyag-szűrőket

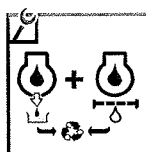

Cserélje le a motorolajat és a szűrőt

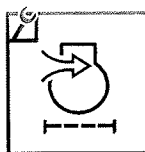

Ellenőrizze a légszűrőbetéteket



Ellenőrizze a keréknyák nyomatékát

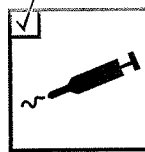

Kenési terv

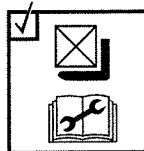

Az LSI kalibrálásának ellenőrzése

OZ3880

7. fejezet – Kenés és karbantartás

1000, 1500 és 3000 óránkénti karbantartási terv



MINDEN

1000 

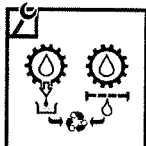

Cserélje le a sebességváltó-olajat és szűrőt

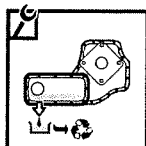

Cserélje le az osztómű olaját

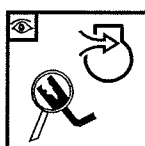

Levegőbeszívó rendszer ellenőrzése

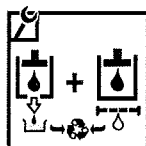

Cserélje le a hidraulikafolyadékot és a szűrőket

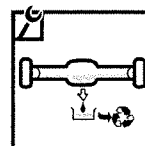

Cserélje le a tengely-differenciálmű olaját

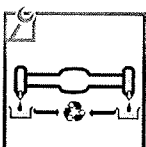

Cserélje le a kerékagyak olaját

MINDEN

1500 

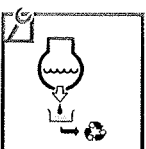

Cserélje le a motor hűtőfolyadékát

MINDEN

3000 

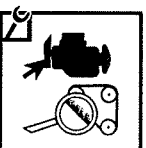

Cserélje ki a ventilátor ékszíját

OB0371

7.4 KENÉSI TERVEK

50 óránkénti kenési terv

3706PS és 3707PS

MINDEN

50 

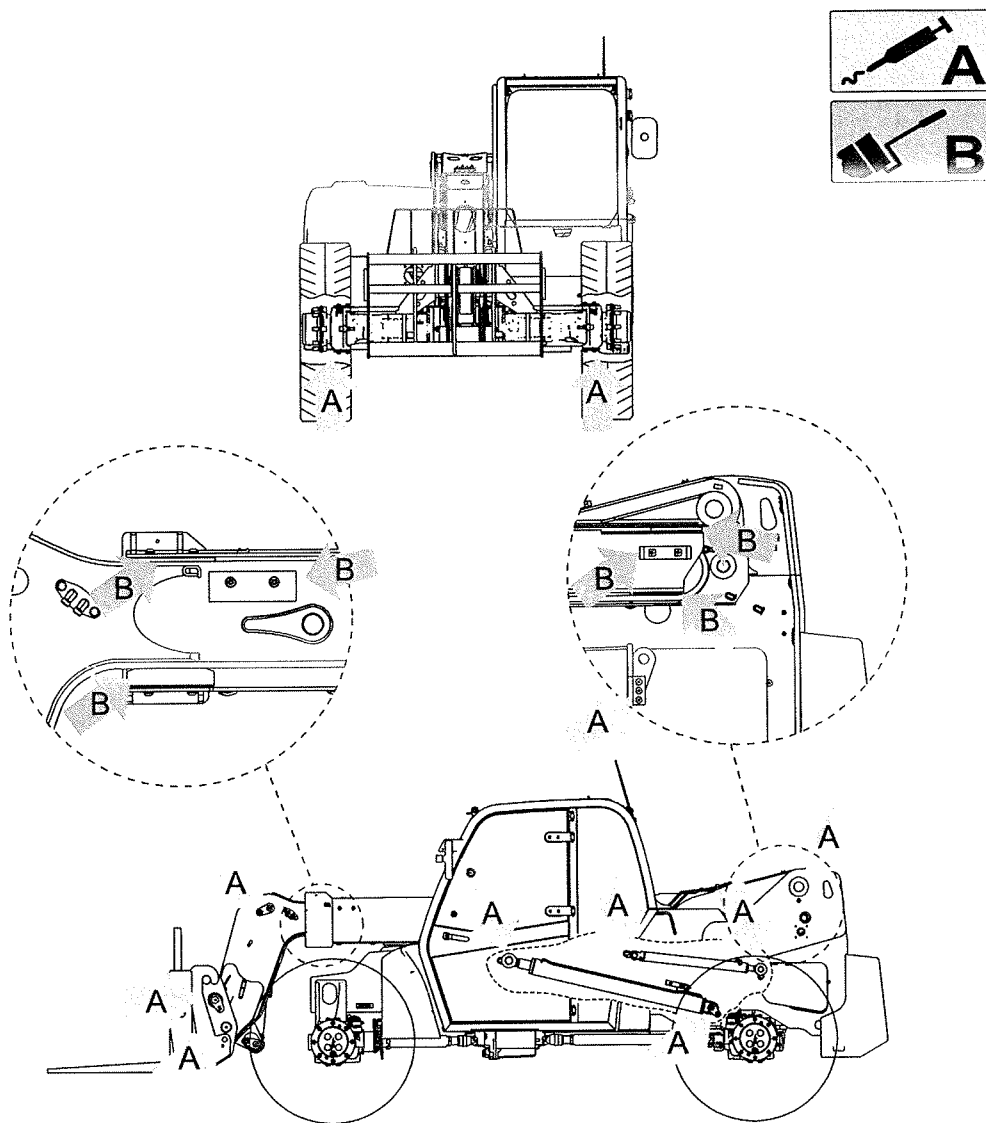

OAM2411

4014PS

MINDEN

50 

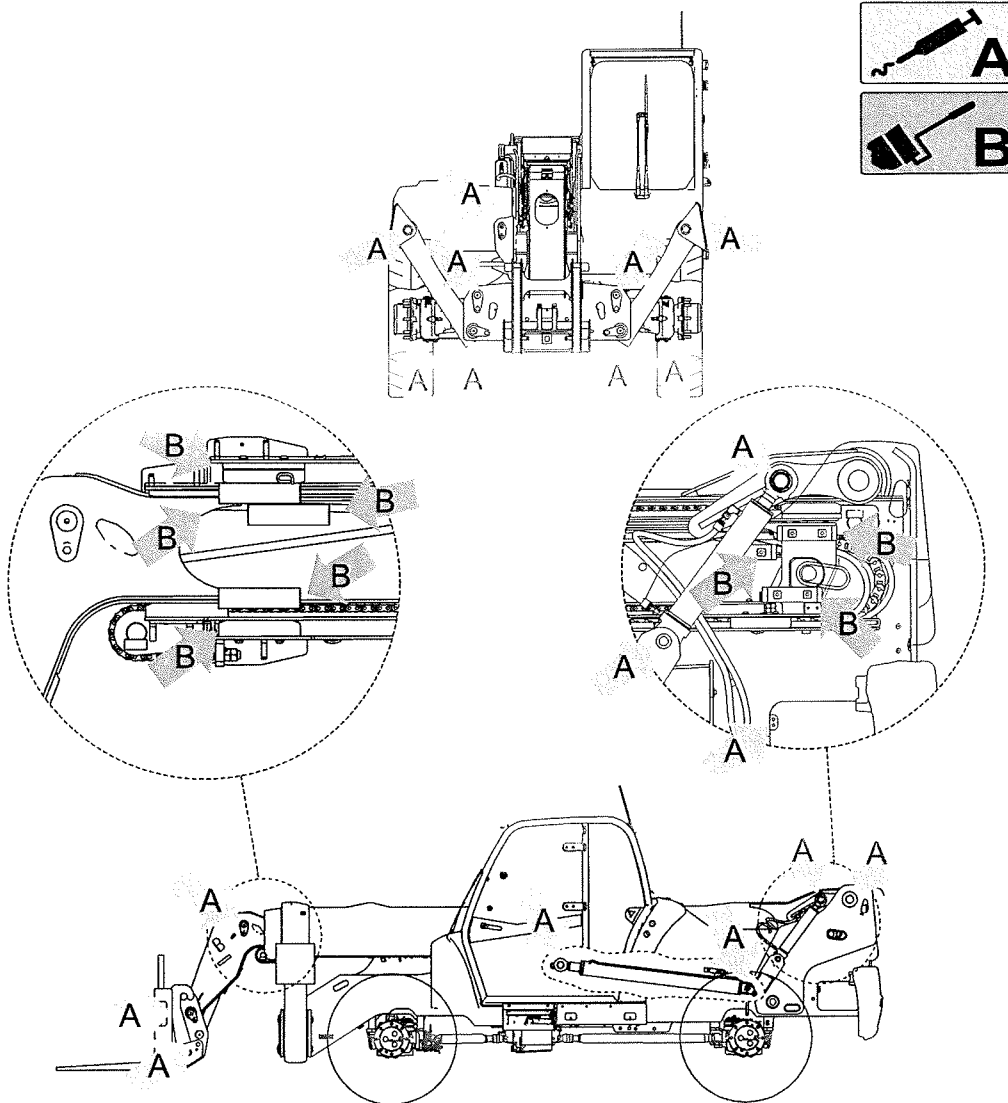

OAM2202

4017PS

MINDEN

50 

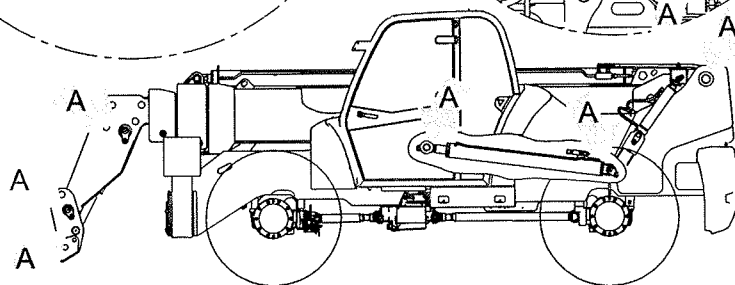
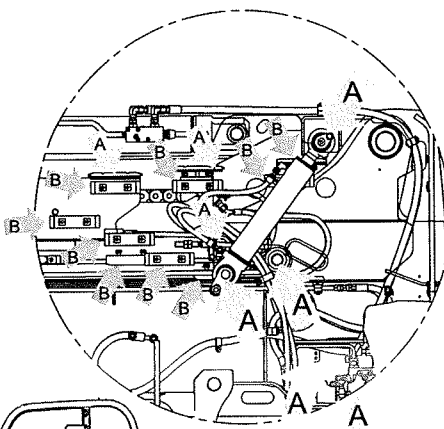
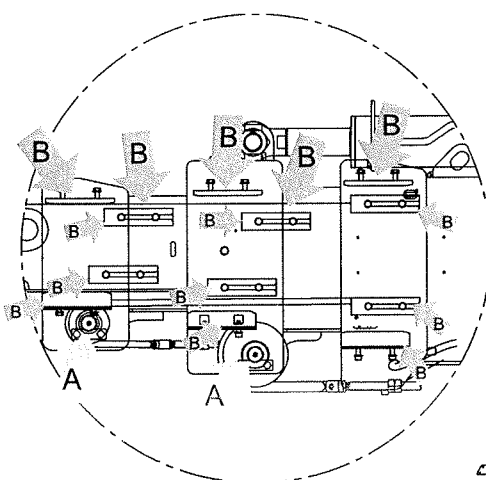
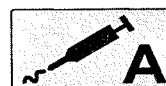
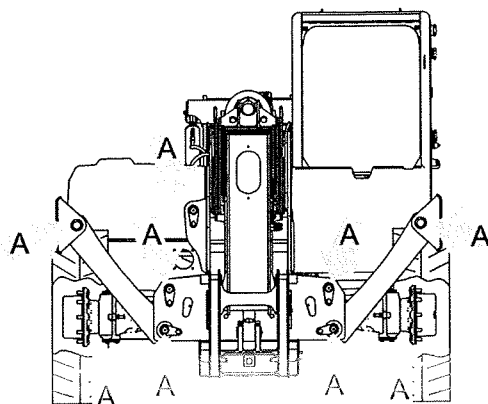

OAM2891

7. fejezet – Kenés és karbantartás

500 óránkénti kenési terv

3706PS és 3707PS

MINDEN

500 

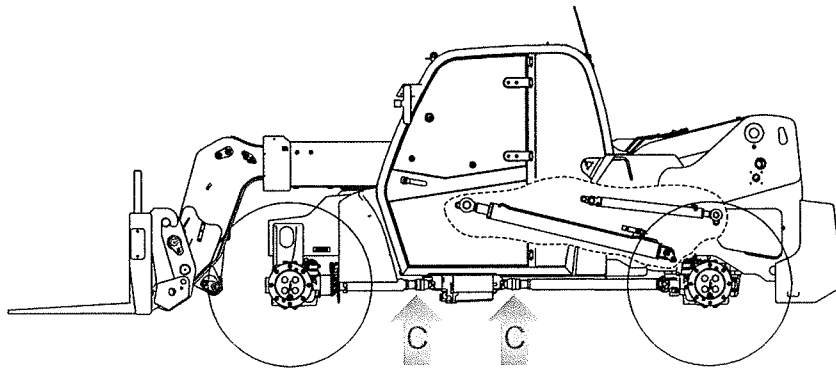
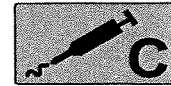

OAM2421

4014PS és 4017PS

MINDEN

500 

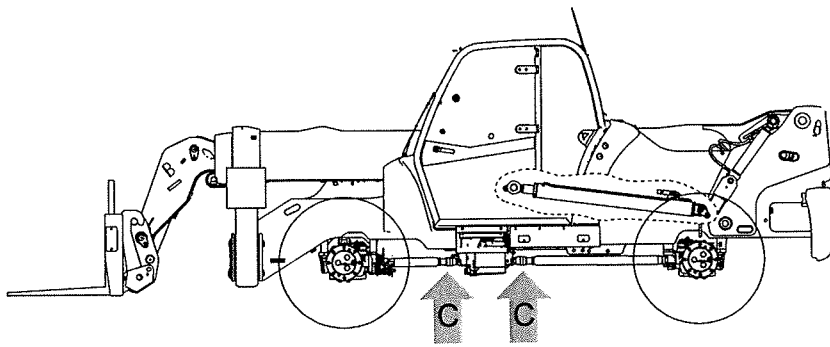

OAM2212

7.5 KEZELŐI KARBANTARTÁSI ÚTMUTATÓ

Üzemanyagrendszer

A. Üzemanyagszint ellenőrzése

10 
OW0970

OW0990

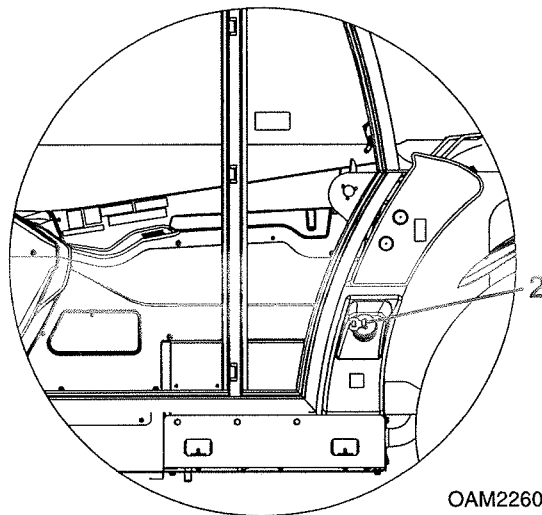
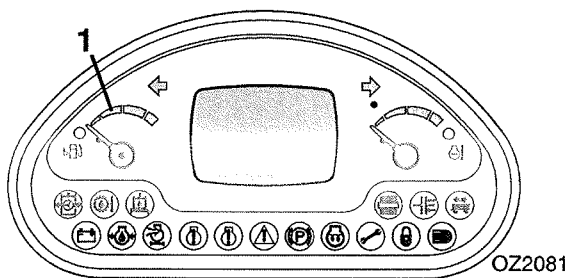

1. Ellenőrizze a fülkében, a műszerfalon található üzemanyagszint-mérő (1) állását.
2. Ha az üzemanyag szintje alacsony, akkor keressen egy üzemanyag-pótlási lehetőséget, és végezze el a következő műveletet: "Leállítási eljárás", 4-3. oldal.
3. Tekerje le az üzemanyagtartály fedelét (2) és vegye le a betöltőnyílásról.
4. Töltsön dízel üzemanyagot a tartályba.
5. Tegye vissza a tartály fedelét.

Megjegyzés: A kondenzáció minimalizálása érdekében töltsen fel dízel üzemanyaggal a tartályt minden műszak végén.

MEGJEGYZÉS

BERENDEZÉS KÁROSODÁSA. Ne hagyja, hogy a gép használat közben kifogyjon az üzemanyagból. A szervizelés előtt további információkért lásd a motor Kezelési és karbantartási kézikönyvét.

B. Engedje le az üzemanyag vízelválasztó szűrőjét

50 
OW0980

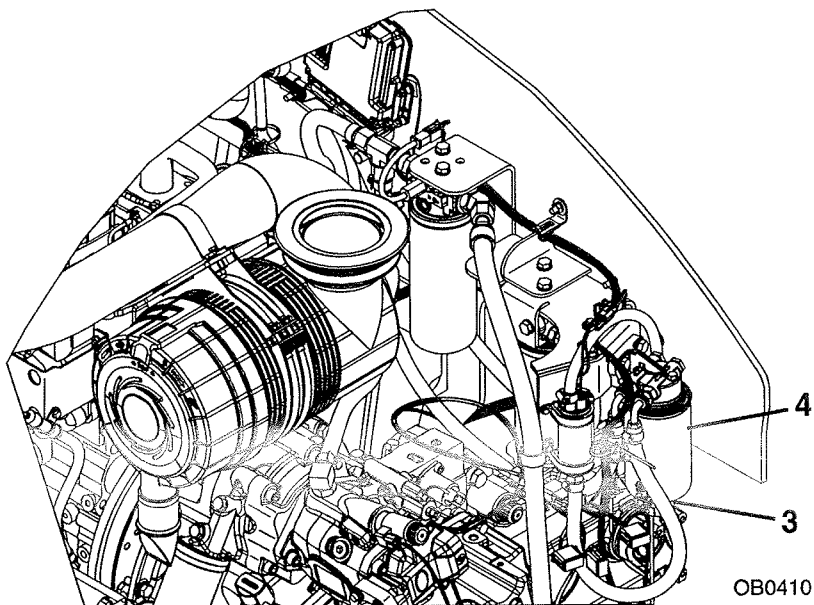
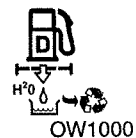

1. Végezze el a következő eljárást: "Leállítási eljárás", 4-3. oldal.
2. Nyissa fel a motor burkolatát.
3. Csavarja ki a leeresztőcsavart (3) az üzemanyagszűrő (4) alján és hagyja, hogy a víz egy edénybe folyjon, amíg csak a tiszta üzemanyag lesz látható. Húzza meg a leeresztőcsavart.
4. Zárja vissza és rögzítse a motor burkolatát.

Fülke levegőszűrők (ha van)

A. Fülkelevegő előszűrő ellenőrzése

10 
OW0970

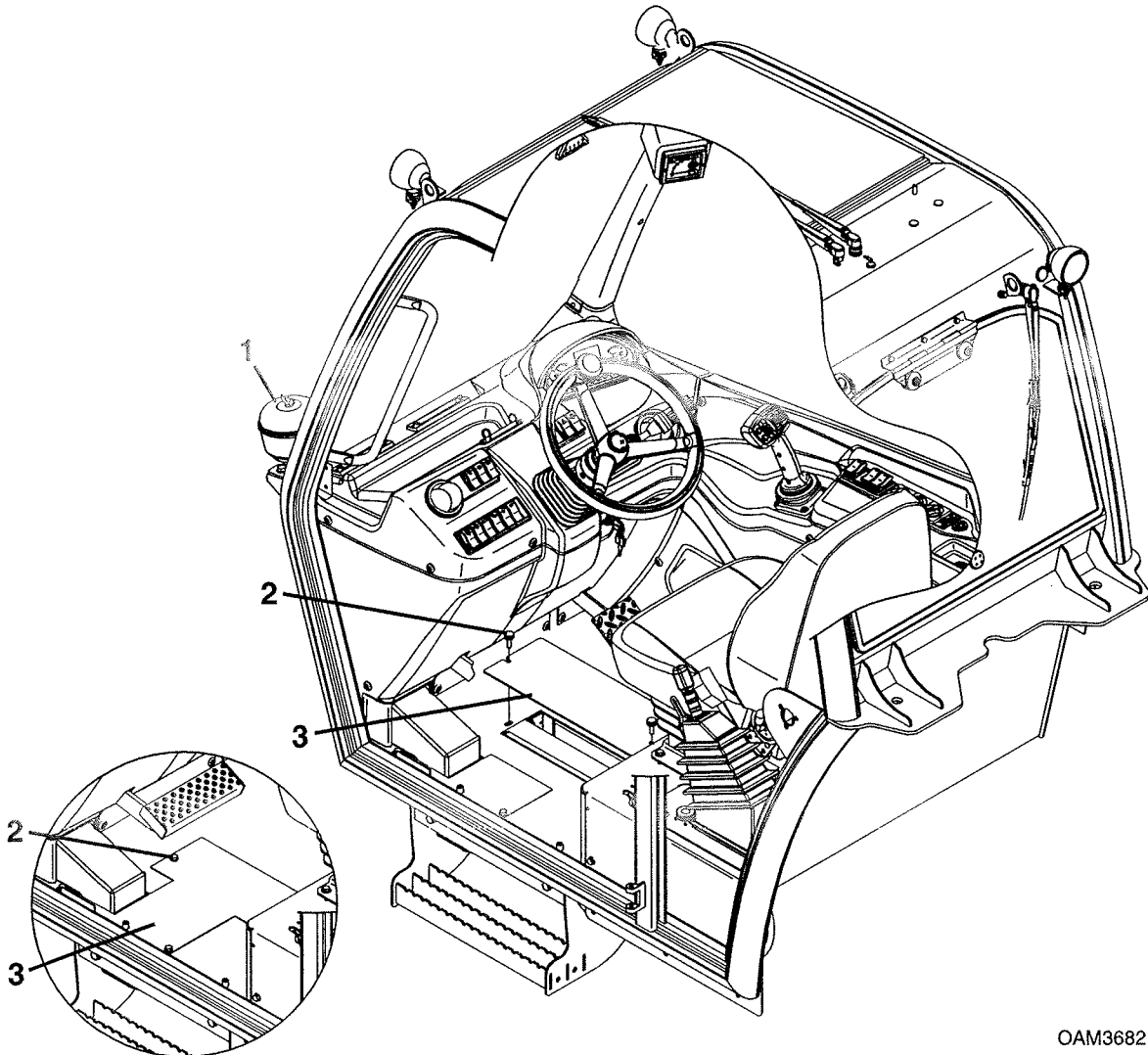
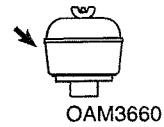

OAM3682

KORAI GYÁRTÁSÚ DARABOK

1. Végezze el a következő eljárást: "Leállítási eljárás", 4-3. oldal.
2. Ha van keresse meg a fülkelevegő előszűrőt (1) a fülke elülső részén.
3. Lazítsa meg a szárnyascsavart, és vegye le a fedelet.
4. Távolítsa el a port a tartályból.
5. Tegye vissza a tartályt, és rögzítse a fedelet.

Fülke levegőszűrő ellenőrzése

50 
OW0980

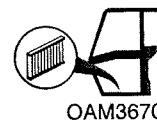

1. Végezze el a következő eljárást: *“Leállítási eljárás”*, 4-3. oldal.
2. Vegye ki a padlószőnyeget a fülkéből.
3. Távolítsa el a csavarokat **(2)** és a panelt **(3)** a fülke padlójából.
4. Vegye ki a fülke levegőszűrőt, és vizsgálja meg.
5. Ha a szűrő nem sérült, tisztítsa meg, és helyezze vissza a fülke padlójába. Ha sérült, cserélje ki a szűrőt.
6. Helyezze vissza és rögzítse a panelt a padlóba.
7. Helyezze vissza a padlószőnyeget.

Abroncok

A. Abroncsnyomás ellenőrzése



1. Végezze el a következő eljárást: *“Leállítási eljárás”*, 4-3. oldal.
2. Vegye le a szelepsapkát.
3. Ellenőrizze az abroncsnyomást.
4. Szükség esetén növelje meg. A gumiabroncsok nyomásáról lásd 9-3. oldal.
5. Tegye vissza a szelepsapkát.

B. Abroncok sérülése

Ha a levegővel feltöltött abroncson olyan vágás, repedés vagy szakadás fedezhető fel, ami érinti az abroncs oldalfalában vagy futófelületén található szövetet, intézkedni kell a használat azonnali leállításáról. Intézkedni kell az abroncs vagy a kerék cseréjéről is.

A poliuretán habbal töltött abroncsok esetén, ha a következők bármelyike felfedezhető, intézkedni kell a használat azonnali leállításáról. Intézkedni kell az abroncs vagy a kerék cseréjéről is.

- A szövetszalakat érintő sima, egyenes vágás, amelynek teljes hossza meghaladja a 7,5 cm-t (3 in).
- A szövetszalakat érintő bármilyen (csipkézett szélű) repedés vagy szakadás, amelynek mérete bármelyik irányban meghaladja a 2,5 cm-t (1 in).
- Bármilyen lyuk, melynek átmérője meghaladja a 2,5 cm-t (1 in).

Ha az abroncs sérülése a fenti határokon belüli, akkor az abroncsot naponta ellenőrizni kell, hogy a sérülés mérete nem lép-e túl a megengedett határértéken.

C. Abroncs- és kerékcseré

Javasolt, hogy a csereabroncs mérete, rétegszáma és márkája ugyanolyan legyen, mint az eredetileg fennlevőé. Rendeléssel kapcsolatos információkról tájékozódjon a megfelelő alkatrész kézikönyvből. Ha nem engedélyezett csereabroncsot használ, annak a következő jellemzőkkel kell rendelkeznie:

- Az eredetivel megegyező vagy annál nagyobb rétegszám/teherbírás kategória és méret.
- Az eredetivel megegyező vagy annál nagyobb érintkező futófelület.
- Az eredetivel megegyező kerékátmérő, szélesség és mintázat.
- Az abroncs gyártója engedélyezte annak ilyen célra történő alkalmazását (beleértve az abroncsnyomás és a maximális terhelés értékeit).

Hacsak azt a JLG külön nem engedélyezte, egy habbal töltött vagy ballasztal töltött abroncsszerelvényt ne cseréljen pneumatikusra. Az abroncstípusok méretkülönbsége miatt a csereabroncs kiválasztásakor és felszerelésekor ügyeljen rá, hogy a tengelyen levő két abroncs azonos legyen.

A felszerelt kerékpántok a nyomtávot, abroncsnyomást és terhelési kapacitást magukba foglaló stabilitási követelményeknek megfelelően tervezték. Az olyan méretek megváltoztatása írásos gyári javaslatok nélkül, mint a kerékpánt szélessége, középrész elhelyezkedése, nagyobb vagy kisebb átmérő stb. a stabilitás szempontjából veszélyes körülményeket eredményezhetnek.

E. Kerék felszerelése

Húzza meg a megadott nyomatékmal a kerékanyákat az első 50 üzemóra után, valamint minden kerékszereléskor.

Megjegyzés: Ha a gép kötött forgásirányú abroncs szerelvényekkel rendelkezik, a kerekeket és az abroncsokat úgy kell felszerelni, hogy az abroncson látható "nyilak" az előrehaladásnak megfelelő forgást mutassák.

1. Szerelje fel a kerékanya alátéteket.
2. A kerékanyákat kézzel kezdje el felszerelni, nehogy ferdén kerüljenek a menetre. A csavarokon és az anyákon NE használjon semmilyen kenőanyagot.
3. A kerékanyákat az ábrán látható módon, váltakozó sorrendben húzza meg. A nyomaték értékéről lásd 9-3. oldal.

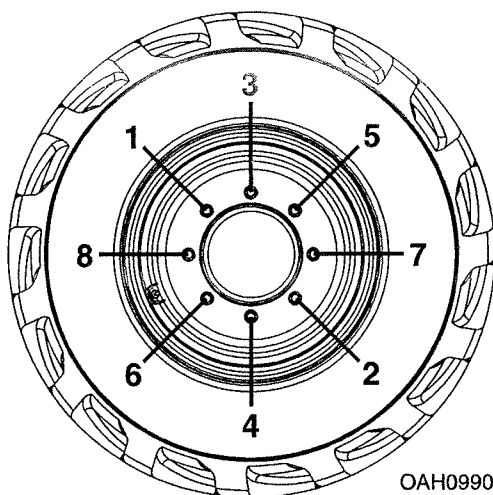

FIGYELMEZTETÉS

FELBORULÁSVESZÉLY! A kerékanyákat megfelelő nyomatékmal kell meghúzni, hogy megelőzhető legyen a kerekek elvesztése, a csavarok törése és a kerekek esetleges leválása a tengelyről.

Motorolaj

A. Motor olajsztintjének ellenőrzése

10 
OW0970

OW1020

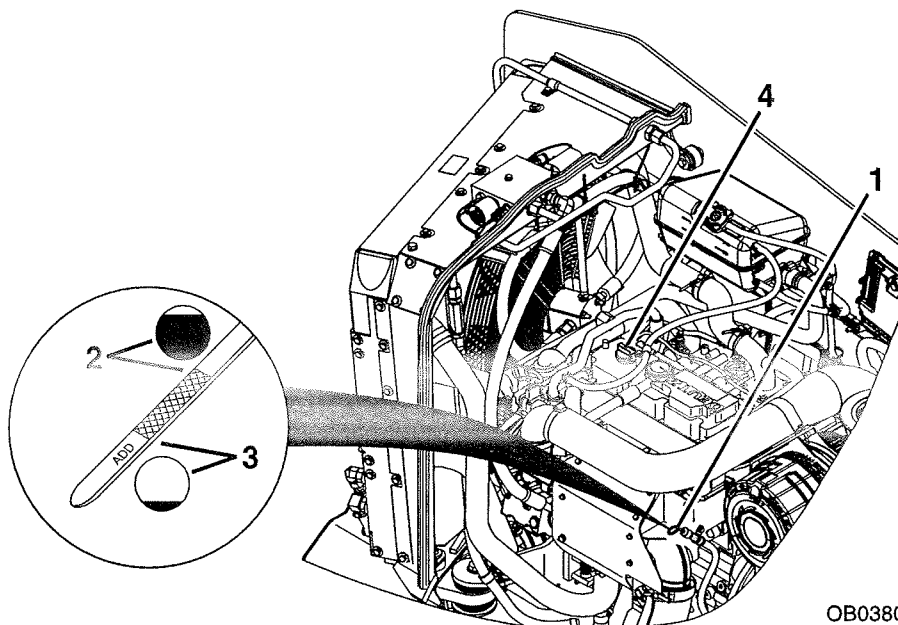

OB0380

1. Végezze el a következő eljárást: *“Leállítási eljárás”*, 4-3. oldal.
2. Nyissa fel a motor burkolatát.
3. Vegye ki a nívópálcát (1) és ellenőrizze a jelölést. Az olajnak a tele (2) és a hozzáadás (3) jelzések között kell lennie, a keresztvonalkázott területen.
4. Tegye vissza a nívópálcát.
5. Ha az olajsztint alacsony, akkor vegye le az olajbetöltő nyílás fedelét (4) és töltsen fel motorolajjal a tele jelzésig a keresztvonalkázott területen.
6. Tegye vissza az olajbetöltő nyílás fedelét.
7. Zárja vissza és rögzítse a motor burkolatát.

Motor hűtőrendszere

A. Motor hűtőfolyadék szintjének ellenőrzése

10 
OW0970

OW1070

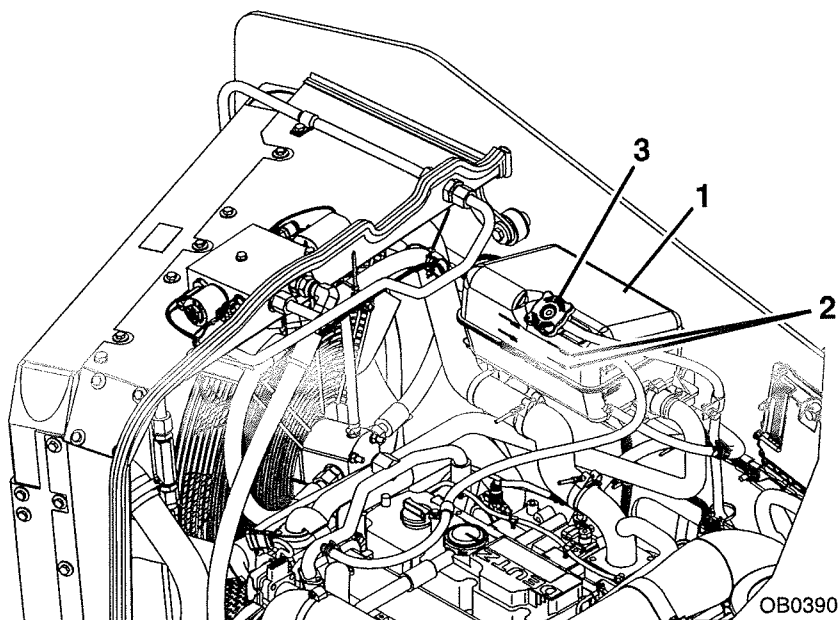

1. Végezze el a következő eljárást: "Leállítási eljárás", 4-3. oldal.
2. Nyissa fel a motor burkolatát.
3. Ellenőrizze a hűtőfolyadék szintjét a tágulási tartályban (1). A hűtőfolyadék szintjének a Min és Max (2) jelzések között kell lennie.
4. Ha a hűtőfolyadékszint alacsony, hagyja lehűlni a hűtőfolyadékot.
5. Lassan vegye le a tágulási tartály fedelét (3). Töltsön hozzá hűtőfolyadékot szükség szerint.
6. Helyezze vissza a tágulási tartály fedelét.
7. Zárja vissza és rögzítse a motor burkolatát.

A. Hidraulika olajsztintjének ellenőrzése

10 
OW0970

OW1030

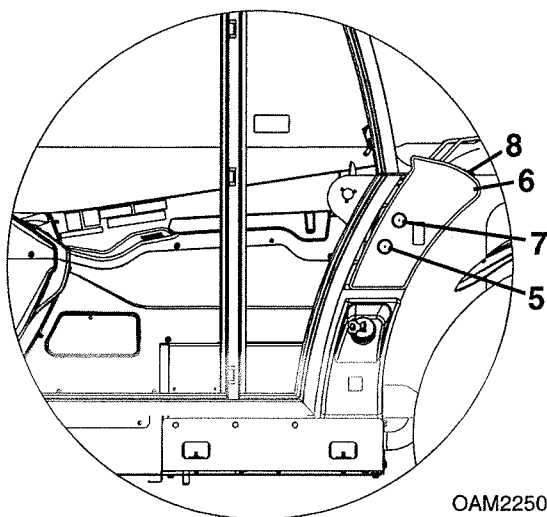

1. Ha fel vannak szerelve, akkor ügyeljen rá, hogy a támasztótalpak teljesen fel legyenek emelve.
2. Végezze el a következő eljárást: *“Leállítási eljárás”*, 4-3. oldal.
3. Ha a hidraulikaolaj hideg, akkor ellenőrizze az olajsztintet a hidraulikatartály (6) nézőablakában (5). Az olajsztintnek látszania kell az ablakban. Ha a hidraulikaolaj meleg, akkor ellenőrizze az olajsztintet a hidraulikatartály nézőablakában (7). Az olajsztintnek látszania kell az ablakban.
4. Ha a hidraulikaolaj szintje alacsony, távolítsa el az olajbetöltő nyílás fedelét (8). Töltsön hozzá hidraulikaolajat, hogy az olajsztint a megfelelő ablak közepéig érjen.
5. Tegye vissza a betöltőnyílás fedelét.

Sebességváltó-olaj

A. Sebességváltó olajsztintjének ellenőrzése

10 
OW0970

OW1050

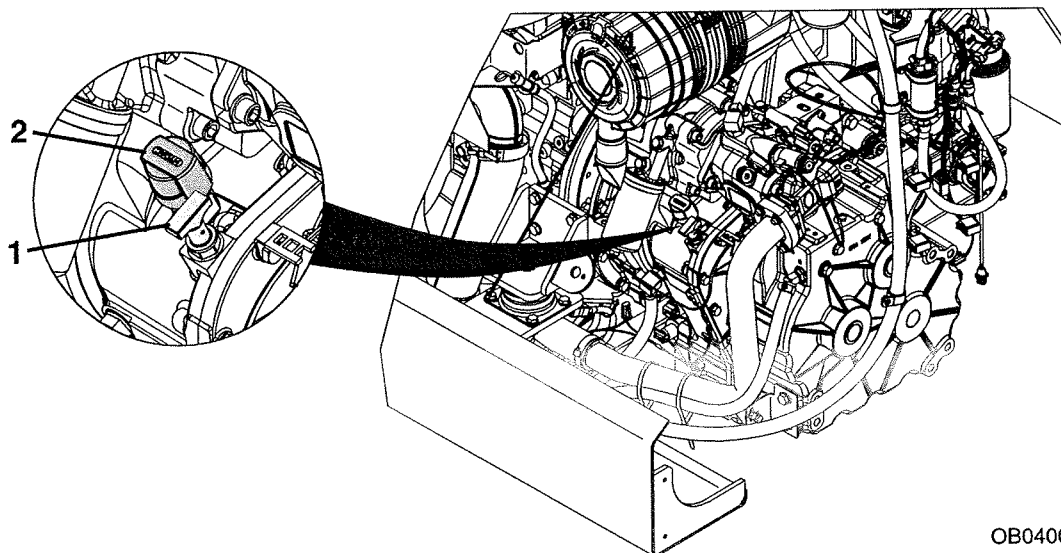

OB0400

1. A sebességváltó olajsztintjét a motor alapjáratán és az olaj hideg állapotában ellenőrizze.
2. Kapcsolja be a parkolóféket, állítsa üresbe a sebességváltót, és engedje le a villákat vagy a rátétet a földre.
3. Nyissa fel a motor burkolatát.
4. Vegye ki a sebességváltó nívópálcáját (1), és ellenőrizze az olajsztintet. Az olaj szztintjének a Min és Max jelzések között kell lennie.
5. Tegye vissza a sebességváltó nívópálcáját.
6. Ha az olajsztint alacsony, vegye ki a záródugót (2), és szükség szerint töltsé utána olajjal.
7. Helyezze vissza a záródugót.
8. Zárja vissza és rögzítse a motor burkolatát.

A. Levegőszűrő ellenőrzése

50 
OW0980

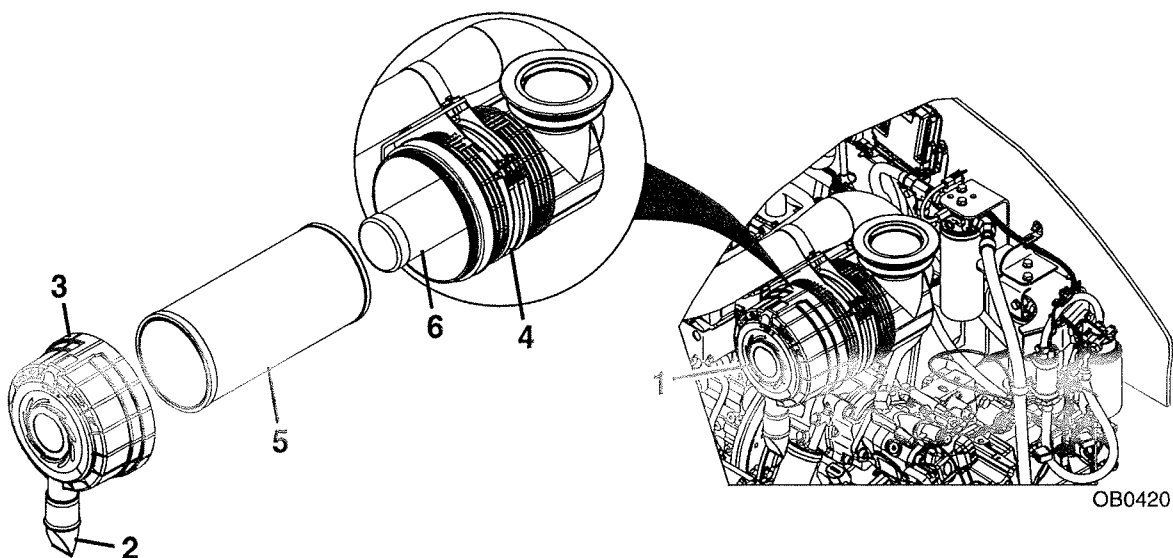

1. Végezze el a következő eljárást: "Leállítási eljárás", 4-3. oldal.
2. Nyissa fel a motor burkolatát.
3. Keresse meg a levegőtisztítót (1), és távolítsa el a port a szívószelepből (2) a szelep alját lenyomva, hogy a laza szemcsék kiessenek.
4. Zárja vissza és rögzítse a motor burkolatát.

Megjegyzés: A fedelet csak a betétek szervizeléséhez távolítsa el, a korlátozásjelző jelzése alapján. A betétek ellenőrzése céljából végzett túlzott szétszerelés a betét korai meghibásodásához vezethet.

B. Betétcsere (ha a korlátozásjelző jelzi)

Ha a légszűrő korlátozásjelzője bekapcsolva marad az indítás után vagy a gép használata közben kigyullad, akkor végezze el a következőket:

1. Végezze el a következő eljárást: *“Leállítási eljárás”*, 4-3. oldal.
2. Akassza ki a légtisztító burkolatát (3), forgassa el az óramutató járásának irányában, és vegye ki a légtisztító tartályból (4).
3. Távolítsa el a külső elsődleges betétet (5), és ellenőrizze a sérülések tekintetében. A sérült betéteket nem szabad újra felhasználni.
4. Alaposan tisztítsa meg a légtisztító doboz belsejét és a szívószelepet.
5. Cserélje a belső biztonsági betétet (6) az elsődleges betét minden harmadik cseréjekor. Ha cseréli a belső biztonsági betétet, akkor óvatosan csúsztassa ki a betétet és tegye be az új betétet.
6. Csúsztassa rá az új elsődleges betétet a belső betétre, ügyelve arra, hogy a tömítő széle egy síkban legyen a tisztító alapzatával.
7. Tegye a helyére a légtisztító burkolatát, fordítsa el az óramutató járásának irányában és rögzítse a helyén.
8. Zárja vissza és rögzítse a motor burkolatát.

Megjegyzés: A belső biztonsági betétet soha nem szabad kimosni vagy újra felhasználni. Mindig új betétet helyezzen be.

Akkumulátor

A. Akkumulátor ellenőrzése

50

OW0980

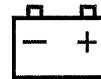

OW1080

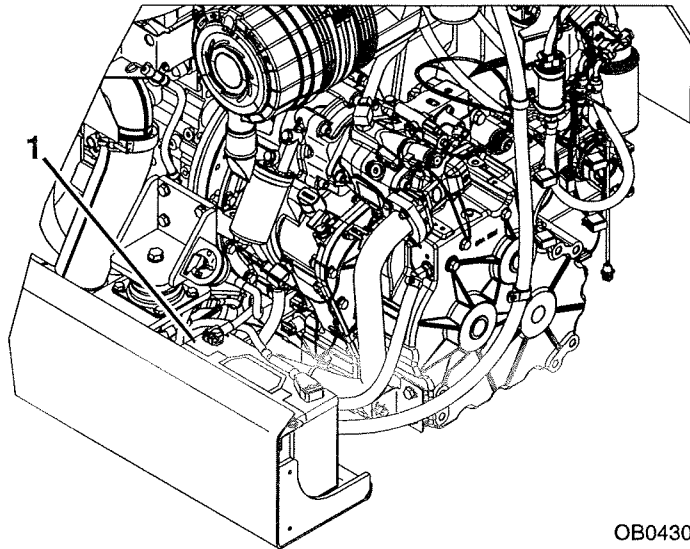

OB0430

1. Végezze el a következő eljárást: *“Leállítási eljárás”*, 4-3. oldal.
2. Nyissa fel a motor burkolatát.
3. Szemvédőt viselve vizuálisan vizsgálja át az akkumulátort (1). Ellenőrizze a korróziót az érintkezőkön. Cserélje ki az akkumulátort, ha burkolata megrepedt, megolvadt vagy más módon sérült.
4. Zárja vissza és rögzítse a motor burkolatát.

Szélvédőmosó rendszer (ha van)

A. A szélvédőmosó folyadékszintjének ellenőrzése **50** 
OW0980

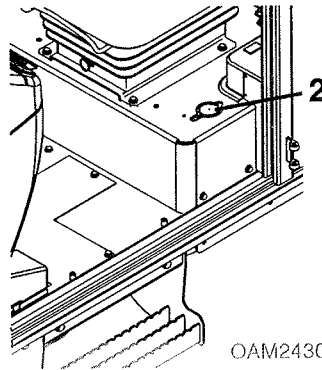

1. Végezze el a következő eljárást: *“Leállítási eljárás”*, 4-3. oldal.
2. A szélvédőmosó folyadéknak látszania kell a tartályban (2).
3. Ha a mosófolyadék szintje alacsony, töltsen utána a szükséges mennyiséget.

Ez az oldal szándékosan maradt üresen

8. FEJEZET – TOVÁBBI ELLENŐRZÉSEK

8.1 ÁLTALÁNOS

A következő teszteredmények valamelyike nem érhető el, akkor a rendszer nem működik megfelelően, a gépet ki kell vonni a szolgálatból, és a további használat előtt meg kell javítani.

8.2 TEHERSTABILITÁSI JELZ RENDSZER

A. Teherstabilitási jelzőrendszer teszt

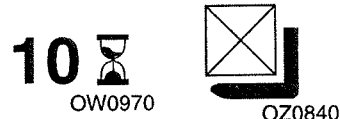

A Teherstabilitás jelzőműszer (LSI) rendeltetése a teleszkópos emelő szállítási stabilitásának folyamatos monitorozása. A funkció ellenőrzéséhez végezze el a következőket:

1. **Teljesen húzza vissza és szintezze be a gémet teher nélkül. A teszt alatt ne emelje fel a gémet.**
2. A vázat a fülkében található szintezővel (ha van) szintezze be.
3. Nyomja le az LSI kijelző rendszerellenőrző gombját. Ekkor minden LED felvillan és hangjelzés lesz hallható. Ez azt jelzi, hogy a rendszer megfelelően működik.

8.3 GÉMRETESZEL (4014PS ÉS 4017PS)

A. Gémreteszelő-rendszer tesztje



A gém reteszelőrendszere három üzemmódban működik. Bármekkora mértékig kitolt gémmel és 20 fok alatti szögnél a támasztótalp és a váz színtezése funkciók használhatók. Teljesen visszahúzott és 20–55 fok közé emelt gémnél a támasztótalp és a váz színtezése funkciók használhatók. Bármekkora mértékig kitolt gémmel és 55 fok fölötti szögnél a támasztótalp és a váz színtezése funkciók nem használhatók. A rendszer ellenőrzéséhez végezze el a következőket:

1. **A rendszert vízszintes felületre állított, teher nélküli gépnél ellenőrizze.**
2. Állítsa üresbe a sebességváltót és kapcsolja be a parkolóféket.
3. Ellenőrizze, hogy a támasztótalp és a váz színtezése funkciók megfelelően működnek. Engedje le, majd emelje fel a támasztótalpakat. Forgassa a vázat mindkét irányba.
4. Tartsa felemelve a támasztótalpakat és színtezze be a gépet a fülkében levő színtezővel.
5. Emelje a gémet 20–55 fok közé, és tolja ki körülbelül 1 m-re (39 in).
6. Próbálja leengedni a támasztótalpakat, majd forgassa a vázat. Egyik funkciónak sem szabad reagálnia.
7. Teljesen húzza vissza a gémet, és emelje 55 fok fölé.
8. Próbálja leengedni a támasztótalpakat, majd forgassa a vázat. Egyik funkciónak sem szabad reagálnia.
9. Teljesen engedje le a gémet.

8.4 KIEGÉSZÍTŐ ENERGIARENDSZER (HA MUNKAÁLLVÁNY IS FELSZERELHET)

A. Kiegészítő energiaellátó rendszer tesztje

10 
OW0970



Vészhelyzetben vagy motorhiba esetén rendelkezésre áll a kiegészítő energiaellátó rendszer. A funkció ellenőrzéséhez végezze el a következőket:

1. **A rendszert vízszintes felületre állított, teher nélküli gépnél ellenőrizze.**
2. Engedje le a rátétet a talajra, és állítsa le a motort.
3. Ellenőrizze, hogy a táp/vészleállító kapcsoló nincs benyomva, a gyújtáskapcsoló pedig I állásban van.
4. Nyomja meg a kiegészítő energiaellátó kapcsolót, és tartsa így a kiegészítő energiaellátó rendszer bekapcsolásához.
5. A kiegészítő energiaellátó kapcsolót tartva működtesse röviden a gém joystick funkciókat a megfelelő működés ellenőrzéséhez.
6. Engedje el a kiegészítő energiaellátó kapcsolót, fordítsa a gyújtáskapcsolót 0 állásba, majd nyomja le a táp/vészleállító kapcsolót.

Ez az oldal szándékosan maradt üresen

9. FEJEZET – MŰSZAKI ADATOK

9.1 A GÉP MŰSZAKI ADATAI

Folyadékok és mennyiségek

Motor karterolaj

Kapacitás szűrőcserekor.....	8,0 l (8.5 qt)
Olaj típusa	
-10°C – 40°C (14°F – 104°F)	SAE 15W-40
-15°C – 40°C (5°F – 104°F)	SAE 10W-40
-30°C – 30°C (-22°F – 86°F)	SAE 15W-40
Specifikációk	
Ha ULS	API CJ-4
Ha LS	API CI-4

Üzemanyagtartály

Mennyiség.....	150 l (39.6 gal)
Üzemanyag típusa	
Standard	2. sz. gázolaj
Hideg időben.....	1. és 2. sz. gázolaj keveréke
Specifikáció	
Ha ULS	Ultraalacsony kéntartalom ($S \leq 15$ mg/kg)
Ha LS	Alacsony kéntartalom ($S \leq 500$ mg/kg)

Hűtőrendszer

Rendszer kapacitása	25,0 l (26 qt)
Hűtőfolyadék típusa	
Standard	50/50 etilén-glikol és víz
Hideg időben.....	60/40 etilén-glikol és víz

Hidraulikus rendszer

Rendszer kapacitása	
3706PS és 3707PS	135 l (35.7 gal)
4014PS és 4017PS	145 l (38.3 gal)
Tartály kapacitása a teli jelzésig.....	90 l (23.8 gal)
Kiegészítő hidraulikus kör max. áramlás.....	80 l/min (21.1 gpm)
Olaj típusa	Mobilfluid 424 hidraulika folyadék

9. fejezet – Műszaki adatok

Sebességváltó rendszer

Kapacitás szűrőcserekor 18,0 l (19 qt)

Olaj típusa Mobilfluid 424 hidraulika folyadék

Osztómű

Mennyiség 2,75 l (2.9 qt)

Olaj típusa Mobilfluid 424 hidraulika folyadék

Tengelyek

Differenciálház kapacitása

3706PS és 3707PS

Első tengely 10,5 l (11.1 qt)

Hátsó tengely 11,5 l (12.2 qt)

4014PS és 4017PS

Első és hátsó tengely 11,5 l (12.2 qt)

Kerékagy kapacitása

3706PS és 3707PS 0,8 l (0.8 qt)

4014PS 0,9 l (1.0 qt)

4017PS 1,5 l (1.6 qt)

Olaj típusa Mobilfluid 424 hidraulika folyadék

Mobilube HDLS 80W-90

Shell Spirax LS

Esso Torque Fluid 62

Selenia Ambra STF 80W-90

Légkondicionáló rendszer (ha van)

Rendszer kapacitása 1,35 kg (3.0 lb)

Hűtőközeg típusa R-134a tetrafluoroetán

Kenőzsír

Hordlemez, henger és tengely Többcélú kenőzsír (NLGI Grade 2)

Gémlánc Schaffer 200S Silver Streak

Abroncok

3706PS és 3707PS

15.5-25 L-2.....	4,0 bar (58 psi)
15.5/80-24 TR01.....	4,25 bar (62 psi)
15.5/80-24 SGI.....	4,0 bar (58 psi)
460/70 R24.....	4,0 bar (58 psi)
500/70 R24 (csak 3707PS).....	3,0 bar (44 psi)
400/80-24.....	4,0 bar (58 psi)
440/80-24 (csak 3707PS).....	3,5 bar (51 psi)

4014PS

15.5/80-24 TR01.....	4,25 bar (62 psi)
15.5-25 L-2.....	4,0 bar (58 psi)
400/80-24.....	4,5 bar (65 psi)
440/80-24.....	4,0 bar (58 psi)

4017PS

14-24 TG02.....	4,25 bar (61 psi)
14-24 SGG-2A.....	5,25 bar (76 psi)

Kerékanya

Nyomaték

3706PS, 3707PS és 4014PS.....	360 ±20 Nm (265 ±15 lb-ft)
4017PS.....	460 ±20 Nm (340 ±15 lb-ft)

9. fejezet – Műszaki adatok

Teljesítmény

Maximális emelési kapacitás

3706PS	3700 kg (8157 lb)
3707PS	3700 kg (8157 lb)
4014PS	
Támasztótalpak bekapcsolva	4000 kg (8818 lb)
Támasztótalpak nincsenek bekapcsolva	3700 kg (8157 lb)
4017PS	4000 kg (8818 lb)

Maximális emelési magasság

3706PS	6,1 m (20.0 ft)
3707PS	7,3 m (24.0 ft)
4014PS	13,7 m (44.9 ft)
4017PS	
Támasztótalpak bekapcsolva	17,3 m (56.8 ft)
Támasztótalpak nincsenek bekapcsolva	15,2 m (49.9 ft)

Kapacitás maximális magasságon

3706PS	2500 kg (5512 lb)
3707PS	2000 kg (4409 lb)
4014PS	
CE	
Támasztótalpak bekapcsolva	3000 kg (6614 lb)
Támasztótalpak nincsenek bekapcsolva	1750 kg (3858 lb)
AUS	
Támasztótalpak bekapcsolva	2500 kg (5512 lb)
Támasztótalpak nincsenek bekapcsolva	1250 kg (2756 lb)
4017PS	
Támasztótalpak bekapcsolva	3000 kg (6614 lb)
Támasztótalpak nincsenek bekapcsolva	1000 kg (2205 lb)

Maximális kinyúlás előre

3706PS	3,1 m (10.2 ft)
3707PS	3,8 m (12.3 ft)
4014PS	9,2 m (30.3 ft)
4017PS	12,7 m (41.7 ft)

Kapacitás maximális előre kinyúlásnál

3706PS és 3707PS	1500 kg (3307 lb)
4014PS	
CE	
Támasztótalpak bekapcsolva	1000 kg (2205 lb)
Támasztótalpak nincsenek bekapcsolva	350 kg (772 lb)
AUS	
Támasztótalpak bekapcsolva	1150 kg (2535 lb)
Támasztótalpak nincsenek bekapcsolva	300 kg (661 lb)
4017PS	
CE	
Támasztótalpak bekapcsolva	500 kg (1102 lb)
Támasztótalpak nincsenek bekapcsolva	0 kg (0 lb)
AUS	
Támasztótalpak bekapcsolva	450 kg (992 lb)
Támasztótalpak nincsenek bekapcsolva	0 kg (0 lb)

Kinyúlás a maximális magasságon

3706PS	0,8 m (2.6 ft)
3707PS	0,7 m (2.3 ft)
4014PS	0,5 m (1.6 ft)
4017PS	
Támasztótalpak bekapcsolva	2,1 m (6.9 ft)
Támasztótalpak nincsenek bekapcsolva	6,0 m (19.7 ft)

Maximális utazósebesség (lásd a megjegyzést)

3706PS és 3707PS	
4 sebességfokozat	32 km/h (19.9 mph)
6 sebességfokozat	40 km/h (24.9 mph)
4014PS és 4017PS	32 km/h (19.9 mph)

Váz vízszintezése

3706PS és 3707PS	0 fok
4014PS és 4017PS	10 fok

Maximális menetszög (gém menethelyzetben)

Leküzdhető emelkedő	45%
Maximális lejtés oldalra	8,75%

Megjegyzés: Az állami előírások és/vagy korlátozások teljesítéséről tájékozódjon a gépre vonatkozó dokumentumokból és/vagy adattáblákról.

9. fejezet – Műszaki adatok

Méreték

Teljes magasság

3706PS	2323 mm (91.5 in)
3707PS	2385 mm (93.9 in)
4014PS	2592 mm (102.0 in)
4017PS	2630 mm (105.0 in)

Teljes szélesség

3706PS és 3707PS	2400 mm (94.5 in)
4014PS és 4017PS	2449 mm (96.4 in)

Nyomtáv

3706PS és 3707PS	1988 mm (78.3 in)
4014PS és 4017PS	2036 mm (80.2 in)

Tengelytáv

3706PS	2975 mm (116.1 in)
3707PS	3075 mm (120.1 in)
4014PS és 4017PS	3200 mm (126.0 in)

Hossz az első kerekeknél

3706PS	4253 mm (167.4 in)
3707PS	4679 mm (184.2 in)
4014PS	5091 mm (200.4 in)
4017PS	5135 mm (202.2 in)

Teljes hossz (kisebb villák)

3706PS	4621 mm (181.9 in)
3707PS	5153 mm (202.9 in)
4014PS	6325 mm (249.0 in)
4017PS	6670 mm (262.6 in)

Hasmagasság

3706PS és 3707PS	430 mm (16.9 in)
4014PS	458 mm (18.0 in)
4017PS	468 mm (18.4 in)

Fordulási sugár az abroncsoknál

3706PS	3700 mm (145.7 in)
3707PS	3750 mm (147.6 in)
4014PS	3805 mm (149.8 in)
4017PS	3920 mm (154.3 in)

Külső fordulási sugár

3706PS	7270 mm (286.2 in)
3707PS	7442 mm (293.0 in)
4014PS	7636 mm (300.6 in)
4017PS	7637 mm (300.7 in)

Maximális működési tömeg (rátét nélkül)

3706PS	8200 kg (18,078 lb)
3707PS	8600 kg (18,960 lb)
4014PS	
CE.....	9916 kg (21,861 lb)
AUS.....	10 266 kg (22,633 lb)
4017PS	12 605 kg (27,789 lb)

Maximális működési tömeg eloszlása (rátét nélkül, szintezett, teljesen visszahúzott gémmel)

Első tengely

3706PS	3970 kg (8752 lb)
3707PS	3980 kg (8774 lb)
4014PS	
CE	5040 kg (11,111 lb)
AUS	5215 kg (11,497 lb)
4017PS	6181 kg (13,626 lb)

Hátsó tengely

3706PS	4230 kg (9326 lb)
3707PS	4620 kg (10,185 lb)
4014PS	
CE	4876 kg (10,750 lb)
AUS	5051 kg (11,136 lb)
4017PS	6424 kg (14,162 lb)

9. fejezet – Műszaki adatok

Maximális talajterhelési nyomás

3706PS

460/70 R24

Pneumatikus..... 11,5 kg/cm² (164 lb/in²)

400/80-24

Pneumatikus..... 11,5 kg/cm² (164 lb/in²)

3707PS

460/70 R24

Pneumatikus..... 11,5 kg/cm² (164 lb/in²)

500/70 R24

Pneumatikus..... 10,5 kg/cm² (149 lb/in²)

400/80-24

Pneumatikus..... 11,5 kg/cm² (164 lb/in²)

440/80-24

Pneumatikus.....9,6 kg/cm² (137 lb/in²)

4014PS

400/80-24

Pneumatikus..... 12,7 kg/cm² (181 lb/in²)

440/80-24

Pneumatikus..... 10,8 kg/cm² (154 lb/in²)

4017PS

14-24 TG02

Pneumatikus.....9,0 kg/cm² (128 lb/in²)

Vibrációtanúsítvány

Az EN13059 szabvány szerint

Ülés	Átlagos súlyozott egésztest-gyorsulás	
	3706PS és 3707PS	4014PS és 4017PS
Mechanikus felfüggesztés	0,5 m/s ² (1.6 ft/s ²)	0,7 m/s ² (2.3 ft/s ²)
Pneumatikus felfüggesztés	0,6 m/s ² (2.0 ft/s ²)	0,6 m/s ² (2.0 ft/s ²)

Zajkibocsátási szint

A 2000/14/EK irányelv szerint

- A teleszkópos emelő megfelel a vonatkozó EK irányelveknek.
- Az LWA hangteljesítmény-szint értéke a gépen van feltüntetve.
75 kW (100 hp) és 90 kW (120 hp) motor 106 dB
- A zajkibocsátás bármilyen megnövekedését elkerülendő a karbantartási és javítási munkák után minden panelt és más hangelnyelő anyagot eredeti állapotában kell visszahelyezni. Ne módosítsa a gépet oly módon, hogy azzal megnőjön a zajkibocsátása.

Gép vontatási kapacitása

Megjegyzés: Az állami előírások és/vagy korlátozások teljesítéséről tájékozódjon a gépre vonatkozó dokumentumokból és/vagy adattáblákról.

Fékezetlen	3000 kg (6614 lb)
Független fékezésű	12 000 kg (26,455 lb)
Tehetetlenségi fékezésű	8000 kg (17,637 lb)
Hidraulikus és pneumatikus fékezésű	12 000 kg (26,455 lb)

Ez az oldal szándékosan maradt üresen

A		Fülke vészkijárata 6-4	
Abroncok 7-16, 9-3		Fülkelevegő előszűrő 7-14	
Csere..... 7-16		G	
Légnyomás 7-16		Gém jelző	
Sérülés 7-16		Kitolás 3-36	
Akkumulátor..... 7-24		Szög..... 3-36	
Akkumulátorral segített indítás..... 4-2		Gém vészleengedése..... 6-2	
Általános karbantartás..... 7-2		Gémreteszelő teszt 8-2	
B		Gombsor 3-8	
Bemelegítési ellenőrzés..... 2-14		Gyorscsatlakozású szerelt horog 5-46	
Beszorulás és zúzódás veszélye 1-10		Gyújtás 3-10	
Betonkanál – villára szerelt..... 5-44		H	
Betonkeverő kanál 5-42		Hidraulika olajsintje 7-20	
Biztonsági címkék 2-3		Hidraulikus működtetésű rátét 5-22	
Biztonsági jelzőszavak 1-1		Hidraulikus rendszer 9-1	
Biztonsági öv 3-35		Hidraulikus vonófej..... 5-55	
Biztonsági tanácsok..... 1-1		Hűtőfolyadék szintje..... 7-19	
C		Hűtőrendszer 9-1	
Címkék		J	
3706PS & 3707PS 2-3		Jobb oldali konzolkapcsolók 3-25	
4014PS & 4017PS 2-6		Joystick	
Csapos vonófej – CUNA C..... 5-50		Emelő séma 3-18	
Csapos vonófej – CUNA D2..... 5-51		Rakodó séma..... 3-21	
E		K	
EEC automata vonófej..... 5-53		Kapacitás 5-4	
EEC kézi csapos vonófej..... 5-52		Kapacitásjelzők elhelyezkedése..... 5-5	
Elektromos veszélyek 1-2		Kenés és karbantartás 7-1	
Elülső konzolkapcsolók..... 3-24		Kenési terv	
F		50 óránként 7-7	
Felborulásveszély 1-3		500 óránként..... 7-10	
Felfüggesztett teher felszedése..... 4-7		Kenőzsír 9-2	
Felfüggesztett teher letétele 4-9		Kerék felszerelése 7-17	
Felfüggesztett teher leválasztása..... 4-9		Kerékanya..... 9-3	
Felfüggesztett teher szállítása 4-8		Kerékcseré 7-16	
Folyadékok..... 9-1		Kezelő jelenléte érzékelőrendszer 3-32	
Mennyiségek..... 9-1		Kezelőfülke..... 2-15	
Fülke levegőszűrő 7-15		Kezelői karbantartási útmutató 7-12	

Szójegyzék

Kezelőszervek.....	3-2	P	
Kezelőülés.....	3-32	Parkolási eljárás.....	3-11
Beállítások.....	3-33	Parkolófék.....	3-11
Kiegészítő energiaellátó rendszer.....	6-3	Piton vonófej.....	5-54
Teszt.....	8-3	Pótkocsifékek.....	5-49, 5-56
Kijelző képernyő.....	3-6	R	
Kocsi villákkal.....	5-25	Rácsos gém.....	5-47
Körbejárásos átvizsgálás		Rátét felszerelése	
3706PS & 3707PS.....	2-10	Gyorscsatlakozó.....	5-11
4014PS & 4017PS.....	2-12	JCB gyorscsatlakozó.....	5-19
Kormányoszlop-beállító.....	3-16	JD gyorscsatlakozó.....	5-14
Kormányzási mód		Manitou gyorscsatlakozó.....	5-16
Manuális.....	3-30	Rátét használata.....	5-24
Összkerék kormányzás.....	3-31	Rátét szabályozókar.....	3-27
Közlekedési veszélyek.....	1-6	Rátétek	
Kürt.....	3-13	Engedélyezett.....	5-1
L		JLG által szállított.....	5-2
Leállítási eljárás.....	4-3	Nem engedélyezett.....	5-1
Leesés veszélye.....	1-12	S	
Levegőszűrő.....	7-22	Sebességváltó	
Lopásgátló.....	3-28	Haladási irány.....	3-12, 3-20, 3-23
LSI.....	3-14	Sebességfokozat	
Teszt.....	8-1	kiválasztása.....	3-13, 3-20, 3-23
M		Sebességváltó olajsztint.....	7-21
Markoló.....	5-36	Sebességváltó rendszer.....	9-2
Méretek.....	9-6	Szállítás	
Motor		Emelés.....	4-12
Indítás.....	4-1	Rögztítés.....	4-11
Normál üzemeltetés.....	4-3	Szélvédőmosó folyadékszintje.....	7-25
Motor karterolaj.....	9-1	Személyek emelése.....	1-8
Motorolajsztint.....	7-18	Szervizelési és karbantartási terv	
Működési ellenőrzés.....	2-14	10 óras.....	7-3
Műszaki adatok.....	9-1	1000 óránként.....	7-6
Műszerfal.....	3-4	1500 óránként.....	7-6
O		250 óránként.....	7-5
Oldalra csúszó kocsi.....	5-26	3000 óránként.....	7-6
Osztómű.....	9-2	50 óránként.....	7-4
		500 óránként.....	7-5
		Első 250. óra.....	7-4
		Első 50. óra.....	7-3
		Szintezési eljárás.....	4-5, 4-8

T	Z
Teher felszedése	Zajkibocsátás
Teher leesésének veszélye	9-9
Teher letétele	
Teher leválasztása	
Teher szállítása.....	
Teljesítmény	
Tengelyek.....	
Terhelési diagram	
Minta	
Minta (AUS)	
Példa	
Többfunkciós markoló	
Többhéjas markoló	
További ellenőrzések.....	

U

Üzemanyag vízelválasztó szűrő	7-13
Üzemanyagszint	7-12
Üzemanyagtartály.....	9-1
Üzemeltetés előtti ellenőrzés és átvizsgálás.....	2-1
Üzemeltetés felfüggesztett teherrel	4-7
Üzemeltetés nem-felfüggesztett teherrel ...	4-4

V

Vegyvi veszélyek.....	1-13
Veszélyosztályozási rendszer	1-1
Vészhelyzeti eljárások	6-1
Vezetés emelkedőn – veszélyek.....	1-9
Vibráció	9-9
Villa toldat	5-32
Villaforgató kocsi.....	5-28
Villák szabályozása/mozgatása	5-23
Villapozicionáló kocsi	5-30
Villára szerelt horog.....	5-34
Vonófej.....	5-49
Vonófejek	5-49
Vontatás.....	6-1
Vontatási kapacitás.....	9-9



An Oshkosh Corporation Company

A TULAJDONJOG ÁTADÁSA

A termék tulajdonosának:

Ha Ön a tulajdonos, de eredetileg NEM Ön vásárolta az ehhez a kézikönyvhöz tartozó terméket, cégünk szeretne többet tudni Önről. A biztonságtechnikai tudnivalókkal kapcsolatos füzetek eljuttatása céljából nagyon fontos, hogy a JLG Industries, Inc. naprakész információkkal rendelkezzen a JLG termékek tulajdonosairól. Az egyes JLG termékek tulajdonosi információit a JLG kezeli, és azt azokban az esetekben használja fel, amikor szükséges a tulajdonos értesítése.

Kérjük, használja ezt az űrlapot, hogy a JLG naprakész információkkal rendelkezzen a JLG termékek jelenlegi tulajdonosairól. Kérjük juttassa el a kitöltött űrlapot a JLG Product Safety & Reliability Department-hez faxon vagy postán az alábbi címek egyikére.

Köszönjük:

Product Safety and Reliability Department
JLG Industries, Inc.

13224 Fountainhead Plaza

Hagerstown, MD 21742

USA

Telefon: +1-717-485-6591

Fax: +1-301-745-3713

MEGJEGYZÉS: A lízingelt vagy bérelt egységeket ne tüntesse fel az űrlapon.

Gyárt. modell: _____

Sorozatszám: _____

Korábbi tulajdonos: _____

Cím: _____

Ország: _____ Telefon: (_____) _____

Átvétel dátuma: _____

Jelenlegi tulajdonos: _____

Cím: _____

Ország: _____ Telefon: (_____) _____



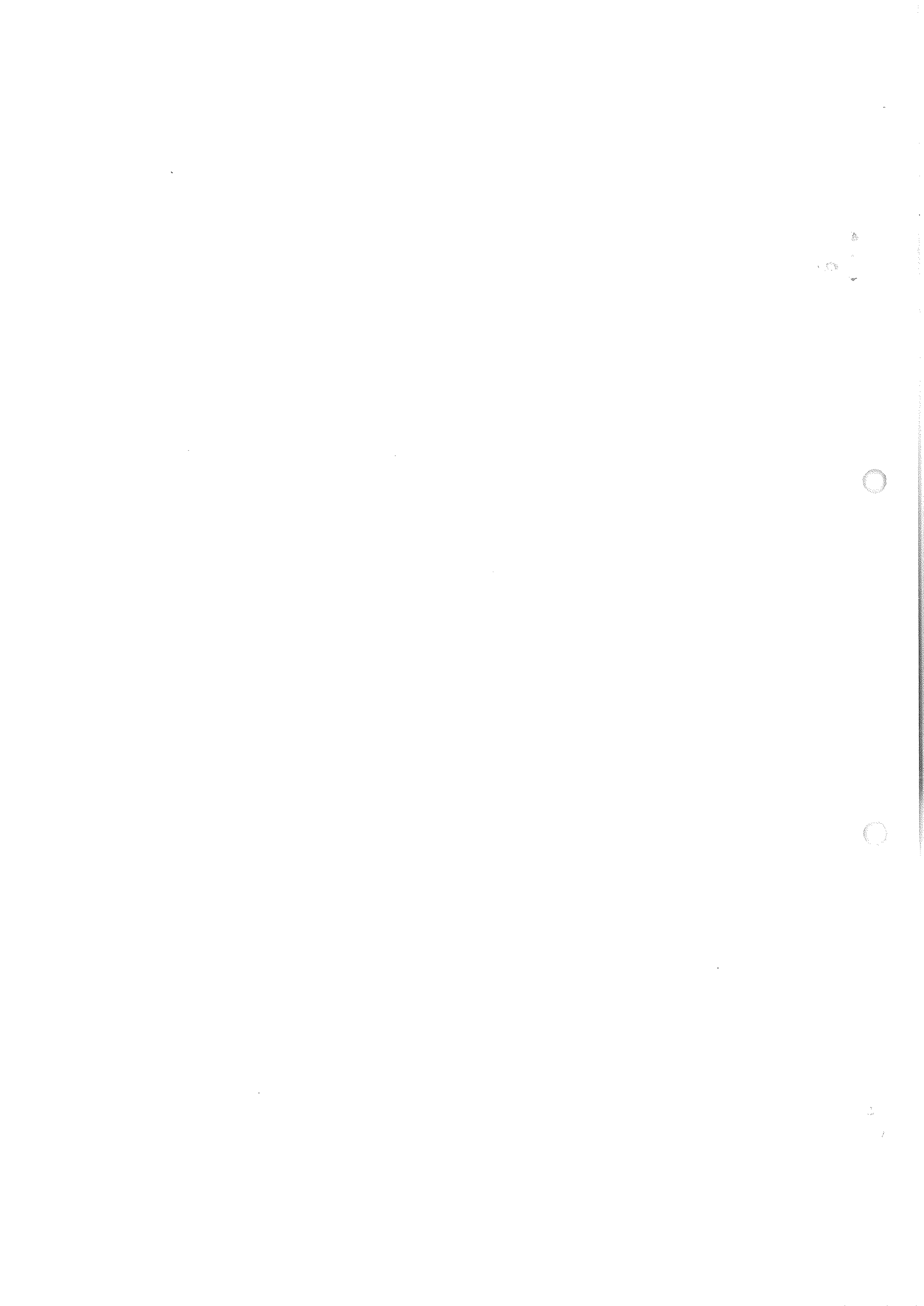

Az Ön által képviselt szervezetben kit kell értesítenünk?

Név: _____

Titulus: _____

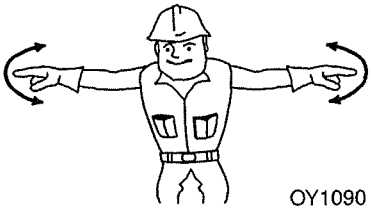
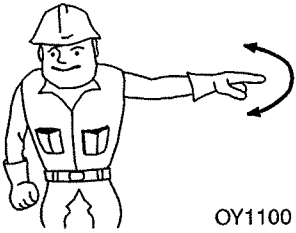

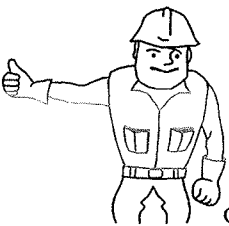
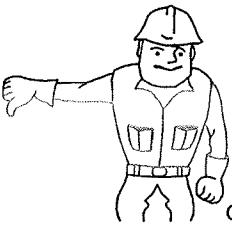
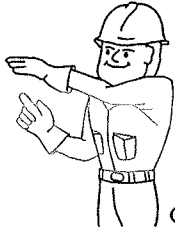
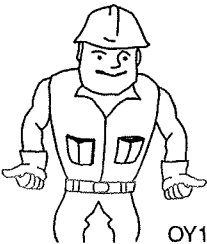
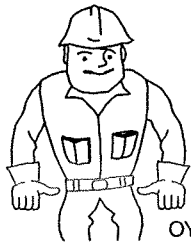
Kézjelek

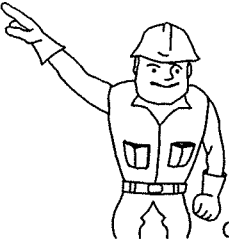
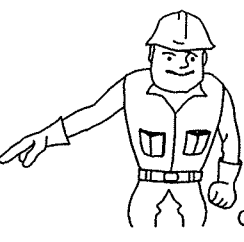
 <p>OY1090</p> <p>VÉSZMEGÁLLÁS – A két karját oldalra nyújtva, lefelé néző, nyitott tenyérrel mozgassa a mindkét karját hátra és vissza.</p>	 <p>OY1100</p> <p>MEGÁLLÁS – Egyik karját oldalra nyújtva, lefelé néző, nyitott tenyérrel mozgassa a karját hátra és vissza.</p>	 <p>OY1110</p> <p>MOTOR LEÁLLÍTÁSA – Húzza el a hüvelykujját vagy a mutatóujját a torka előtt.</p>
 <p>OY1120</p> <p>GÉM FELEMELÉSE – Egyik karját oldalra kinyújtva, zárt ujjakkal mutasson felfelé a hüvelykujjával.</p>	 <p>OY1130</p> <p>GÉM LEENGEDÉSE – Egyik karját oldalra kinyújtva, zárt ujjakkal mutasson lefelé a hüvelykujjával.</p>	 <p>OY1140</p> <p>LASSÚ MOZGÁS – Tegye az egyik kezét mozdulatlanul a másik, mozgás jelzést mutató keze elé. (Az ábrán a teher lassú emelése látható.)</p>
 <p>OY1150</p> <p>GÉM KITOLÁSA – Mindkét kezét ökölbe szorítva mutasson a hüvelykujjával kifelé.</p>	 <p>OY1160</p> <p>GÉM VISSZAHÚZÁSA – Mindkét kezét ökölbe szorítva mutasson a hüvelykujjával befelé.</p>	 <p>OY1170</p> <p>EDDIG MEHET – Mozgassa mindkét felemelt, befelé fordított kezét oldalra, jelezvén a megteendő távolságot.</p>
 <p>OY1180</p> <p>VILLÁK DÖNTÉSE FELFELÉ – Egyik kezét az oldalánál tartva nyújtsa ki a másik kezét felfelé körülbelül 45 fokban.</p>	 <p>OY1190</p> <p>VILLÁK DÖNTÉSE LEFELÉ – Egyik kezét az oldalánál tartva nyújtsa ki a másik kezét lefelé körülbelül 45 fokban.</p>	

Speciális jelek – Ha a kisegítő berendezések funkcióinak vagy állapotának jelzésére itt nem bemutatott jelek szükségesek, akkor ezekben a kezelőnek és a jelzőnek előzetesen meg kell egyeznie.

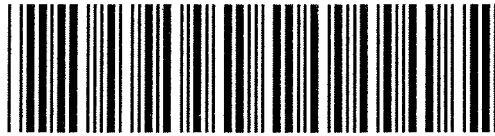

31200996



An Oshkosh Corporation Company

JLG Industries, Inc.
1 JLG Drive
McConnellsburg PA. 17233-9533
USA

Telefon: +1-717-485-5161

Ügyféltámogatás, ingyen hívható: 1-877-554-5438

Fax: +1-717-485-6417

JLG képviseltek a világban

JLG Industries (Australia)
P.O. Box 5119
11 Bolwarra Road
Port Macquarie
N.S.W. 2444
Ausztrália
Telefon: +61 2 65811111
Fax: +61 2 65813058

JLG Latino Americana Ltda.
Rua Antonia Martins Luiz, 580
Distrito Industrial João Narezzi
13347-404 Indaiatuba – SP
Brazília
Telefon: +55 19 3936 8870
Fax: +55 19 3935 2312

JLG Industries (UK) Ltd
Bentley House
Bentley Avenue
Middleton
Greater Manchester
M24 2GP – Anglia
Telefon: +44 (0)161 654 1000
Fax: +44 (0)161 654 1001

JLG France SAS
Z.I. de Baulieu
47400 Fauillet
Franciaország
Telefon: +33 (0)5 53 88 31 70
Fax: +33 (0)5 53 88 31 79

JLG Deutschland GmbH
Max-Planck-Str. 21
D – 27721 Ritterhude-Ihlpohl
Németország
Telefon: +49 (0)421 69 350 20
Fax: +49 (0)421 69 350 45

JLG Equipment Services Ltd.
Rm 1107 Landmark North
39 Lung Sum Avenue
Sheung Shui N.T.
Hongkong
Telefon: +852 2639 5783
Fax: +852 2639 5797

JLG Industries (Italia) s.r.l.
Via Po. 22
20010 Pregnana Milanese – MI
Olaszország
Telefon: +39 029 359 5210
Fax: +39 029 359 5845

JLG Europe B.V.
Polaris Avenue 63
2132 JH Hoofddorp
Hollandia
Telefon: +31 (0)23 565 5665
Fax: +31 (0)23 557 2493

JLG Polska
Ul. Krolewska
00-060 Warszawa
Lengyelország
Telefon: +48 (0)914 320 245
Fax: +48 (0)914 358 200

Plataformas Elevadoras
JLG Iberica, S.L.
Trapadella, 2
P.l. Castellbisbal Sur
08755Castellbisbal, Barcelona
Spanyolország
Telefon: +34 93 772 4 700
Fax: +34 93 771 1762

JLG Sverige AB
Enkopingsvagen 150
Box 704
SE – 176 27 Jarfalla
Svédország
Telefon: +46 (0)850 659 500
Fax: +46 (0)850 659 534

www.jlg.com