

Üzemeltetői kézikönyv

Sorozatszám-tartomány

GSTM-2669RT

GS69F-18000-től
GS69M-101-től

GSTM-3369RT

GSTM-4069RT

CE
UK
PA

karbantartási
tudnivalókkal

Eredeti utasítások fordítása
Third Edition
Fourth Printing
Part No. 1305657HUGT

Manufacturer:

Terex Global GmbH
Bleicheplatz 2
Schaffhausen, 8200
Switzerland

EU Authorized representative:

Genie Industries B.V.
Boekerman 5
4751 XK OUD GASTEL
The Netherlands

UK Authorized representative:

Genie UK Limited
The Maltings
Wharf Road
Grantham
NG31 6BH
UK

Tartalomjegyzék

Bevezetés	1
Szimbólumok és biztonsági képelek definíciói	5
Általános biztonság.....	8
Személyes biztonság.....	11
Munkaterületi biztonság.....	12
Jelmagyarázat.....	20
Kezelőszervek.....	21
Ellenőrzések	26
Üzemeltetési utasítások.....	37
Szállítási és emelési utasítások	44
Karbantartás	47
Specifikációk.....	51

Copyright © 2011 Terex Corporation

Harmadik kiadás: Negyedik utánnnyomás, Augusztus 2023.

A Genie a Terex South Dakota, Inc. az USA-ban és más országokban bejegyzett védjegye. „GS” a Terex South Dakota, Inc. védjegye.

 Megfelel a 2006/42/EK számú EK direktívának
Lásd az EK megfelelőségi nyilatkozatot

 A gépek kínálatáról szóló (biztonsági) szabályzat, 2008

Bevezetés

Erről a kézikönyvről

A Genie megköszöni, hogy a mi munkagépünket választották használatra. Első számú prioritásunk a felhasználó biztonsága, amelyet a legjobban közös erőfeszítéssel lehet megvalósítani. Ez a könyv üzemeltetési és naponkénti karbantartási kézikönyv a Genie munkagépet használó vagy üzemeltető személy számára.

Jelen kézikönyv a munkagép állandó részének tekintendő, és folyamatosan a munkagépen tartandó. Ha kérdése van, lépjen kapcsolatba a Genie-vel.

Termék azonosítása

A munkagép sorozatszám a sorozatcímken található.

Sorozatszám
alvázra nyomtatva

Sorozatcímke
(fedél alatt található)

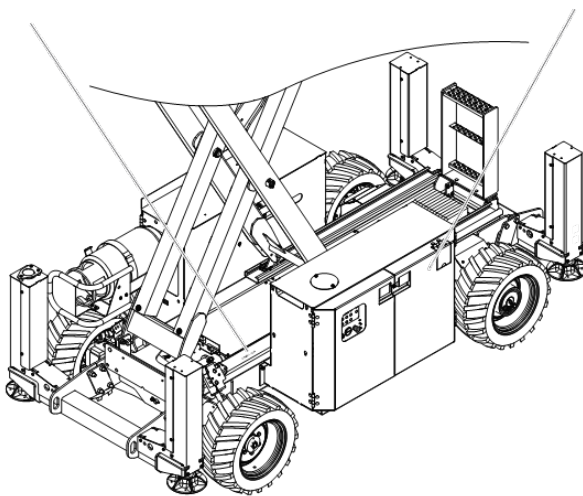

Útmutató rendeltetésszerű használatához és a munkagép megismeréséhez

Ezen munkagép rendeltetésszerű használata személyzet, szerszámokat is beleértve, illetve anyagok felemelése föld feletti munkahelyre. Az üzemeltető felelőssége, hogy a munkagép üzemeltetése előtt elolvassa és megértse ezt az ismertető útmutatót.

- ☑ Minden személyt ki kell képezni a mobil emelőkosár (MEWP) üzemeltetésére.
- ☑ Az MEWP-t meg kell ismertetni minden olyan személlyel, aki illetékes, illetve kompetens és kiképzett.
- ☑ A munkagépet csak arra kiképzett és illetékes személyzet kezelheti.
- ☑ Az üzemeltető a felelős azért, hogy elolvassa, megértse és betartsa a gyártónak az Üzemeltetői kézikönyvben található utasításait és biztonsági szabályzatát.
- ☑ Az Üzemeltetői kézikönyv a kézikönyvtárolóban található az emelőkosárban.
- ☑ Konkrét termékalkalmazásokhoz lásd a **Kapcsolatfelvétel a gyártóval** című részt a következő oldalon.

Bevezetés

Emelőkosár-kezelőszervek jelölései és a kapcsolódó munkagépmozgások:

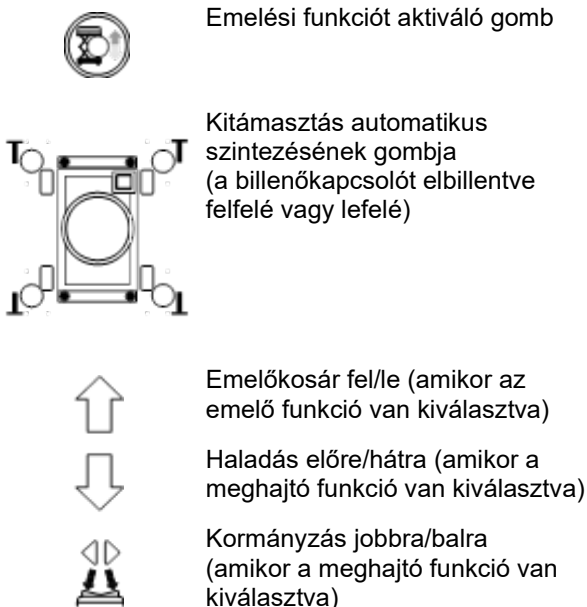

Földi kezelőszervek jelölései és a kapcsolódó munkagépmozgások:

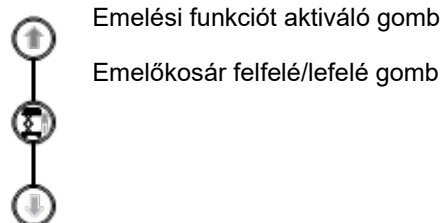

Sorozatvezérlési funkciók és mozgás:

- Meghajtás és kormányzás.

Zárolási funkciók:

- Megnövelt haladási sebesség.
- Megnövelt haladás nem vízszintes helyzetben.
- Minden emelőkosárbeli és földi kezelőszerv.

Használat korlátozása:

- Ezen munkagép rendeltetészerű használata személyzet, szerszámokat is beleértve, illetve anyagok felemelése föld feletti munkahelyre.
- Az emelőkosarat csak akkor szabad felemelni, ha a munkagép szilárd, vízszintes talajon áll.

Bevezetés

Közlöny forgalmazása és megfelelés

A termékfelhasználó biztonsága kiemelkedő fontosságú a Genie számára. A Genie különböző közlönyöket használ fontos biztonsági és termékinformáció közlésére a kereskedőkkel és a munkagép-tulajdonosokkal.

A közlönyökben található információ specifikus munkagépekhez kapcsolódik, a munkagépmodell és a sorozatszám használatával.

A közlönyök forgalmazása a nyilvántartásban szereplő legutolsó tulajdonoson, illetve a hozzá társított kereskedőn alapszik, ezért fontos a munkagép regisztrálása és a kapcsolatfelvételi információknak naprakészen tartása.

A személyzet biztonságának és a munkagép folyamatos megbízható működésének biztosítása érdekében feltétlenül tartsa be a vonatkozó közlönyben javasoltakat.

A gépre vonatkozó közlemények megtekintéséhez látogasson el a www.genielift.com weblapra.

Kapcsolatfelvétel a gyártóval

Időnként szükség lehet a Genie-vel való kapcsolatfelvételre. Amikor ezt teszi, álljon készen a munkagép modellszámának és sorozatszámának megadására, saját nevével és kapcsolatfelvételi információjával együtt. A Genie-vel fel kell venni a kapcsolatot legalább az alábbi esetekben:

Balesetjelentés

Termékalkalmazással és biztonsággal kapcsolatos kérdések

Szabványok és hatósági megfelelési információ

Aktuális tulajdonossal kapcsolatos frissítések, pl. a munkagép-tulajdonos megváltozása esetén, vagy a kapcsolatfelvételi információ változásakor. Lásd alább: Tulajdonjog átruházása.

Munkagép tulajdonjogának átruházása

Ha rászán néhány percet a tulajdonosi információ frissítésére, ezzel biztosítja, hogy megkapja a munkagépére vonatkozó fontos biztonsági, karbantartási és üzemelési információt.

Kérjük, regisztrálja a munkagépet oly módon, hogy felkeresi webhelyünket www.genielift.com címen, vagy pedig díjmentesen felhív minket az 1-800-536-1800 telefonszámon.

Bevezetés



Veszély

Az utasítások és biztonsági előírások betartásának elmulasztása halált vagy súlyos sérülést okozhat.

Csak akkor üzemeltesse, ha:

- Az üzemeltetői kézikönyvben leírt biztonságos gépkezelést megtanulta, és a munkagépet ennek megfelelően üzemelteti.

1 Elkerüli a veszélyes helyzeteket.

Megismeri és megérti a biztonsági előírásokat, mielőtt áttérne a következő témakörre.

- 2 Soha nem mulasztja el az üzemeltetés előtti ellenőrzést.
 - 3 Használat előtt mindig végrehajtja a működési teszteket.
 - 4 Terepszemlét tart a munkahelyen.
 - 5 Csak rendeltetésszerűen használja a munkagépet.
- Elolvassa, megérti, majd betartja a gyártó utasításait és a biztonsági előírásokat, a biztonsági és üzemeltetői kézikönyvben leírtakat, illetve a gépen található matricák utasításait.
 - Elolvassa, megérti, majd betartja a munkaadó biztonsági előírásait és a munkahelyi rendszabályokat.
 - Elolvassa, megérti, majd betartja a vonatkozó hatósági rendelkezéseket.
 - A munkagép biztonságos kezelésére megfelelően ki van képezve.

Biztonsági jelzések karbantartása

Cseréljen ki minden hiányzó vagy sérült biztonsági jelzést. Állandóan tartsa szem előtt az üzemeltető biztonságát. Használjon kímélő mosószert és vizet a biztonsági jelzések tisztítására. Ne használjon oldószeralapú tisztítószereket, mert azok megkárosíthatják a biztonsági jelzés anyagát.

Veszélyminősítés

Az ezen a gépen lévő matricák szimbólumokat, színekódokat és jelzőszavakat használnak az alábbiak azonosítására:



Biztonsági figyelmeztetés szimbólum—a személyi sérülés veszélyére figyelmezteti. A személyi sérülés vagy halál veszélyének elkerülése érdekében a szimbólumot követő utasításokat be kell tartani.



Olyan veszélyhelyzetet jelez, amely, ha el nem kerülik, halálhoz vagy súlyos sérüléshez vezet.



Olyan veszélyhelyzetet jelez, amely, ha el nem kerülik, halálhoz vagy súlyos sérüléshez vezethet.























Olyan veszélyhelyzetet jelez, amely, ha el nem kerülik, enyhébb vagy közepesen súlyos sérüléshez vezethet.



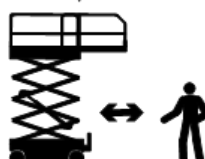













Anyagi kár lehetőségére utaló üzenet.





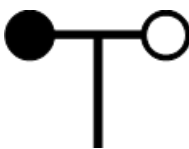



Szimbólumok és biztonsági képjelek definíciói

				
Olvassa el az üzemeltetői kézikönyvet	Olvassa el a szerviz kézikönyvet.	Zúzódasveszély	Zúzódasveszély	Ütközésveszély
				
Borulásveszély	Borulásveszély	Borulásveszély	Borulásveszély	Áramütésveszély
				
Áramütésveszély	Robbanásveszély	Tűzveszély	Égésveszély	Bőrbe behatolás veszélye
				
Használja a biztonsági kart	Tartózkodjon távol a mozgó alkatrészekről	Tartózkodjon távol a kitémasztókaroktól és gumiabroncsoktól	Vigye a munkagépet vízszintes felületre	Zárja le az alváltókat

Szimbólumok és biztonsági képjelek definíciói

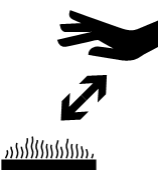
 <p>Engedje le az emelőkosarat.</p>	 <p>Ne állítsa fel ott, ahol nem vízszíntezhető a kitémasztókarokkal</p>	 <p>Tartsa be az előírt távolságot</p>	 <p>Felnyitás csak arra kiképzett, illetékes személy által</p>	 <p>Használjon kartonlapot vagy papírt a szivárgások keresésére</p>
 <p>Támassza ki a kerekeket</p>	 <p>Oldja ki a fékeket</p>	 <p>Kikötés</p>	 <p>Rögzítőkötél-kikötési pont</p>	 <p>Tilos a dohányzás</p>
 <p>Abroncsterhelés</p>	 <p>Zúzóadásveszély</p>	 <p>Oldalirányú erő</p>	 <p>Szélesebesség</p>	 <p>Kitémasztókar-terhelés</p>

Szimbólumok és biztonsági képjelek definíciói

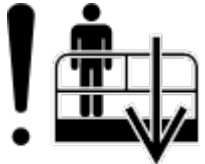
 <p>Névleges feszültség az emelőkosárhoz</p>	 <p>Névleges nyomás az emelőkosár levegővezetékében</p>	 <p>Maximális kapacitás</p>	 <p>Zuhanásveszély</p>	 <p>Zúzóadásveszély</p>
 <p>Égésveszély, maradjon távol</p>	 <p>Szállítási diagram</p>	 <p>Ütközésveszély</p>	 <p>Emelőkosár túlterhelve</p>	
 <p>Kisegítő leeresztés</p>				

Általános biztonság

1293217



82562

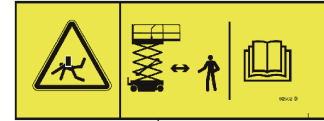

114251



82487



82475



82475



1263542



82560



82474

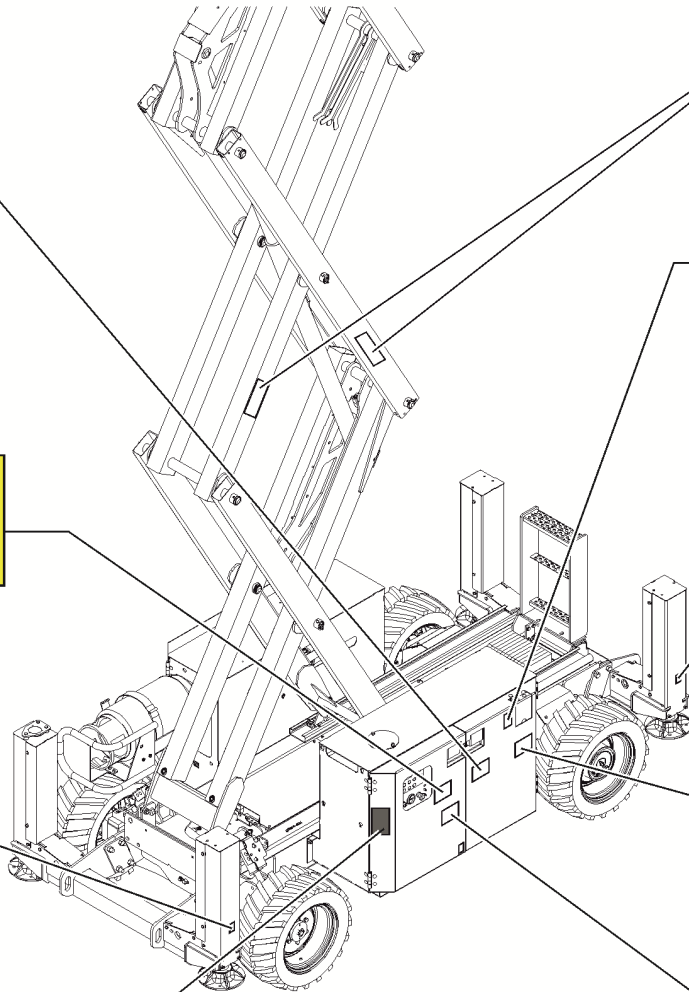

Általános biztonság

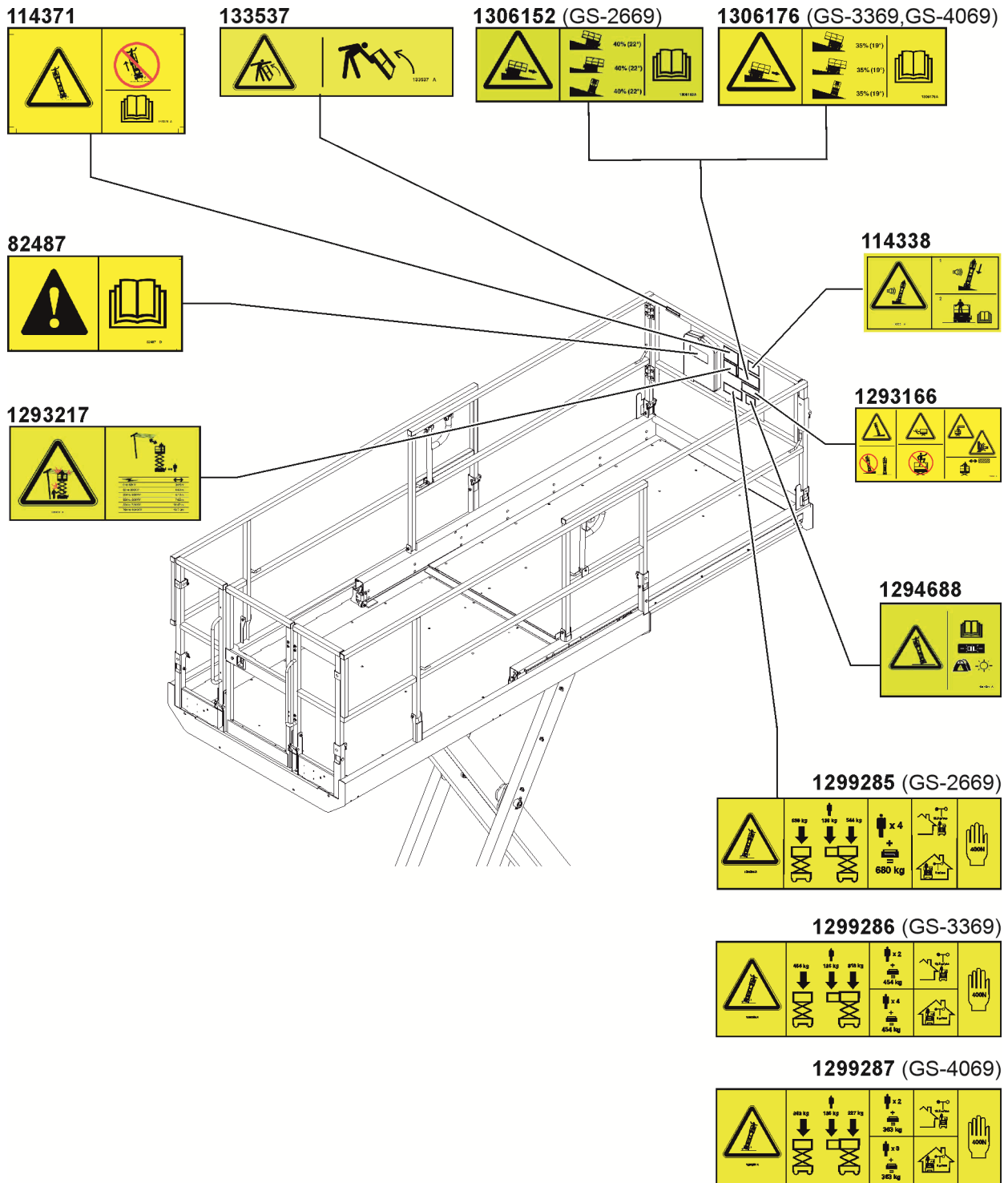

Általános biztonság

114337

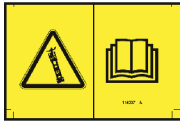

82562

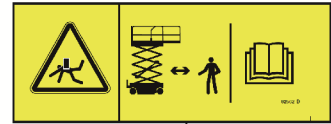

1293217



229828



229828



82475



82475



82481



82474



82560



114337



1263542

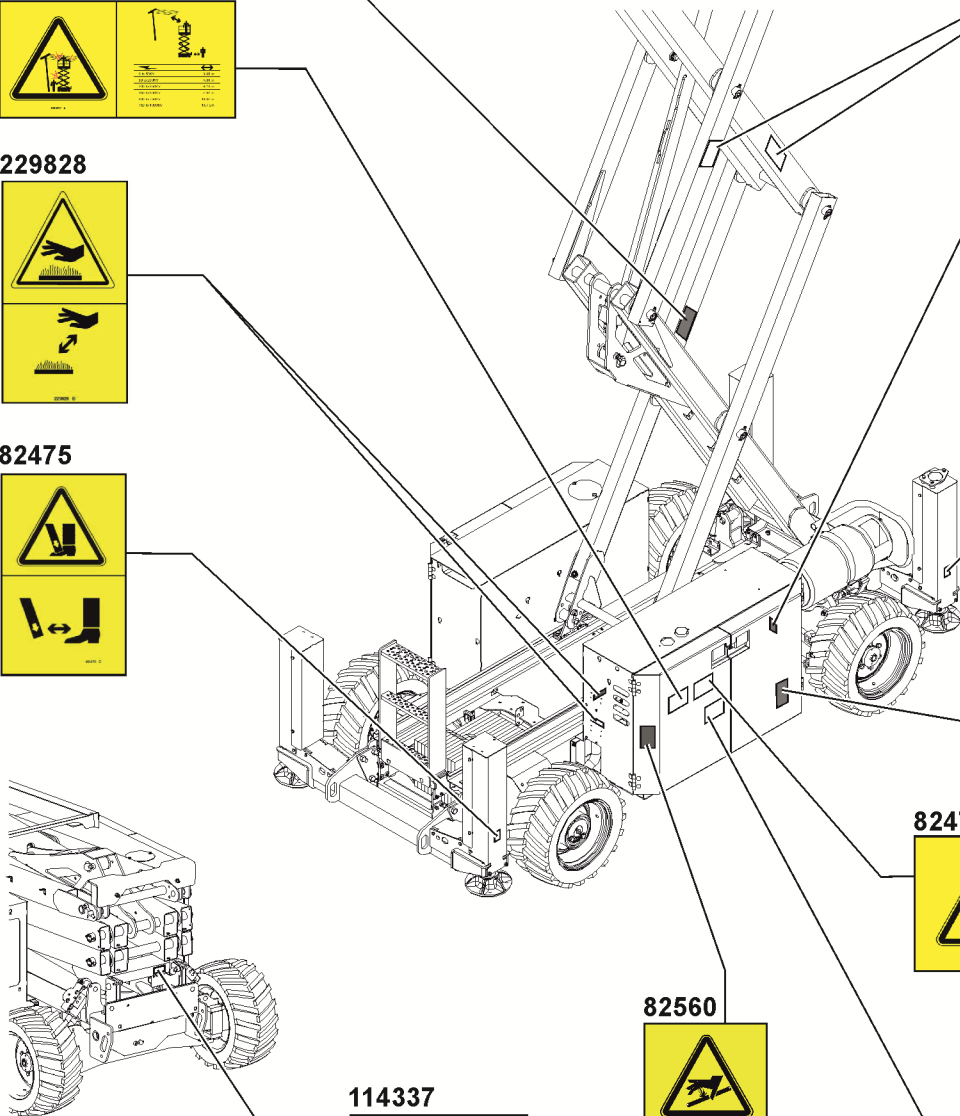

Személyes biztonság

Személyes zuhanásvédelem

A munkagép működtetéséhez nem kötelező személyes zuhanásvédelmi felszerelés (PFPE, Personal Fall Protection Equipment) használata, feltéve, hogy a kezelő az emelőkosár védőkoriátján belül marad. Ha a munkahely vagy a munkáltató megköveteli a PFPE használatát, a következőket kell alkalmazni:

Minden PFPE felszerelés meg kell feleljen a vonatkozó hatósági előírásoknak, és a felszerelést a gyártó előírásai szerint kell ellenőrizni és használni.

Munkaterületi biztonság

⚠ Áramütésveszély

Ez a munkagép elektromosan nem szigetelt, és nem nyújt védelmet az elektromos áram érintése vagy közelsége esetén.



Tartsa be az elektromos vezetékektől való, előírt távolságra vonatkozó összes helyi és országos előírást. Minimálisan az alábbi táblázatban megadott előírt távolságot kell követni.

Hálózati feszültség	Előírt távolság	
0 – 50 kV	10 ft	3,05 m
50 – 200 kV	15 ft	4,60 m
200 – 350 kV	20 ft	6,10 m
350 – 500 kV	25 ft	7,62 m
500 – 750 kV	35 ft	10,67 m
750 – 1000 kV	45 ft	13,72 m

Mindig hagyjon elegendő mozgásteret az emelőkosár számára, vegye figyelembe az elektromos vezeték kilengését, belógását és erős szél vagy széllekökések jelenlétét.



Ne közelítse meg a munkagépet, ha az feszültség alatt lévő nagyfeszültségű vezetékkel érintkezik. Amíg a nagyfeszültségű vezeték áramtalanítása meg nem történt, tilos a munkagép érintése vagy üzemeltetése, mind a földön, mind az emelőkosárban tartózkodó személyzet számára.

Villámláskor és viharos időben ne üzemeltesse a munkagépet.

Hegesztés esetén ne használja a munkagépet földelésre.

⚠ Borulásveszély

A személyek, berendezés és anyagok súlya nem haladhatja meg az emelőkosár vagy az emelőkosár-meghosszabbítás maximális kapacitását.

Maximális kapacitás

Modell	Emelőkosár meghosszabbítva			Személyek maximális száma
	Emelőkosár vissza van húzva	Csak meghosszabbított emelőkosár	Csak meghosszabbított emelőkosár	
GS-2669RT	1500 lbs/ 680 kg	1200 lbs/ 544 kg	300 lbs/ 136 kg	4
GS-3369RT	1000 lbs/ 454 kg	700 lbs/ 318 kg	300 lbs/ 136 kg	Bent – 4 Szabadban – 2
GS-4069RT	800 lbs/ 363 kg	500 lbs/ 227 kg	300 lbs/ 136 kg	Bent – 3 Szabadban – 2

Emelőkosár vissza van húzva



Emelőkosár meghosszabbítva



Csak meghosszabbítás

Csak emelőkosár

Munkaterületi biztonság



Az emelőkosarat csak akkor szabad felemelni, ha a munkagép szilárd, vízszintes felületen áll.



Ne használja a dőlésszög-riasztást szintjelzőként. Az alvázon lévő dőlésszögriasztás csak akkor szólal meg, amikor a munkagép meredek lejtőn áll.

Ha a dőlésszög-riasztás megszólal:
Engedje le az emelőkosarat. Vigye a munkagépet szilárd, vízszintes felületre. Ha a dőlésszög-riasztás megszólal felemelt emelőkosár esetén, rendkívül óvatosan eressze le az emelőkosarat.

Ne változtassa meg és ne iktassa ki a véghelyzetkapcsolókat és a szögérzékelőt.

Felemelt emelőkosár esetén a haladási sebesség nem haladhatja meg a 0,3 mph/0,48 km/h értéket.

Ne emelje fel az emelőkosarat, ha a szél sebessége meghaladhatja a 28 mph / 1,25 m/sec sebességet. Ha a szél sebessége meghaladja a 28 mph / 12,5 m/sec-t, amikor az emelőkosár fel van emelve, engedje le, és ne használja tovább a munkagépet.



Erős szélben vagy szellőkések esetén ne használja a munkagépet. Ne növelje meg az emelőkosár hordfelületét vagy a terhelést. A szélnek kitett felület növelése csökkenti a munkagép stabilitását.



Legyen nagyon óvatos és vezessen lassan, ha a behúzott állapotban lévő munkagéppel egyenetlen terepen, törmelékes, instabil vagy csúszós talajon, mélyedések és levágások közelében halad.

Ha egy szomszédos szerkezet miatt az emelőkosár beszorul, fennakad, illetve más módon mozgásképtelenné válik, kiszabadításához ne használja az emelőkosárban lévő vezérlőket. Az emelőkosarat minden személy feltétlenül el kell hagyja, mielőtt annak földi vezérlőkkel való kiszabadítását meg lehetne kísérelni.

Munkaterületi biztonság

Felemelt emelőkosár esetén ne vezesse a munkagépet egyenetlen talajon vagy annak közelében, instabil felületen vagy más veszélyes helyeken.

Tilos a munkagépet daruként használni.

Tilos a munkagépet vagy más tárgyat az emelőkosár segítségével tolni.

Az emelőkosár ne érintkezzen szomszédos szerkezetekkel.

Tilos az emelőkosarat szomszédos szerkezetekhez erősíteni.

Ne helyezzen el terhelést az emelőkosár hordfelületén kívül.



Tilos az emelőkosár hordfelületén kívül eső tárgytól elrugaszkodni vagy az emelőkosarat ilyen tárgy felé húzni.

A gyártó előzetes írásbeli engedélye nélkül tilos megváltoztatni vagy módosítani a mobil emelőkosarat. A szerszámok és egyéb anyagok tárolására szolgáló eszközök emelőkosárhoz, padlólemezhez vagy védőkoriáthoz erősítése növeli az emelőkosár súlyát, hordfelületét vagy a terhelést.



Tilos rögzített vagy lelógó terhet bárhol a munkagépre helyezni vagy arra erősíteni.



Tilos létrát vagy állványt használni az emelőkosárban, vagy azokat a munkagép bármely részének támasztani.

Maximális oldalirányú erő

GS-2669RT – 4 személy	90 lbs/400 N
GS-3369RT – 4 személy, beltér	90 lbs/400 N
GS-3369RT – 2 személy, kültér	90 lbs/400 N
GS-4069RT – 3 személy, beltér	90 lbs/400 N
GS-4069RT – 2 személy, kültér	90 lbs/400 N

Ne változtassa meg és ne hatástalanítsa a biztonságot és stabilitást bármilyen módon befolyásoló alkatrészeket.

A munkagép stabilitásához elengedhetetlenül fontos alkatrészeket ne cserélje le eltérő tömegű és specifikációjú alkatrészekre.

Szerszámok és anyagok csak akkor szállíthatók, ha elosztásuk egyenetlen, és az emelőkosárban tartózkodó személy(ek) képes(ek) azokat biztonságosan kezelni.

Ne használja a munkagépet mozgó vagy elmozdítható felületen vagy járművön.

Győződjön meg arról, hogy minden gumibroncs jó állapotban van, a koronás anyák jól meg vannak húzva, és a sasszegek jól be vannak helyezve.

Munkaterületi biztonság

▲ Zúzódásveszély

Vigyázzon, hogy keze vagy lába ne kerüljön az ollók útjába.

A korlátok lehajtásakor vigyázzon a kezére.

Tilos a munkavégzés az emelőkosár alatt vagy az ollók szárai között, ha a biztonsági kar nincs a helyén.

Hallgasson a józan észre és tervezzen előre, ha a hajtóműrendszert a vezérlővel talajszintről üzemelteti. A kezelő, a munkagép és a rögzített tárgyak között mindig tartson biztonságos távolságot.

▲ A lejtőn való használat veszélyei

A munkagépet ne üzemeltesse olyan lejtőn, amelynek hajlásszöge meghaladja a gépre megengedett névleges értéket lejtőn vagy oldalirányban. A megengedett hajlásszögek a gép behúzott helyzetére vonatkoznak.

Maximálisan megengedett névleges hajlásszög, behúzott állapotban

GS-2669RT	40% (22°)
GS-3369RT	35% (19°)
GS-4069RT	35% (19°)

Maximálisan megengedett névleges meredekség oldalirányban, behúzott állapotban

GS-2669RT	40% (22°)
GS-3369RT	35% (19°)
GS-4069RT	35% (19°)

Megjegyzés: A névleges hajlásszög a talaj megfelelő állapota, egy emelőkosárban tartózkodó személy és elégséges tapadás esetén érvényes. Az emelőkosár nagyobb súlya csökkentheti a névleges hajlásszöget. Lásd a Haladás lejtőn c. szakaszt az Üzemeltetési utasítások c. részben.

Munkaterületi biztonság

▲ Zuhanásveszély

A védőkoriátrendszer biztosítja a zuhanás elleni védelmet. Ha munkahelyi vagy munkáltatói szabályok megkívánják, hogy az emelőkosárban tartózkodók személyes zuhanásvédő felszerelést (personal fall protection equipment, PFPE) viseljenek, a PFPE-felszerelés és használata összhangban kell legyen a PFPE gyártójának utasításaival és az érvényes kormányzati rendelkezésekkel. Használja a jóváhagyott, rendelkezésre álló rögzítőkötél-kikötési pontot.



Tilos az emelőkosár korlátjára felmászni, illetve arra felülni vagy felállni. Mindig az emelőkosár padlóján álljon, biztonságos helyzetben.



Tilos a felemelt emelőkosárból lemászni.

Tartsa az emelőkosár padlóját tisztán, hulladékmentesen.

Zárja be a bejárati ajtót üzemeltetés előtt.

Csak akkor üzemeltesse a munkagépet, ha a védőkoriátok megfelelően fel vannak szerelve, és a bejárat üzemeléshez biztosítva van.

Csak akkor lépjen be az emelőkosárba, illetve szálljon ki onnan, ha a munkagép behúzott állapotban van.

A gép tervezésénél figyelembe vették a magasságban való kilépés konkrét termékalkalmazásával kapcsolatos veszélyeket, további információkért forduljon a Genie-hez (lásd a Kapcsolatfelvétel a gyártóval című részt).

Munkaterületi biztonság

▲ Ütközésveszély



A munkagép vezetése vagy üzemeltetése közben figyeljen a korlátozott látótávolságra és a holtterben lévő tárgyakra.

A munkagép mozgásakor figyeljen a meghosszabbított emelőkosár helyzetére.

A féket csak akkor szabad kiengedni, ha a munkagép vízszintes talajon áll vagy rögzítve van.

A gépkezelőknek be kell tartaniuk a személyes védőfelszerelésre vonatkozó munkáltatói, munkahelyi és kormányzati előírásokat.



Nézze meg, nincsenek-e a munkaterület felett akadályok vagy egyéb veszélyforrások.



Az emelőkosár korlátjába való kapaszkodáskor ne hagyja figyelmen kívül a zúzódásveszélyt.

A vezetési és a kormányzási funkciók használatakor nézze meg és használja az emelőkosár-kezelőpanelen és az emelőkosár matricalapján lévő színkódolt nyilakat.



Csak akkor eressze le az emelőkosarat, ha ellenőrizte, hogy sem személy, sem más akadály nincs alatta.



A munkagép haladási sebességét a talaj minősége, a forgalmi dugók, a lejtő szöge, a személyzet elhelyezkedése és a többi ütközésveszélyt jelentő tényezőnek megfelelően kell korlátozni.

Ne használja a munkagépet, ha az bármilyen daru útját vagy mozgó felfüggesztett gépezet útját keresztezi, kivéve, ha a daru vezérlőberendezése zárolva van, és/vagy ha megfelelő óvintézkedéseket foganatosítottak a potenciális ütközés elkerülésére.

Tilos a munkagép működtetése közben mutatványokat végrehajtani vagy durva tréfákat űzni.

Munkaterületi biztonság

▲ Testi sérülés veszélye

A szén-monoxid mérgezés elkerülése végett a munkagépet csak jól szellőző helyen szabad használni.

Tilos a munkagépet üzemeltetni, ha hidraulikaolaj vagy levegő szivárgása észlelhető. A kiáramló levegő vagy hidraulikaolaj felsértheti és/vagy megégetheti a bőrt.

A munkagép bármely védőfedél alatti alkatrészével való nem megfelelő érintkezés súlyos sérüléseket okozhat. A rekeszeket csak megfelelően képzett karbantartó személyzet nyissa fel. A kezelő számára a felnyitás csak üzemeltetés előtti ellenőrzéskor javasolt. Üzemelés alatt minden rekeszt zárva kell tartani és a fedelet rögzíteni kell.

▲ Alkatrész-sérülés-veszély

A motor külső indításához ne használjon 12 V feletti feszültségű akkumulátort vagy töltőt.

Hegesztés esetén ne használja a munkagépet földelésre.

Tilos a munkagépet üzemeltetni olyan helyeken, ahol rendkívül nagy mágneses terek lehetnek jelen.

▲ Robbanás- és tűzveszély

Tilos a motort beindítani, ha a cseppfolyós propángáz, benzin, dízelmotor-üzemanyag vagy más robbanóanyag szagát vagy jelenlétét észleli.

Üzemelő motor esetén tilos az üzemanyag-utántöltés.

A munkagépen az üzemanyag, illetve az akkumulátor feltöltését csak nyílt, jól szellőző helyen végezze, szikráktól, nyílt lángtól és meggyújtott dohányáruktól távol.

Ne üzemeltesse a munkagépet veszélyes helyen, vagy olyan helyen, ahol potenciálisan lehetséges gyúlékony vagy robbanékony gázok és részecskék jelenléte.

Ne fecskendezzen étert izzófejes motorba.

▲ Sérült munkagéphez kapcsolódó veszély

Ne használjon sérült vagy hibásan működő munkagépet.

Minden műszakot megelőzően alapos használat előtti ellenőrzést kell végezni és minden funkció működését meg kell vizsgálni. A sérült vagy hibásan működő munkagépet azonnal meg kell jelölni és további használatát fel kell függeszteni.

Győződjön meg arról, hogy az ezen kézikönyvben és a megfelelő Genie szervizkézikönyvben előírt összes karbantartási művelet elvégzése megtörtént.

Győződjön meg arról, hogy minden matrica a helyén van és jól olvasható.

Győződjön meg arról, a kezelői kézikönyv teljes, jól olvasható, és a gépen elhelyezett tartóban található.

Munkaterületi biztonság

⚠ Kitémasztókar-biztonság

Borulásveszély

Csak akkor eressze le a kitémasztókarokat, ha a munkagép szilárd talajon áll. Kerülje a levágásokat, mélyedéseket, az instabil vagy csúszós talajt és más esetleg veszélyes helyzeteket.

Az emelőkosarat csak akkor szabad felemelni, ha a munkagép vízszintes helyzetben van. Ne használja a munkagépet olyan felületen, ahol nem hozható vízszintes helyzetbe kizárólag a kitémasztókarok segítségével.

Az emelőkosarat csak akkor szabad felemelni, ha mind a négy kitémasztókar megfelelően le van eresztve, a talpak szilárdan állnak a talajon, és a munkagép vízszintes helyzetben van.

Felemelt emelőkosár esetén ne módosítsa a kitémasztókarok helyzetét.

Ne mozgassa a munkagépet leeresztett kitémasztókarok esetén.

⚠ Akkumulátorbiztonság

Égésveszély



Az akkumulátorok savat tartalmaznak. Az akkumulátorral való munkavégzés során mindig viseljen megfelelő védőöltözetet és védőszemüveget.

Vigyázzon, hogy az akkumulátorsav ne ömöljön ki, és kerülje a vele való érintkezést. A kifolyt akkumulátorsavat szódabikarbóna és víz keverékével semlegesítse.

Az akkumulátorokat vagy a töltőt töltés alatt ne tegye ki víz vagy eső hatásának.

Robbanásveszély



Az akkumulátorokat tartsa szikráktól, nyílt lángtól és meggyújtott dohányáruktól távol. Az akkumulátorok robbanékony gázt bocsátanak ki.

Az akkumulátortálca a teljes feltöltési ciklus alatt mindvégig nyitva kell legyen.

Ne érintse meg az akkumulátor csatlakozóit vagy a kábelsarukat olyan szerszámokkal, amelyek szikrákat okozhatnak.



Alkatrész sérülés-veszély

Az akkumulátorok töltéséhez ne használjon 24 V feletti feszültségű töltőt.

Jelmagyarázat

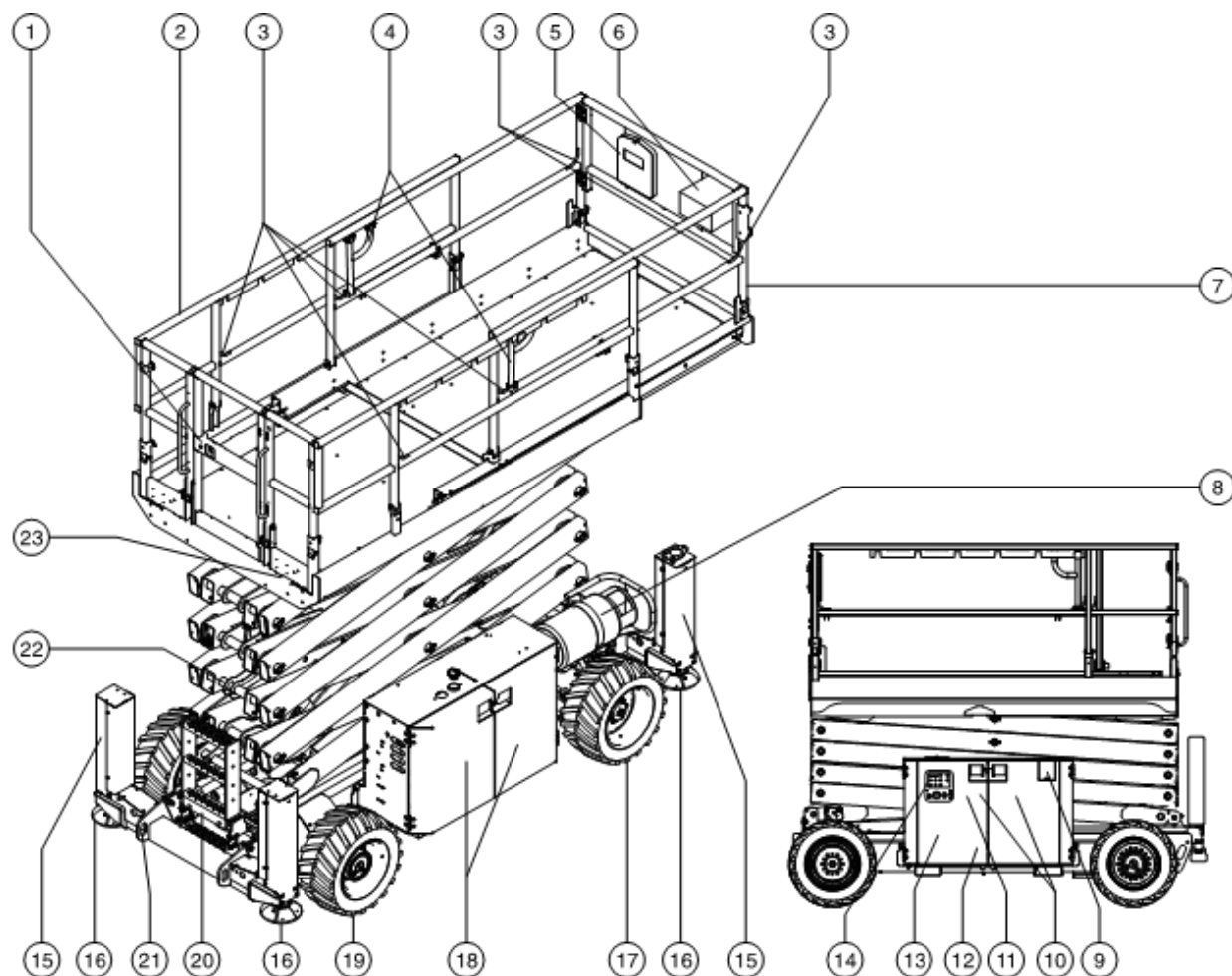

- | | | |
|--|---|---|
| 1 Emelőkosár bejárati ajtó | 10 Földi kezelőszervekkel azonos oldalon lévő fedelek | 16 Kitámasztókar-talpezat (ha vannak kitámasztókarok) |
| 2 Emelőkosár-védőkorlátok | 11 Hidraulikartartály (fedél mögött) | 17 Kormányzott abroncs |
| 3 Rögzítőkötél-kikötési pont | 12 Dőlésszög-riasztás (fedél mögött) | 18 Motor oldali fedelek |
| 4 Emelőkosár-meghosszabbítás zárolókar | 13 Hidraulikaolaj-szintjelző (fedél alatt) | 19 Nem kormányzott abroncs |
| 5 Manuális tárolótartály | 14 Földi kezelőszervek LCD-kijelzőképernyővel | 20 Bejárati létra |
| 6 Emelőkosárbeli kezelőszervek | 15 Kitámasztókar-foglalat (ha vannak kitámasztókarok) | 21 Szállítási lekotés |
| 7 Emelőkosár-meghosszabbítás | | 22 Biztonsági kar |
| 8 LPG-tartály | | 23 GFCI-kimenet |
| 9 Üzemanyagtartály | | |

Kezelőszervek

A földi kezelőállomás használandó az emelőkosár felemelésére a funkciótesztekhez és tárolási célokra. A földi kezelőállomás használható vészhelyzetben az emelőkosárban levő cselekvésképtelen személy kimentésére.

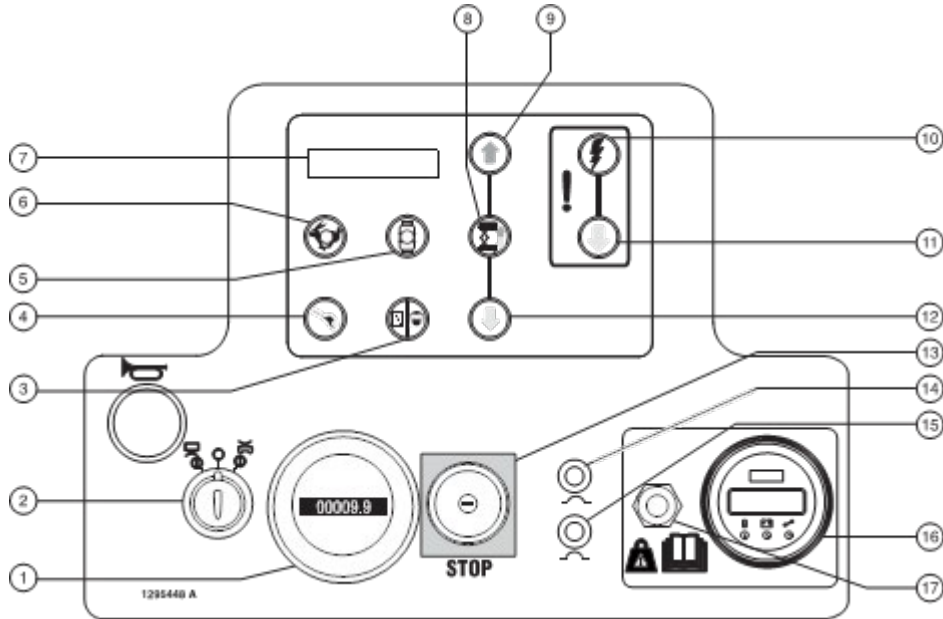

vagy

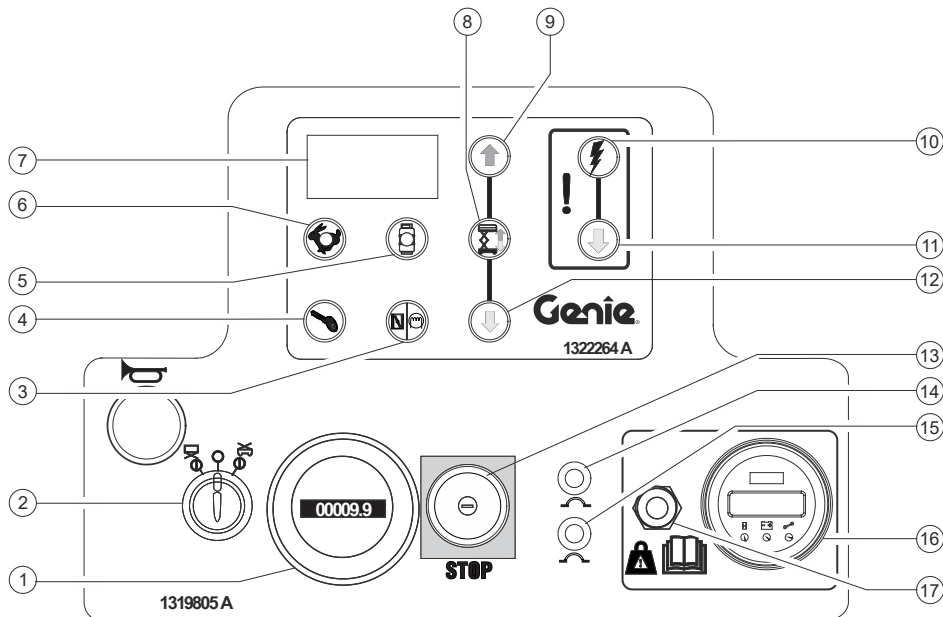

Földi kezelőpult

Kezelőszervek

Földi kezelőpult

- | | |
|---|--|
| <p>1 Óramérő</p> <p>Az óramérő megjeleníti, hogy a munkagép hány órát üzemelt.</p> <p>Diagnosztikai kijelző</p> <p>A diagnosztikai kijelzőn a motor üzemórászáma, a fordulatszám, az olajnyomás, a rendszer feszültsége és a hűtőfolyadék hőmérséklete látható.</p> <p>2 Kulcsos átkapcsoló az emelőkosár/ki/földi vezérlés beállításához</p> <p>Fordítsa a kulcsos átkapcsolót emelőkosár helyzetbe, és az emelőkosár-kezelőszervek működni fognak. Fordítsa a kulcsos átkapcsolót Ki helyzetbe, és a munkagép ki lesz kapcsolva. Fordítsa a kulcsos átkapcsolót föld helyzetbe, és a földi kezelőszervek működni fognak.</p> <p>3 Benzin/LPG-modellek: Szívátás gomb</p> <p>Nyomja le ezt a gombot a szívátás aktiválásához.</p> <p>Dízel modellek: Izzóféjgomb</p> <p>Nyomja le ezt a gombot az izzófejek aktiválásához.</p> <p>4 Motorindítás gomb</p> <p>Nyomja le ezt a gombot a motor beindításához.</p> <p>5 Benzin/LPG-modellek: LPG-kiválasztás gomb jelzőfényel</p> <p>Nyomja le ezt a gombot üzemanyag kiválasztásához. A világító jelzőfény azt jelenti, hogy LPG van kiválasztva. Kikapcsolt jelzőfény azt jelenti, hogy benzin van kiválasztva.</p> <p>6 Motorüresjárat-választógomb jelzőfényel</p> <p>Nyomja le ezt a gombot a motorüresjárat kiválasztásához. A világító jelzőfény azt jelenti, hogy a magas üresjárat van kiválasztva. A kikapcsolt jelzőfény azt jelenti, hogy az alacsony üresjárat van kiválasztva.</p> | <p>7 LCD-kijelzőképernyő</p> <p>8 Emelési funkciót aktiváló gomb</p> <p>Nyomja le ezt a gombot az emelési funkció aktiválásához.</p> <p>9 Emelőkosár emelése gomb</p> <p>Nyomja le ezt a gombot és az emelőkosár fel fog emelkedni.</p> <p>10 Segéd tápforrás funkciót aktiváló gomb</p> <p>Nyomja le ezt a gombot a segéd tápforrás funkció aktiválásához.</p> <p>11 Kisegítő leeresztő gomb</p> <p>Nyomja le ezt a gombot a kisegítő leeresztő funkció aktiválásához.</p> <p>12 Emelőkosár leeresztése gomb</p> <p>Nyomja le ezt a gombot és az emelőkosár le fog ereszkedni.</p> <p>13 Piros Vészleállítás gomb</p> <p>Nyomja be a piros Vészleállítás gombot kikapcsolt helyzetbe az összes funkció leállításához. Húzza ki a piros Vészleállítás gombot bekapcsolt helyzetbe a munkagép üzemeltetéséhez.</p> <p>14 20 A áramkör-megszakító a vezérlőáramkörhöz</p> <p>15 15 A áramkör-megszakító a vezérlőáramkörhöz</p> <p>16 Terhelésérzékelés-kalibráló kijelző (a részleteket lásd a szervizkézikönyvben)</p> <p>17 Terhelésérzékelés-kalibráló kapcsoló (a részleteket lásd a szervizkézikönyvben)</p> |
|---|--|

Kezelőszervek

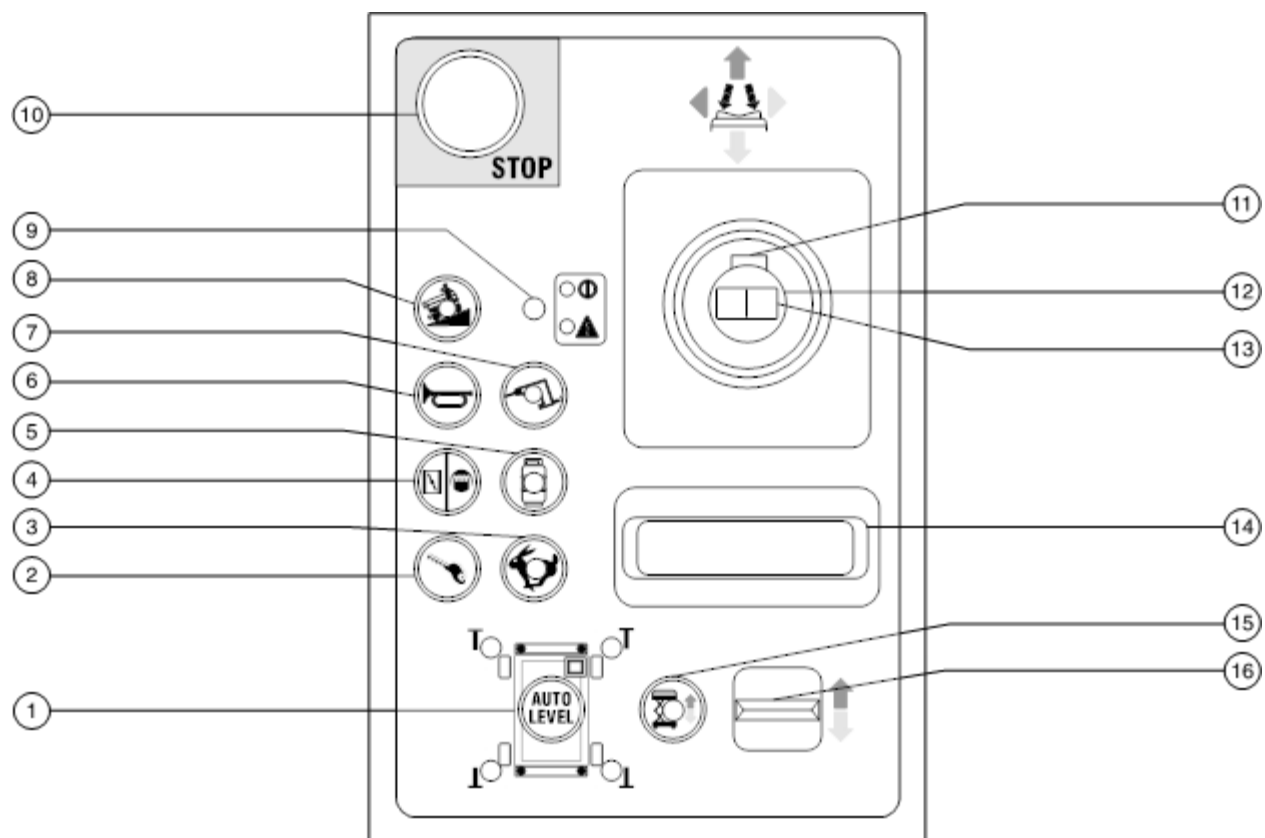

Emelőkosár kezelőpult

Kezelőszervek

Emelőkosár kezelőpultja

- 1 Kitámasztókar automatikus vízszintezése gomb
Nyomja le ezt a gombot az automatikus szintezési funkció aktiválásához.
- 2 Motorindítás gomb
Nyomja le ezt a gombot a motor beindításához.
- 3 Motorüresjárat-választógomb jelzőfényel
Nyomja le ezt a gombot a motorüresjárat kiválasztásához. A világító jelzőfény azt jelenti, hogy a magas üresjárat van kiválasztva. A kikapcsolt jelzőfény azt jelenti, hogy az alacsony üresjárat van kiválasztva.
- 4 Benzin/LPG-modellek: Szívátás gomb
Nyomja le ezt a gombot a motor hideg feltételek melletti indításának elősegítéséhez.
Dízel modellek: Izzófejszívógomb
Nyomja le ezt a gombot a motor hideg feltételek melletti indításának elősegítéséhez.
- 5 Benzin/LPG-modellek: LPG-kiválasztás gomb jelzőfényel
Nyomja le ezt a gombot LPG kiválasztásához.
- 6 Kürt gomb
Nyomja le ezt a gombot, és a kürt meg fog szólalni. Engedje fel a gombot, és a kürt el fog hallgatni.
- 7 Generátorkiválasztás gomb jelzőfényel
Nyomja le ezt a gombot a generátor bekapcsolásához. A jelzőfénynek világítania kell. Nyomja le ezt a gombot ismét a generátor kikapcsolásához.
- 8 Munkagép lejtőn gomb jelzőfényel: Kis sebességű üzemelés lejtőkön
Nyomja le ezt a gombot a lejtőkön való kis sebességű üzemelés kiválasztásához.
- 9 Zöld tápfeszültség jelzőfény/Piros hibajelző fény
Zöld tápfeszültség jelzőfény világít, ha a piros Vészleállás gomb ki van húzva bekapcsolt helyzetbe.
Ha a piros hibajelző fény világít, nyomja be, majd húzza ki a piros Vészleállás gombot a rendszer beállításához. Ha a jelzőfény piros marad, jelölje meg a munkagépet és további használatát függessze fel.
- 10 Piros Vészleállás gomb
Nyomja be a piros Vészleállás gombot kikapcsolt helyzetbe az összes funkció leállításához és a motor kikapcsolásához. Húzza ki a piros Vészleállás gombot bekapcsolt helyzetbe a munkagép üzemeltetéséhez.
- 11 Funkcióaktiválás kapcsoló
Nyomja le és tartsa lenyomva a funkcióaktiválás kapcsolót a meghajtásvezérlő funkció aktiválásához.
- 12 Arányos vezérlőkar a meghajtási funkcióhoz
Mozgassa a vezérlőkart a kék nyíl által jelzett irányba a kezelőpanelen, és a munkagép a kék nyíl által jelzett irányba fog elmozdulni.
Mozgassa a vezérlőkart a sárga nyíl által jelzett irányba a kezelőpanelen, és a munkagép a sárga nyíl által jelzett irányba fog elmozdulni.

Kezelőszervek

13 Billenőkapcsoló kormányzási funkcióhoz

Nyomja le a billenőkapcsoló bal oldalát és a munkagép balra fog fordulni.

Nyomja le a billenőkapcsoló jobb oldalát és a munkagép jobbra fog mozogni.

14 Csuklótámasz

15 Emelési funkciót aktiváló gomb jelzőfényel

Nyomja le ezt a gombot az emelési funkció aktiválásához.

16 Arányos billenőkapcsoló a kitámasztókar emeléséhez/leeresztéséhez és az emelőkosár emeléséhez/leeresztéséhez

Világító automatikus vízszintezés gomb jelzőfény mellett mozgassa a billenőkapcsolót felfelé és a kitámasztókarok fel kell emelkedjenek. Mozdítsa a kapcsolót lefelé, és a kitámasztókarok le kell ereszkedjenek.

Világító emelési funkciót aktiváló gomb jelzőfény mellett mozgassa a billenőkapcsolót felfelé és az emelőkosár fel kell emelkedjen. Mozdítsa a billenőkapcsolót lefelé, és az emelőkosár le fog ereszkedni.

Ellenőrzések



Csak akkor üzemeltesse, ha:

- Az üzemeltetői kézikönyvben leírt biztonságos gépkezelést megtanulta, és a munkagépet ennek megfelelően üzemelteti.

- 1 Elkerüli a veszélyes helyzeteket.
- 2 **Soha nem mulasztja el az üzemeltetés előtti ellenőrzést.**

Megismeri és megérti a biztonsági előírásokat, mielőtt áttérne a következő témakörre.

- 3 Használat előtt mindig végrehajtja a működési teszteteket.
- 4 Terepszemlét tart a munkahelyen.
- 5 Csak rendeltetésszerűen használja a munkagépet.

Üzemeltetés előtti ellenőrzés, alapvető ismeretek

A használat előtti vizsgálat és rutinkarbantartás elvégzése az üzemeltető felelőssége.

Az üzemeltetés előtti vizsgálat az üzemeltető által minden műszak előtt végrehajtott vizuális ellenőrzés. A vizsgálat célja az, hogy az üzemeltető még a funkcionális tesztek végrehajtása előtt észrevegye, ha a géppel nyilvánvaló probléma van.

A használat előtti vizsgálat célja annak eldöntése is, hogy kell-e rutin jellegű karbantartási műveleteket végezni. A kezelő csak az ebben a kézikönyvben szereplő rutin karbantartási műveleteket végezheti el.

Nézze meg a következő oldalon lévő listát és ellenőrizzen minden tételt.

Ha sérülés vagy a gyári leszállított állapothoz képest nem megengedett változtatás látható, a munkagépet meg kell jelölni, és további használata tilos.

A gép javítását csak szakképzett szerviztechnikus végezheti, a gyártó specifikációi szerint. A javítások elvégzése után az üzemeltetőnek újra végre kell hajtania a használat előtti ellenőrzést, mielőtt megkezdene a funkciók működésének ellenőrzését.

Az tervszerű karbantartási vizsgálatokat csak szakképzett szerviztechnikus végezheti el, a gyártó előírásai szerint.

Ellenőrzések

Üzemeltetés előtti ellenőrzés

- Győződjön meg arról, hogy a kezelői kézikönyv teljes, jól olvasható és az emelőkosárban elhelyezett tartóban található.
- Győződjön meg arról, hogy minden matrica a helyén van és jól olvasható. Lásd az Ellenőrzések c. részt.
- Ellenőrizze, nem szivárog-e a hidraulikaolaj és megfelelő-e az olajsint. Ha szükséges, adjon hozzá olajat. Lásd a Karbantartás c. részt.
- Ellenőrizze, nem szivárog-e az akkumulátorfolyadék, és a szintje megfelelő-e. Ha szükséges, adjon hozzá desztillált vizet. Lásd a Karbantartás c. részt.
- Ellenőrizze, nem szivárog-e a motorolaj és megfelelő-e az olajsint. Ha szükséges, adjon hozzá olajat. Lásd a Karbantartás c. részt.
- Ellenőrizze, nem szivárog-e a motorhűtőfolyadék és megfelelő-e a folyadéksint. Ha szükséges, adjon hozzá hűtőfolyadékot. Lásd a Karbantartás c. részt.

Ellenőrizze az alábbi alkatrészeket vagy térségeket, hogy nincs-e sérülés, nem megfelelően felszerelt vagy hiányzó alkatrész, illetve engedély nélküli módosítás:

- Elektromos alkatrészek, huzalozás és elektromos kábelek
- Hidraulikus csövezetékek, csatlakozások, hengerek és csőelágazások
- Meghajtómotorok
- Kopásvédő pofák
- Abroncsok és kerekek
- Véghelyzetkapcsolók, szögérzékelő, riasztások és kürt
- Vészjelző és jelzőfény (ha van)
- Anyák, csavarok és más rögzítők
- Fékkioldó alkatrészek

- Biztonsági kar
- Emelőkosár-meghosszabbítás
- Ollópecek és tartó rögzítők
- Emelőkosár-kezelő botkormány
- Kitámasztókar-foglalat és talpazatok (ha rendelkezésre áll)
- Üzemanyag- és hidraulikatartályok
- Motor és kapcsolódó alkatrészek
- Emelőkosár bejárati ajtó
- Generátor (ha rendelkezésre áll)

Ellenőrizze a teljes munkagépen az alábbiakat:

- Nincsenek-e repedések a hegesztésekben és a strukturális alkatrészekben
- Nincsenek-e horpadások vagy sérülések a munkagépen
- Nincs-e nagy mértékű rozsdásodás, korrózió vagy oxidáció
- Ellenőrizze, hogy minden strukturális és más kritikus fontosságú alkatrész jelen van, illetve minden társított rögzítő és pecek a helyén van és megfelelően meg van szorítva.
- Győződjön meg arról, hogy az oldalsó korlátok fel vannak szerelve és a csavarok rögzítve vannak.

Megjegyzés: Ha az emelőkosarat fel kell emelni a munkagép vizsgálata céljából, győződjön meg arról, hogy a biztonsági kar a helyén van. Lásd az Üzemeltetési utasítások c. részt.

Ellenőrzések



Csak akkor üzemeltesse, ha:

- Az üzemeltetői kézikönyvben leírt biztonságos gépkezelést megtanulta, és a munkagépet ennek megfelelően üzemelteti.

- 1 Elkerüli a veszélyes helyzeteket.
- 2 Soha nem mulasztja el az üzemeltetés előtti ellenőrzést.

3 Használat előtt mindig végrehajtja a működési teszteket.

Megismeri és megérti a működési teszteket, mielőtt áttérne a következő témakörre.

- 4 Terepszemlét tart a munkahelyen.
- 5 Csak rendeltetésszerűen használja a munkagépet.

Működési teszt, alapvető ismeretek

A működési tesztek célja minden hibás működés felfedezése a munkagép használatát megelőzően. Az üzemeltetőnek lépésről-lépésre követnie kell az utasításokat a munkagép minden funkciójának ellenőrzése céljából.

Tilos hibásan működő gépet használni. Ha hibás működés észlelhető, a munkagépet meg kell jelölni és további használata tilos. A gép javítását csak szakképzett szerviztechnikus végezheti, a gyártó specifikációi szerint.

A javítások elvégzése után és a munkagép újbóli üzemeltetése előtt az üzemeltetőnek újra végre kell hajtania a használat előtti ellenőrzést és minden funkció működését ellenőriznie kell.

Ellenőrzések

A földi kezelőszerveknél

- 1 A teszt céljára válasszon ki egy olyan területet, ahol a talaj szilárd, vízszintes és akadályoktól mentes.
- 2 Húzza ki mind a földi, mind az emelőkosárbeli piros Vészleállítás gombot bekapcsolt helyzetbe.
- 3 Fordítsa a kulcsos átkapcsolót földi kezelésre.
- ⊙ **Eredmény:** Megjelenik az LCD-képernyő és kijelzi a SYSTEM READY (rendszer kész) üzenetet.

Megjegyzés: Hideg időben az LCD-képernyőnek fel kell melegednie, mielőtt a kijelzés megjelenne.

- 4 Indítsa el a motort. Lásd az Üzemeltetési utasítások c. részt.

Ellenőrizze a vészleállást

- 5 Nyomja a piros Vészleállítás gombot kikapcsolt helyzetbe.
- ⊙ **Eredmény:** A motornak le kell állnia és egyetlen funkciónak sem szabad üzemelnie.
- 6 Húzza ki a piros Vészleállítás gombot be helyzetbe, majd indítsa újra a motort.

Ellenőrizze az emelés/leeresztés funkciókat

A hallható figyelmeztetések ezen a munkagépen és a szokásos kürt egyaránt ugyanarról a központi riasztóberendezéstől származnak. A kürtszó állandó hang. A leeresztési riasztás percenként 60 hangjelzés. Az a riasztás, amely akkor kapcsolódik be, ha a munkagép nem vízszintes, percenként 180 hangjelzést ad.

- 7 Ne nyomja be az emelési funkciót aktiváló gombot. Nyomja le és tartsa lenyomva az emelőkosár emelése gombot.



- ⊙ **Eredmény:** Az emelőkosárnak nem szabad felemelkednie.
- 8 Nyomja le és tartsa lenyomva az emelést aktiváló gombot. Nyomja le és tartsa lenyomva az emelőkosár emelése gombot.
- ⊙ **Eredmény:** Az emelőkosárnak fel kell emelkednie.
- 9 Nyomja le és tartsa lenyomva az emelést aktiváló gombot. Nyomja le és tartsa lenyomva az emelőkosár leeresztése gombot.
- ⊙ **Eredmény:** Az emelőkosárnak le kell ereszkednie. A leeresztési riasztásnak meg kell szólalnia az emelőkosár leeresztésekor.

Ellenőrzések

Ellenőrizze a dőlésérzékelő működését

Megjegyzés: Ezt a tesztet a földről hajtsa végre az emelőkosár-vezérlővel. Ne tartózkodjon az emelőkosárban.

- 10 Teljesen eressze le az emelőkosarat.
 - 11 Helyezzen 5 x 10 cm vagy hasonló méretű fadarabot mindkét kerék alá az egyik oldalon, és vezesse fel rájuk a munkagépet.
 - 12 Emelje fel az emelőkosarat körülbelül 7 ft/2,13 méterre.
- ☉ **Eredmény:** Az emelőkosárnak meg kell állnia és a dőlésszög-riasztás meg kell szólaljon, percenként 180 hangjelzést adva. Az emelőkosár-kezelőpanelen lévő LED diagnosztikai kijelzőn LL kell megjelenjen, és a földi kezelőpanelen lévő LCD diagnosztikai kijelzőn LL: Machine Tilted (LL: Munkagép dőlt) kell megjelenjen.
- 13 Nyomja le a meghajtás funkciógombot. 
 - 14 Nyomja le és tartsa lenyomva a funkcióaktiválás kapcsolót a vezérlőkaron.
 - 15 Mozgassa a vezérlőkart a kék nyíl által jelzett irányba, majd mozgassa a vezérlőkart a sárga nyíl által jelzett irányba.
- ☉ **Eredmény:** A meghajtásfunkciónak üzemképtelennek kell lennie mindkét irányban.
- 16 Engedje le az emelőkosarat és vegye ki mindkét fadarabot.

Az emelőkosárban lévő kezelőszerveknél

Ellenőrizze a vészleállást

- 17 Nyomja be az emelőkosár piros Vészleállítás gombját kikapcsolt helyzetbe.
- ☉ **Eredmény:** A motornak le kell állnia és egyetlen funkciónak sem szabad üzemelnie.
- 18 Húzza ki a piros Vészleállítás gombot be helyzetbe, majd indítsa újra a motort.
- ☉ **Eredmény:** A jelzőfény zöld kell legyen.



Ellenőrizze a kürtöt

- 19 Nyomja le a kürt gombot.
- ☉ **Eredmény:** A kürtnek meg kell szólalnia.

Ellenőrzések

Ellenőrizze a fel/le funkciókat és a funkcióaktiválást

- 20 Indítsa el a motort.
 - 21 Aktiválja a fel/le billenőkapcsolót a kék nyíl által jelzett irányban.
 - ⊙ **Eredmény:** Az emelőkosárnak nem szabad felemelkednie.
 - 22 Nyomja le és tartsa lenyomva az emelést aktiváló gombot.
- 
- 23 Aktiválja a fel/le billenőkapcsolót a kék nyíl által jelzett irányban.
 - ⊙ **Eredmény:** Az emelőkosárnak fel kell emelkednie.
 - 24 Nyomja le és tartsa lenyomva az emelést aktiváló gombot.
 - 25 Aktiválja a fel/le billenőkapcsolót a sárga nyíl által jelzett irányban.
 - ⊙ **Eredmény:** Az emelőkosárnak le kell ereszkednie. A leeresztési riasztásnak meg kell szólalnia az emelőkosár leeresztésekor.

Ellenőrizze a kormányzást

- Megjegyzés:** A kormányzási és meghajtási funkciók ellenőrzésének végrehajtásakor álljon az emelőkosárban arccal a munkagép kormányzott vége felé.
- 26 Nyomja le és tartsa lenyomva a funkcióaktiválás kapcsolót a vezérlőkaron.
 - 27 Nyomja le a billenőkapcsolót a vezérlőkar tetején, a kezelőpulton lévő kék háromszög által jelzett irányban.
 - ⊙ **Eredmény:** A kormányzott kerekeknek el kell fordulniuk a kék háromszög által jelzett irányba.
 - 28 Nyomja le a billenőkapcsolót a kezelőpanelen lévő sárga háromszög által jelzett irányban.
 - ⊙ **Eredmény:** A kormányzott kerekeknek el kell fordulniuk a sárga háromszög által jelzett irányba.

Ellenőrzések

Ellenőrizze a meghajtást és a fékezést

- 29 Nyomja le és tartsa lenyomva a funkcióaktiválás kapcsolót a vezérlőkaron.
- 30 Lassan mozdítsa el a hajtóművezérlő kart a kezelőpulton lévő kék nyíllal jelölt irányba, amíg a munkagép meg nem indul, majd állítsa vissza a kart középső helyzetbe.
- ⊙ **Eredmény:** A munkagépnek a kezelőpanelen kék nyíllal jelzett irányba kell mozognia, majd hirtelen meg kell állnia.
- 31 Nyomja le és tartsa lenyomva a funkcióaktiválás kapcsolót a vezérlőkaron.
- 32 Lassan mozdítsa el a hajtóművezérlő kart a kezelőpulton lévő sárga nyíllal jelölt irányba, amíg a munkagép meg nem indul, majd állítsa vissza a kart középső helyzetbe.
- ⊙ **Eredmény:** A munkagépnek a kezelőpanelen sárga nyíllal jelzett irányba kell mozognia, majd hirtelen meg kell állnia.

Megjegyzés: A fékek képesek kell legyenek a munkagép megtartására minden olyan lejtőn, amelyen a munkagép fel tud menni.

Ellenőrizze a korlátozott haladási sebességet

- 33 Nyomja le és tartsa lenyomva az emelést aktiváló gombot. Emelje fel az emelőkosarat körülbelül 7,5 láb/2,28 méterre a földtől.
- 34 Nyomja le és tartsa lenyomva a funkcióaktiválás kapcsolót a vezérlőkaron.
- 35 Lassan mozdítsa a vezérlőkart a teljes meghajtás pozícióba.
- ⊙ **Eredmény:** Felemelt emelőkosár mellett a maximális elérhető sebesség nem haladhatja meg az 0,44 ft/s/13 cm/s értéket.

Ha a haladási sebesség felemelt emelőkosár mellett meghaladja a 0,44 ft/s/13 cm/s értéket, azonnal jelölje meg a munkagépet, és szüntesse be használatát.

Ellenőrzések

Ellenőrizze a kisegítő tápegységet

- 36 Nyomja le és tartsa lenyomva az emelési funkciót aktiváló gombot, majd emelje meg az emelőkosarat körülbelül 2 ft / 60 cm magasságra.
- 37 Nyomja be a piros Vészleállítás gombot a motor leállítása céljából.
- 38 Húzza ki a piros Vészleállítás gombot bekapcsolt helyzetbe.
- 39 Nyomja le és tartsa lenyomva az emelést aktiváló gombot. Aktiválja a fel/le billenőkapcsolót a sárga nyíl által jelzett irányban.
- ⦿ **Eredmény:** Az emelőkosárnak le kell ereszkednie.

Megjegyzés: A Vészleállítás gombot meg lehet nyomni az ellenőrzés végrehajtásakor.

Kitámasztókar-rendszer ellenőrzése (ha rendelkezésre áll)

- 40 Nyomja le és tartsa lenyomva az automatikus vízszintezés gombot. 
- 41 Aktiválja a fel/le billenőkapcsolót lefelé irányban.
- ⦿ **Eredmény:** A kitámasztókaroknak ki kell nyúlniuk és vízszintes helyzetbe kell állítsák a munkagépet. Hangjelzés szólal meg, ha a munkagép vízszintes helyzetben van. A jelzőfények a kitámasztókar LED-en zöldek lesznek.
- 42 Nyomja le és tartsa lenyomva az automatikus vízszintezés gombot.
- 43 Aktiválja a fel/le billenőkapcsolót felfelé irányban.
- ⦿ **Eredmény:** A kitámasztókaroknak vissza kell húzódnium, és vissza kell térjenek behúzott helyzetbe. A jelzőfények a kitámasztókar LED-en pirosak lesznek.

Ellenőrzések



Csak akkor üzemeltesse, ha:

- Az üzemeltetői kézikönyvben leírt biztonságos gépkezelést megtanulta, és a munkagépet ennek megfelelően üzemelteti.
 - 1 Elkerüli a veszélyes helyzeteket.
 - 2 Soha nem mulasztja el az üzemeltetés előtti ellenőrzést.
 - 3 Használat előtt mindig végrehajtja a működési teszteteket.
 - 4 Terepszemlét tart a munkahelyen.**
Megismeri és megérti a munkahelyi terepszemle alapelveit, mielőtt áttérne a következő témakörre.
 - 5 Csak rendeltetésszerűen használja a munkagépet.

Munkahelyi terepszemle alapelvek

A munkahelyi terepszemle segíti a kezelőt annak eldöntésében, hogy a munkaterület elég biztonságos-e a munkagép működtetéséhez. Ezt az üzemeltetőnek el kell végeznie, mielőtt a munkagépet átvinné a munkaterületre.

Az üzemeltető felelőssége a munkaterületen fennálló veszélyek megismerése és megjegyzése, illetve azok figyelembe vétele és elkerülése a munkagép mozgatása, üzembe helyezése és működtetése közben.

Munkahelyi terepszemle ellenőrzőlista

Ismerje fel és kerülje el az alábbi veszélyes helyzeteket:

- levágások vagy mélyedések
- zökkenők, földön lévő akadályok vagy szemét
- lejtős felületek
- instabil vagy csúszós felületek
- fej feletti akadályok vagy nagyfeszültségű vezetékek
- veszélyes helyszínek
- a gépre ható összes terhelőerőnek ellenállni nem képes alátámasztó felület
- szél és más időjárási tényezők
- illetéktelen személyek jelenléte
- más lehetséges nem biztonságos körülmény

Ellenőrzések

Szimbólumokkal rendelkező matricák vizsgálata

A következő oldalon lévő képek használatával ellenőrizze, hogy minden matrica jól olvasható és a helyén van.

Alább látható numerikus lista a mennyiségekkel és leírásokkal.

Cikkszám	Matrica leírása	Mnny
28158	Címke – Ólommentes	1
28159	Címke – Dízel	1
28160	Címke – Cseppfolyós propángáz	1
28174	Címke – Emelőkosár-feszültség, 230 V*	3
28235	Címke – Emelőkosár-feszültség, 115 V*	3
43618	Címke – Iránymutató nyilak	1
44981	Címke – Levegővezeték az emelőkosárhoz	2
52475	Címke – Szállítási lekötési pont	4
72086	Címke – Emelési pont	4
82240	Címke – 105 dB	1
82418	Földi kezelőpult	1
82474	Címke – Használjon biztonsági kitámasztást	2
82475	Címke – Zúzdásveszély	4
82481	Címke – Akkumulátor és akkutöltő biztonság	1
82487	Címke – Olvassa el a kézikönyvet	2
82560	Címke – Bőrbe behatolás veszélye	2
82562	Címke – Zúzdásveszély	4
82666	Címke – Villástargonca „zseb”	4
97719	Címke – Biztonsági kar	1
114202	Címke – Szállítási diagram	4
114251	Címke – Robbanásveszély	1
114337	Címke – Borulásveszély, határkapcsoló	2
114338	Címke – Borulásveszély, dőlésszög-riasztás	1
114371	Címke – Kitámasztókar-biztonság	1
133537	Címke – Zúzdásveszély	1
229427	Címke – Kitámasztókar-terhelés	4
229828	Figyelem – Forró felület	3
230808	Emelőkosár kezelőpult	1
1263542	Címke – Rekesz szerelőfedél	2

Cikkszám	Matrica leírása	Mnny
1272242	Címke – Regisztráció/Tulajdonjog átruházása	1
1281175	Címke – Pántrögzítési pont, esés korlátozva	6
1293166	Veszély, Vigyázat – Borulásveszély, Zúzdásveszély	1
1293217	Címke – Veszély, áramütésveszély	3
1294688	Címke – Emelőkosár-túlterhelés LED jelzőfény	1
1295448	Földi kezelőpult	1
1299285	Veszély – Borulásveszély, kapacitás, GS-2669*	1
1299286	Veszély – Borulásveszély, kapacitás, GS-3369*	1
1299287	Veszély – Borulásveszély, kapacitás, GS-4069*	1
1299364	Címke – Scon szoftver, SC050, RT terhelésérzékelés	1
1301217	Címke – Sürgősségi leengedés	1
1306152	Címke – Megszaladásveszély, lejtő, GS-2669RT*	1
1306176	Címke – Megszaladásveszély, lejtő, GS-3369RT, GS-4069RT*	1
T114635	Címke – Kerékterhelés, GS-2668RT	4
T114636	Címke – Kerékterhelés, GS-3369RT	4
T114637	Címke – Kerékterhelés, GS-4069RT	4
1319805	Földi kezelőpult *	1
1322264	Földi kezelőpult *	1

■ Az árnyékolás azt jelenti, hogy a matrica nem látható, pl. fedél alatt van

* Ezek a matricák függnek a modelltől, az opciótól vagy a konfigurációtól.

Ellenőrzések

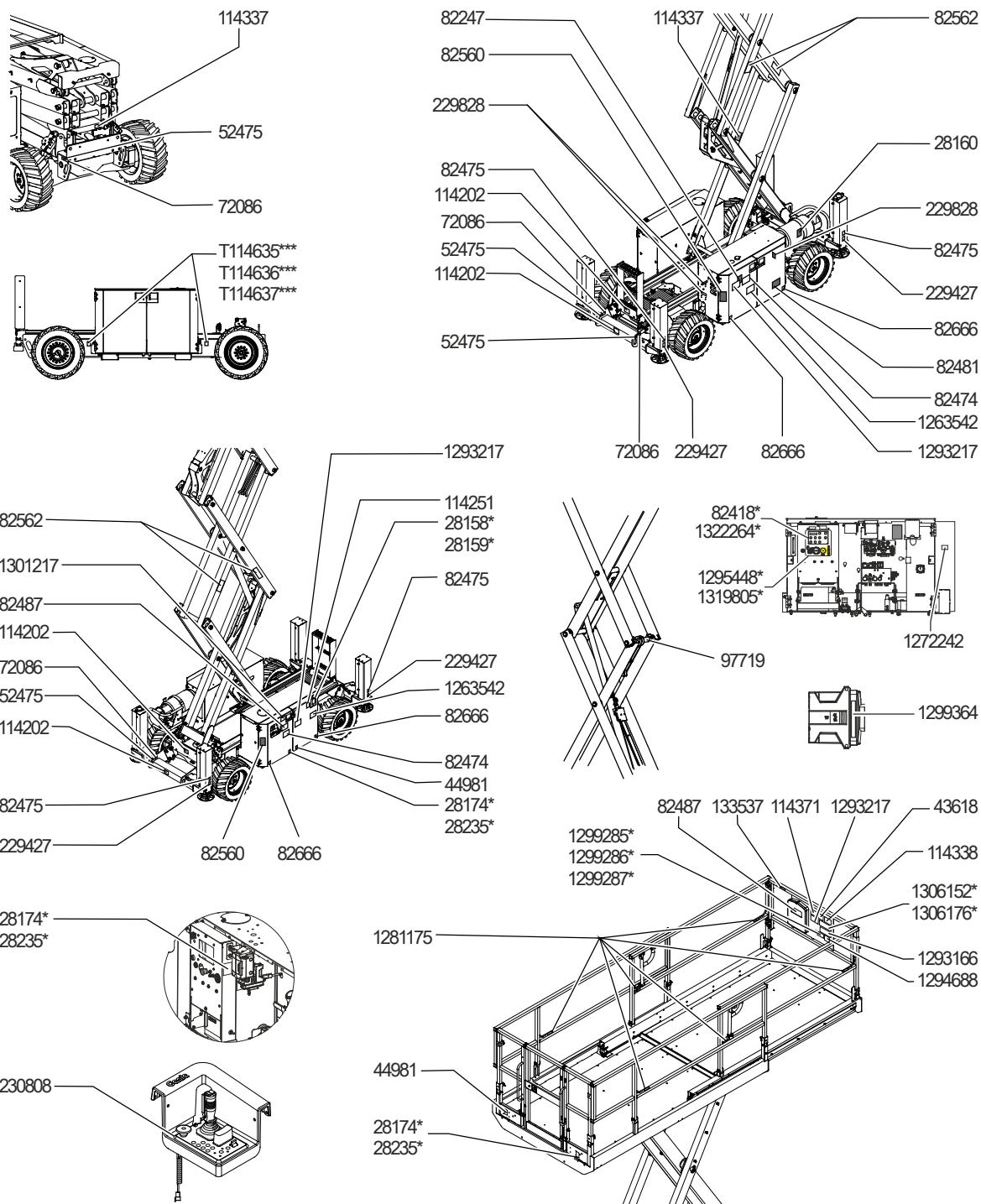

Üzemeltetési utasítások



Csak akkor üzemeltesse, ha:

- Az üzemeltetői kézikönyvben leírt biztonságos gépkezelést megtanulta, és a munkagépet ennek megfelelően üzemelteti.
- 1 Elkerüli a veszélyes helyzeteket.
- 2 Soha nem mulasztja el az üzemeltetés előtti ellenőrzést.
- 3 Használat előtt mindig végrehajtja a működési teszteket.
- 4 Terepszemlét tart a munkahelyen.
- 5 Csak rendeltetésszerűen használja a munkagépet.**

Alapelvek

Az Üzemeltetési utasítások c. rész a munkagép üzemeltetésének minden vonatkozásában ellátja utasításokkal. Az üzemeltető felelőssége az üzemeltetői kézikönyvben leírt minden biztonsági szabály és utasítás betartása.

A munkagép személyzet, illetve szerszámok és anyagok föld feletti munkahelyre emelésétől eltérő célra való használata nem biztonságos és veszélyes.

A munkagépet csak arra kiképzett, illetékes személyzet kezelheti. Ha a munkagépet ugyanazon műszak alatt különböző időpontokban több kezelő is üzemelteti, mindegyiknek kezelői képesítéssel kell rendelkeznie és köteles a kezelői kézikönyvben található biztonsági szabályokat és utasításokat betartani. Ez azt jelenti, hogy a munkagép használata előtt minden új kezelőnek el kell végeznie az üzemeltetést megelőző ellenőrzést, a működési teszteket és a munkahelyi terepszemlét.

Üzemeltetési utasítások

Vészleállítás

A munkagép összes funkciójának leállításához és a motor kikapcsolásához nyomja be a piros Vészleállítás gombot KI állapotba a földi vagy emelőkosárbeli kezelőszerveken.

Javítson meg minden olyan funkciót, amely valamelyik benyomott piros Vészleállítás gomb esetén is működik.

A motor elindítása

- 1 A földi kezelőszerveken fordítsa el a kulcsos átkapcsolót a kívánt helyzetbe.
- 2 Győződjön meg arról, hogy mind a földi, mind az emelőkosárbeli piros Vészleállítás gomb ki van húzva bekapcsolt helyzetbe.

Benzin/LPG-modellek

- 1 Válassza ki az LPG-t az LPG gomb lenyomásával.
- 2 Nyomja meg a motorindítás gombot.

Megjegyzés: Hideg időben, 20 °F/-6 °C alatt, a munkagépet benzinnel kell indítani, majd 2 perces bemelegedés után LPG-re átkapcsolni. Meleg motorok indíthatók LPG-vel.

Dízel modellek

- 1 Nyomja meg a motorindítás gombot.

Megjegyzés: Hideg időben, 50 °F/10 °C alatt nyomja le 5–10 másodpercig az izzítás gombot a motor beindítása előtt. Az izzófejgomb folyamatos használata ne tartson 20 másodpercnél tovább.

Minden modell

Ha a motor 15 másodpercnyi próbálkozás után sem indul be, állapítsa meg ennek okát és javítsa ki a hibás működést. Várjon 60 másodpercig, mielőtt az újbóli indítással próbálkozna.

Hideg feltételek mellett (20 °F/-6 °C alatt) üzemeltetés előtt melegítse be a motort 5 percig a hidraulikus rendszer károsodásának megelőzése céljából.

Rendkívüli hidegben (0 °F/-18 °C alatt) a munkagépeket fel kell szerelni a külön megvásárolható hidegindító készletekkel. Ha a hőmérséklet 0 °F/-18 °C alatt van, a motor beindításának megkísérlése kiegészítőtelep használatát teheti szükségessé.

Üzemeltetési utasítások

Üzemeltetés földről

- 1 Fordítsa a kulcsos átkapcsolót földi kezelésre.
- 2 Húzza ki mind a földi, mind az emelőkosárbeli piros Vészleállás gombot bekapcsolt helyzetbe.
- 3 Indítsa el a motort.

Az emelőkosár elhelyezése

- 1 Nyomja le és tartsa lenyomva az emelést aktiváló gombot.
- 2 Aktiválja az emelési vagy a leeresztési funkciót.



A meghajtás és kormányzás funkciók nem állnak rendelkezésre földi vezérlés esetén.

Motor üresjáratban kiválasztása

Válassza ki a motor üresjáratban funkciót (fordulatszám) az üresjárat-választás gomb lenyomásával. A motorüresjáratra két beállítás van:

- Jelzőfény ki: alacsony üresjárat
- Jelzőfény be: magas üresjárat



Üzemeltetés emelőkosárból

- 1 Fordítsa a kulcsos átkapcsolót emelőkosárbeli vezérlésre.
- 2 Húzza ki mind a földi, mind az emelőkosárbeli piros Vészleállás gombot bekapcsolt helyzetbe.
- 3 Indítsa el a motort.

Az emelőkosár elhelyezése

- 1 Nyomja le és tartsa lenyomva az emelést aktiváló gombot.
- 2 Aktiválja a fel/le billenőkapcsolót a kívánt irányban.



Kormányzás

- 1 Nyomja le és tartsa lenyomva a funkcióaktiválás kapcsolót a vezérlőkaron.
- 2 Fordítsa el a kormánykerekeket a vezérlőkar tetején lévő billenőkapcsolóval.

Üzemeltetési utasítások

Vezetés

- 1 Nyomja le és tartsa lenyomva a funkcióaktiválás kapcsolót a vezérlőkaron.
- 2 Sebesség növelése: Lassan mozdítsa ki a vezérlőkart középhelyzetéből.

Sebesség csökkentése: Lassan mozdítsa a vezérlőkart a középhelyzet felé.

Leállítás: Vigye vissza a vezérlőkart középhelyzetébe vagy engedje fel a funkciót aktiváló kapcsolót.

A munkagép mozgásirányának meghatározásához az emelőkosárban lévő kezelőpanelen és a hajtóműszekrényen található színekódolt nyílirányokat használja.

A munkagép haladási sebessége korlátozott, ha az emelőkosár fel van emelve.

Meghajtáskiválasztó gomb



Munkagép lejtőn szimbólum: Üzemelés az alsó tartományban lejtőkön.

Jelzőfény pirosan



Ha a jelzőfény piros, nyomja be, majd húzza ki a piros Vészleállítás gombot a rendszer alaphelyzetbe állításához.

Ha a jelzőfény piros marad, jelölje meg a munkagépet és további használatát függessze fel.

▲ Haladás lejtőn

Határozza meg a munkagépre érvényes névleges hajlásszöget emelkedőn, lejtőn, illetve oldalirányban, majd határozza meg a lejtő hajlásszögét.

Maximálisan megengedett névleges hajlásszög, behúzott állapotban:



GS-2669RT	40%	22°
GS-3369RT	35%	19°
GS-4069RT	35%	19°

Maximálisan megengedett névleges hajlásszög oldalirányban, behúzott állapotban:



GS-2669RT	40%	22°
GS-3369RT	35%	19°
GS-4069RT	35%	19°

Megjegyzés: A névleges hajlásszög a talaj megfelelő állapota, egy emelőkosárban tartózkodó személy és elégséges tapadás esetén érvényes. Az emelőkosár nagyobb súlya csökkentheti a névleges hajlásszöget.

Üzemeltetési utasítások

A lejtő hajlásszögének meghatározása:

Mérje meg a hajlásszöget digitális inklinométerrel VAGY használja az alábbi eljárást.

Ehhez az alábbiakra lesz szüksége:

- ács vízszintező
- egyenes faléc, legalább 3 láb/1 m hosszú
- mérőszalag

Fektesse a lécet a lejtőre.

Alsó végénél helyezze a vízszintezőt a léc tetejére, és majd emelje meg a léc alsó végét addig, amíg a léc vízszintes állapotba nem kerül.

Miközben a faléct vízszintes helyzetben tartja, mérje meg a függőleges távolságot a faléc alja és a talajszint között.

Ossza el a mérőszalagon leolvasott távolságot (emelkedés) a faléc hosszával (hosszúság), majd szorozza meg százzal.

Példa:

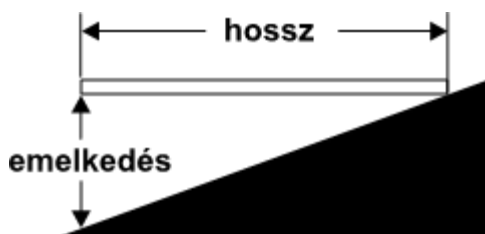

Faléc hossza = 144 hüvelyk (3,6 m)

Hosszúság = 144 hüvelyk (3,6 m)

Emelkedés = 12 hüvelyk (0,3 m)

$12 \text{ in} \div 144 \text{ in} = 0,083 \times 100 = 8,3\%$ -os lejtő

$0,3 \text{ m} \div 3,6 \text{ m} = 0,083 \times 100 = 8,3\%$ -os lejtő

Ha a hajlásszög meghaladja a maximálisan engedélyezett névleges hajlásszöget lejtőn vagy oldalirányú lejtőn, a munkagépet csörlővel kell vontatni vagy szállítani kell a lejtőn fel- vagy lefelé. Lásd: Szállítási és emelési utasítások c. rész.

Az emelőkosár meghosszabbítása és visszahúzása

- 1 Emelje fel az emelőkosár zárókarját vízszintes helyzetbe.
- 2 Nyomja az emelőkosár-meghosszabbítás zárókarját az emelőkosár kívánt helyzetig való meghosszabbításához.

Ne álljon az emelőkosár-meghosszabbításon meghosszabbítás közben.

- 3 Engedje le az emelőkosár-meghosszabbítás zárókarjait, majd győződjön meg arról, hogy a meghosszabbító plató zárolva van.

Emelőkosár-túlterhelés

Ha az emelőkosár-kezelőpanelen lévő LED diagnosztikai kijelzőn villogó OL látható és a földi kezelőpanelen lévő LCD diagnosztikai kijelzőn OL: Platform Overloaded (OL: Emelőkosár-túlterhelve) jelenik meg: az emelőkosár túl van terhelve, és egyetlen funkció sem fog működni. Riasztás szólal meg.

- 1 Nyomja a piros Vészleállás gombot kikapcsolt helyzetbe.
- 2 Távolítsa el a súlyt az emelőkosárból.
- 3 Húzza ki a piros Vészleállás gombot bekapcsolt helyzetbe.



LED-kijelző



LCD-kijelző

Üzemeltetési utasítások

Segéd tápforrás

A földi kezelőszerveknél

Nyomja be és tartsa lenyomva az emelési funkciót aktiváló gombot, majd aktiválja a leeresztési funkciót.

Áramkimaradás esetén használja a kiegészítő leeresztés funkciót aktiváló gombot és a kiegészítő leeresztés gombot.

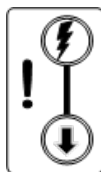

Az emelőkosárban lévő kezelőszerveknél

Nyomja le és tartsa lenyomva az emelési funkciót aktiváló gombot, majd aktiválja a fel/le kapcsolót a le irányba.

Üzemeltetés földről vezérlővel

A kezelő, a munkagép és a rögzített tárgyak között mindig tartson biztonságos távolságot.

Figyeljen a munkagép haladási irányára a vezérlő használatakor.

Kitámasztókar-üzemeltetés (ha rendelkezésre áll)

1 Helyezze a munkagépet a kívánt munkaterület alá.

Megjegyzés: A kitámasztókarok csak bekapcsolt motor esetén működnek.

2 Nyomja le és tartsa lenyomva az automatikus vízszintezés gombot.



3 Aktiválja a fel/le billenőkapcsolót lefelé irányban. A kitámasztókarok kinyúlnak és vízszintes helyzetbe állítják a munkagépet. Hangjelzés szólal meg, ha a munkagép vízszintes helyzetben van.

Az emelést aktiváló gombon lévő jelzőfény piros lesz, ha csak egy, de nem az összes kitámasztókar van lent. Minden meghajtási és emelési funkció üzemképtelen.



Az emelést aktiváló gombon és az egyes kitámasztókar-gombokon lévő jelzőfény zöld lesz, ha minden kitámasztókar szilárdan érintkezik a talajjal.

A meghajtás funkció le van tiltva, ha a kitámasztókarok le vannak eresztve.

Üzemeltetési utasítások

Dőlésérzékelő-aktiválási beállítások

Dőlésérzékelő-aktiválási beállítások	
Alváz szöge kerekeken	
Alváz szöge (oldalról oldalra)	2°
Alváz szöge (előlről hátra)	3°
Alváz szöge kitámasztókon	
Alváz szöge (oldalról oldalra)	0,8°
Alváz szöge (előlről hátra)	3°

Ha a gép az alsó emelési határérték fölé emelt állapotban lejtőre kerül, a dőlésriasztó jelez, a meghajtási és emelési funkciók pedig letiltásra kerülnek.



A hajtási és az emelési funkció helyreállításához engedje le a gépet az alsó magassági határ alá.



Vigye a munkagépet vízszintes felületre az emelőfunkciók visszaállításához.

Minden használat után

- 1 Válasszon biztonságos parkolóhelyet — szilárd, vízszintes, akadályoktól és forgalomtól mentes felületen.
- 2 Engedje le az emelőkosarat.
- 3 Fordítsa a kulcsos átkapcsolót Ki helyzetbe, majd vegye ki a kulcsot az illetéktelen használat megakadályozása céljából.

Szállítási és emelési utasítások



Jegyezze meg, és tartsa be az alábbiakat:

- ☑ A Genie ezt a rögzítési információt ajánlásként bocsátja rendelkezésre. A munkagépek helyes rögzítése és a megfelelő utánfutók kiválasztása kizárólag a járművezetők felelőssége.
- ☑ Azok a Genie ügyfelek, akik bármely emelő vagy Genie termék konténerbe helyezését igénylik, lépjenek kapcsolatba olyan minősített szállító vállalattal, amely megfelelő tapasztalattal rendelkezik az emelőberendezések nemzetközi szállításra való előkészítésében, felrakásában és rögzítésében.
- ☑ Csak a mobil emelőszervezet szakképzett üzemeltetői helyezhetik a munkagépet a teherautóra, illetve vehetik le onnan.
- ☑ A szállító jármű vízszintes felületen kell parkoljon.
- ☑ A szállító járművet rögzíteni kell, hogy ne gurulhasson a rakodás közben.
- ☑ Győződjön meg arról, hogy a jármű kapacitása, a teherhordó felületek, illetve a láncok és hevederek megfelelő teherbírásúak, és képesek a munkagép súlyának ellenállni. A Genie emelők igen nehezek a méretükhöz képest. Nézze meg a gép súlyát a sorozatcímkén.
- ☑ Ha a szállító jármű hajlásszöge meghaladja a megadott maximális névleges hajlásszöget, a munkagépet csörlővel kell felrakni és levenni, a fékkioldási művelettel kapcsolatosan leírtak szerint.

Szabadkerék-konfiguráció csörlős vontatáshoz

Támassza ki a kerekeket, hogy a gép ne gurulhasson el.

4WD (négykerék-meghajtású) modellek: Oldja ki a kerékfékeket, a meghajtáseosztón lévő két hátsó kioldósapka elfordításával. Fordítsa el a húzáseosztón lévő túszelepet ütközésig az óramutató járásával ellentétes irányban.

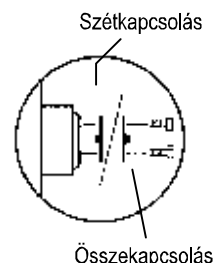

Győződjön meg arról, hogy a csörlőkötél megfelelően van csatlakoztatva a hajtóműszekrény lekötési pontjaira, és sehol nincs az útjában akadály.

Hajtsa végre a leírt lépéseket az ellenkező irányban a fékek újra-bekapcsolásához.

Megjegyzés: Normál üzemelés alatt a túszelep mindig zárva kell legyen.

Szállítási és emelési utasítások

Rögzítés tehergépkocsihoz vagy utánfutóhoz szállításkor

Szállításra előkészítés közben mindig támassza ki a munkagép kerekeit.

Húzza vissza és rögzítse a meghosszabbító platót.

Használja az alvázon lévő lekötesi pontokat a szállítófelületre való rögzítéshez.

Legalább 2 láncot vagy hevedert használjon.

Nagy terheléskapacitású láncokat vagy hevedereket használjon.

Fordítsa a kulcsos átkapcsolót Ki helyzetbe, majd vegye ki a kulcsot szállítás előtt.

Vizsgálja meg, hogy nincs-e a gépen laza vagy nem rögzített tárgy.

Ha a korlátok le vannak hajtva, szállítás előtt rögzítse azokat hevederekkel.

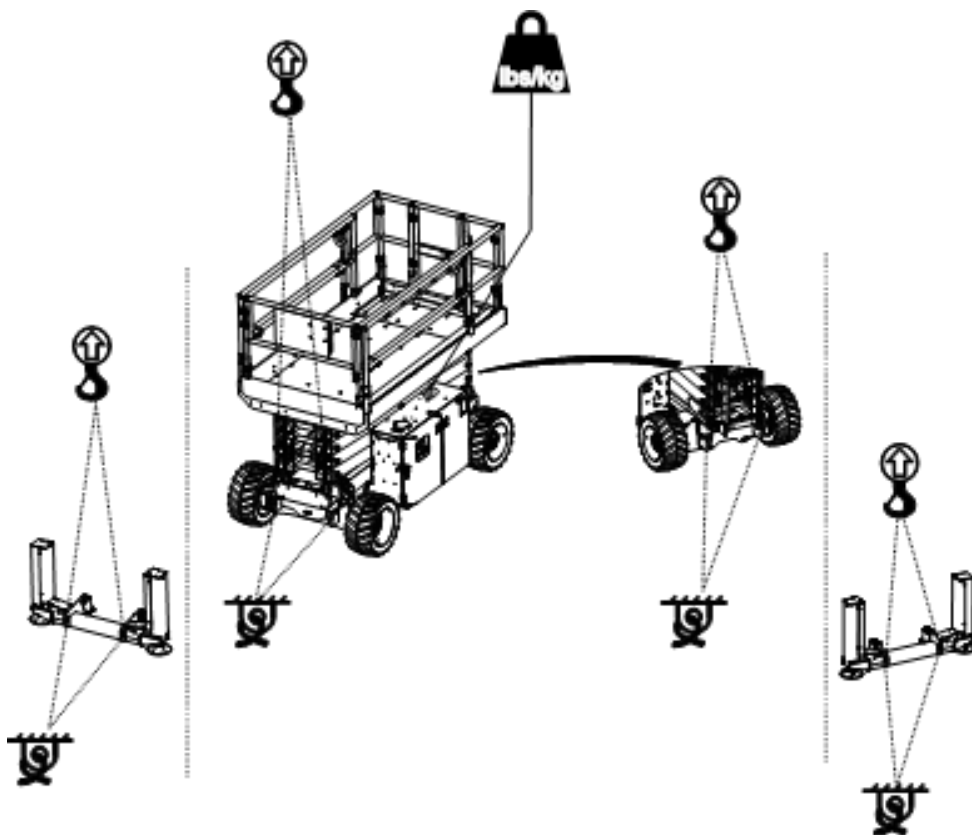

Szállítási és emelési utasítások



Jegyezze meg és tartsa be az alábbiakat:

- A munkagép kötézzel való ellátását és emelését csak szakképzett szállítómunkások végezzék.
- Győződjön meg arról, hogy a daru kapacitása, a teherhordó felületek, illetve a hevederek vagy vezetékek megfelelő teherbírásúak, és elbírják a munkagép súlyát. Nézze meg a gép súlyát a sorozatcímknén.

Emelési utasítások

Teljesen eressze le az emelőkosarat. Győződjön meg arról, hogy a meghosszabbító plató, a vezérlők és a komponenstálcák megfelelően vannak rögzítve. Távolítson el minden laza tételt a gépről.

Határozza meg a munkagép súlypontját az ezen az oldalon található táblázat és ábra segítségével.

A kötézzet csak a munkagépen lévő kijelölt emelési pontokhoz csatlakoztassa.

Állítsa be úgy a kötézzet, hogy a munkagép sérülése elkerülhető legyen és a munkagép vízszintes helyzetben maradjon.

Súlypont	X-tengely	Y-tengely
GS-2669RT kitámasztókarok nélkül	42,5 in 108,01 cm	30,9 in 78,5 cm
GS-3369RT kitámasztókarok nélkül	42,6 in 108,2 cm	31,4 in 79,8 cm
GS-4069RT kitámasztókarok nélkül	38,8 in 98,6 cm	31,1 in 79,0 cm
GS-2669RT kitámasztókarokkal	42,7 in 108,5 cm	30,1 in 76,5 cm
GS-3369RT kitámasztókarokkal	42,8 in 109 cm	30,6 in 78 cm
GS-4069RT kitámasztókarokkal	39,2 in 100 cm	30,5 in 78 cm

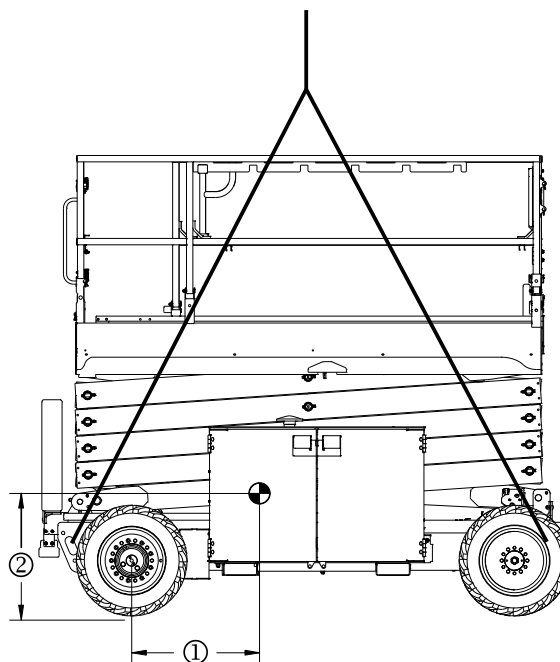

1 = X-tengely

2 = Y-tengely

Karbantartás



Jegyezze meg, és tartsa be az alábbiakat:

- A kezelő csak az ebben a kézikönyvben szereplő rutin karbantartási műveleteket végezheti el.
- Az tervszerű karbantartási vizsgálatokat csak szakképzett szerviztechnikus végezheti el, a gyártó előírásai szerint.

Karbantartási szimbólumok jelmagyarázata

Ebben a kézikönyvben az alábbi szimbólumok használatosak az utasítások jobb megértése érdekében. Ha a karbantartási eljárás elején egy vagy több szimbólum jelenik meg, az az alábbiakat jelenti.



Azt jelenti, hogy ezen eljárás végrehajtásához szerszámok szükségesek.



Azt jelenti, hogy ezen eljárás végrehajtásához új alkatrészek szükségesek.



Azt jelenti, hogy ezen eljárás végrehajtásához hideg motor szükséges.

Ellenőrizze a motorolaj szintjét



A motorolajat a megfelelő szinten kell tartani a motor megfelelő működéséhez és élettartamához. A munkagép nem megfelelő olajszinttel történő üzemeltetése károsíthatja a motor alkatrészeit.

Megjegyzés: Ellenőrizze az olaj szintjét kikapcsolt motor mellett.

- 1 Nézze meg az olajjelző pálcát. Ha szükséges, adjon hozzá olajat.

Kubota D-1105 motor

Olajtípus	SAE10W - 10W-30
-----------	-----------------

GM (PSI) 0.998L motor

Olajtípus	15W-40
-----------	--------

Karbantartás

Dízelüzemanyag-követelmények



A kielégítő motorteljesítmény jó minőségű üzemanyag használatától függ. Jó minőségű üzemanyag használata az alábbi eredményt adja: hosszú motorélettartam és elfogadható emissziósintek a kipufogórendszerben.

Alább fel vannak sorolva a minimális dízelüzemanyag-követelmények minden motorra.

Kubota D-1105 motor

Üzemanyagtípus (Low Sulfur Diesel) LSD, alacsony kéntartalmú dízel

Ellenőrizze a hidraulikaolaj szintjét



A hidraulikaolaj megfelelő szinten tartása szükséges a gép megfelelő működéséhez. Nem megfelelő hidraulikaolaj-szintek megkárosíthatják a hidraulikus rendszer alkatrészeit. A naponkénti ellenőrzés lehetővé teszi, hogy az ellenőrző észrevegye az olajsínt hidraulikarendszer-problémákra utaló változásait.

- 1 Győződjön meg arról, hogy az emelőkosár behúzott állapotban van és a motor ki van kapcsolva.
- 2 Nézze meg a hidraulikaolaj-tartály oldalán található mércenézőket.
- ⊙ **Eredmény:** A hidraulikaolaj szintje a mércenézőke felső 2 hüvelyk/5 cm-ében kell legyen.
- 3 Ha szükséges, adjon hozzá olajat. Ne töltse túl.

Hidraulikaolaj-specifikációk

Hidraulikaolaj-típus Chevron Rando HD ekvivalens

Karbantartás

Ellenőrizze az akkumulátorokat



Az akkumulátor megfelelő állapota létfontosságú a munkagép megfelelő működéséhez és a biztonságos üzemeléshez. Nem megfelelő folyadékszintek vagy sérült kábelek és csatlakozások alkatrész-károsodást okozhatnak és veszélyes munkakörülményeket eredményezhetnek.

- ▲ **Áramütésveszély.** Feszültség alatti avagy „élő” áramkörök érintése halált vagy súlyos sérülést okozhat. Ne viseljen gyűrűt, órát vagy egyéb ékszert.
- ▲ **Testi sérülés veszélye.** Az akkumulátorok savat tartalmaznak. Vigyázzon, hogy az akkumulátorsav ne ömöljön ki, és kerülje a vele való érintkezést. A kifolyt akkumulátorsavat szódobikarbóna és víz keverékével semlegesítse.

Megjegyzés: Ezt a tesztet az akkumulátorok teljes feltöltése után hajtsa végre.

- 1 Viseljen védőruházatot és védőszemüveget.
- 2 Győződjön meg arról, hogy a kábelcsatlakozások szorosak és korróziómentesek.
- 3 Győződjön meg arról, hogy az akkumulátort tartó rögzítőkeretek stabilan a helyükön vannak.

Megjegyzés: Csatlakozásvédők alkalmazása és korrózióvédő tömítés használata segít az akkumulátorcsatlakozók és -kábelek korróziójának megelőzésében.

Ellenőrizze a motor-hűtőfolyadék szintjét



A motor-hűtőfolyadékot a megfelelő szinten kell tartani a megfelelő motorélettartam eléréséhez. A nem megfelelő hűtőanyagszint befolyásolja a motor hűtési kapacitását és károsítja a motor alkatrészeit. A napenkénti ellenőrzés lehetővé teszi, hogy az ellenőrző észrevegye a hűtőanyagszint hűtőrendszer-problémákra utaló változásait.

- 1 Ellenőrizze a folyadékszintet a hűtőfolyadék-visszanyerő tartályban. Ha szükséges, adjon hozzá folyadékot.
- ▲ **Testi sérülés veszélye.** A hűtőben lévő folyadékok nyomás alatt vannak és rendkívül forróak. Legyen óvatos a kupak levételekor, illetve folyadékok hozzáadásakor.

Karbantartás

Ütemterv szerinti karbantartás

Ezen a munkagépen a negyedévenként, évenként és kétévenként végrehajtott karbantartást erre kiképzett és minősített személynek szabad elvégeznie, a munkagép szervizkézikönyvében található eljárások szerint.

Legalább három hónapig nem használt munkagépeken az újbóli használat előtt el kell végezni a negyedévenkénti ellenőrző vizsgálatot.

A gép élettartama végén járjon el az ártalmatlanítására és leszerelésére vonatkozó helyi és kormányzati előírások szerint. További információk az adott Genie szervizkézikönyvében.

Specifikációk

GS-2669RT		
Magasság, maximális, munkavégzéskor	32 ft	9,8 m
Magasság, maximális, emelőkosaré	26,2 ft	8 m
Magasság, maximális, behúzott állapotban, korlátok fent	102 in	2,59 m
Magasság, maximális, behúzott állapotban, korlátok leeresztve	75,5 in	1,92 m
Magasság, védőkorlátok	58 in	1,47 m
Szélesség	69 in	1,75 m
Hosszúság, visszahúzott emelőkosárral	123 in	3,12 m
Hosszúság, visszahúzott emelőkosárral, kitámasztókarokkal rendelkező modellek	148 in	3,76 m
Hosszúság, meghosszabbított emelőkosárral	177,5 in	4,51 m
Hosszúság, meghosszabbított emelőkosárral, kitámasztókarokkal rendelkező modellek	189,5 in	4,81 m
Hosszúság, meghosszabbított külső emelőkosárral	170 in	4,32 m
Maximális terhelési kapacitás	1500 lbs	680 kg
Maximális szélesebbesség	28 mph	12,5 m/s
Tengelytáv	90 in	2,29 m
Fordulási sugár (külső)	181,2 in	4,6 m
Fordulási sugár (belső)	83 in	2,11 m
Szabad magasság	9½ in	24 cm
Súly	7295 lbs	3309 kg
(A munkagép súlya változik az opcionális konfigurációk függvényében. Nézze meg az adott gép súlyát a sorozatcímkén.)		
Kezelőszervek	Arányos	
Váltóáramú aljzat az emelőkosárban	Standard	
Emelőkosár méretei		
Emelőkosár hosszúság x szélesség	110 in x 63 in 2,79 x 1,6 m	
Emelőkosár-meghosszabbítás hossza	105 in	2,67 m
Haladási sebesség		
Behúzott állapotban, maximális	3,5 mph	5,63 km/h
Felemelt emelőkosárral, maximális	0,3 mph 40 ft/90 s	0,48 km/h 12,2 m/90 s
Maximális hidraulikus nyomás (funkciók)	3500 psi	241 bar
Abronsméret	26x12D380	

Zajkibocsátás a légtérbe		
Garantált hangteljesítményszint	< 85 dBA	
Hangnyomásszintek a földi munkaállomásnál	< 79 dBA	
A kéz/kar rendszerre ható teljes rezgésérték nem haladja meg a 2,5 m/s ² értéket.		
A súlyozott gyorsulás azon maximális négyzetes középértéke, amelynek az egész test ki van téve, nem haladja meg az 1,6 ft/s ² vagy 0,5 m/s ² értéket.		
Környezeti működési hőmérséklet	-20 °F és 120 °F -29 °C és 49 °C között	
Maximálisan megengedett névleges meredekség oldalirányban, behúzott állapotban	40% (22°)	
Maximálisan megengedett névleges meredekség, behúzott állapotban	40% (22°)	
Megjegyzés: A névleges hajlásszög a talaj megfelelő állapota, egy emelőkosárban tartózkodó személy és elégséges tapadás esetén érvényes. Az emelőkosár nagyobb súlya csökkentheti a névleges hajlásszöget.		
Maximálisan megengedhető alvázlejtés	Lásd a „Dőlésérzékelő-aktiválási beállítások” című részt	
Padlófelület terhelési információ		
Abronszterhelés, maximális	2840 lbs	1288 kg
Kitámasztókar-terhelés, maximális	2840 lbs	1288 kg
Abrons-érintkezõnyomás	71,9 psi	5,06 kg/cm ² 96 kPa
Kitámasztókar-érintkezõnyomás	36,8 psi	2,59 kg/cm ² 254 kPa
Elfoglalt padlófelületre kifejtett nyomás	173 psf	846 kg/m ² 8,3 kPa

Megjegyzés: A padlófelületre vonatkozó terhelési információ hozzávetőleges és nem tartalmazza a különböző opcionális konfigurációkat. Csak megfelelő biztonsági tényezőkkel együtt használandó.

Termékeink folyamatos javítása alapvető Genie irányelv. A termékspecifikációk megváltozhatnak értesítés vagy kötelezettség nélkül.

Specifikációk

GS-3369RT		
Magasság, maximális, munkavégzéskor	39 ft	11,9 m
Magasság, maximális, emelőkosáré	32,67 ft	10 m
Magasság, maximális, behúzott állapotban, korlátok fent	102 in	2,59 m
Magasság, maximális, behúzott állapotban, korlátok leeresztve	75,5 in	192 m
Magasság, védőkorlátok	58 in	1,47 m
Szélesség	69 in	1,75 m
Hosszúság, visszahúzott emelőkosárral	123 in	3,12 m
Hosszúság, visszahúzott emelőkosárral, kítámasztókarokkal rendelkező modellek	148 in	3,76 m
Hosszúság, meghosszabbított emelőkosárral	177,5 in	4,51 m
Hosszúság, meghosszabbított emelőkosárral, kítámasztókarokkal rendelkező modellek	189,5 in	4,81 m
Hosszúság, meghosszabbított külső emelőkosárral	170 in	4,32 m
Maximális terhelési kapacitás	1000 lbs	454 kg
Maximális sebesség	28 mph	12,5 m/s
Tengelytáv	90 in	2,29 m
Fordulási sugár (külső)	181,2 in	4,6 m
Fordulási sugár (belső)	83 in	2,11 m
Szabad magasság	9½ in	24 cm
Súly	7695 lbs	3490 kg
(A munkagép súlya változik az opcionális konfigurációk függvényében. Nézze meg az adott gép súlyát a sorozatcímkén.)		
Kezelőszervek	Arányos	
Váltóáramú aljzat az emelőkosárban	Standard	
Emelőkosár méretei		
Emelőkosár hosszúság x szélesség	110 in x 63 in	2,79 x 1,6 m
Emelőkosár-meghosszabbítás hossza	105 in	2,67 m
Haladási sebesség		
Behúzott állapotban, maximális	3,5 mph	5,63 km/h
Felemelt emelőkosárral, maximális	0,3 mph 40 ft/90 s	0,48 km/h 12,2 m/90 s
Maximális hidraulikus nyomás (funkciók)	3500 psi	241 bar
Abronsméret	26x12D380	

Zajkibocsátás a légtérbe		
Garantált hangteljesítményszint	< 85 dBA	
Hangnyomásszintek a földi munkaállomásnál	< 79 dBA	
A kéz/kar rendszerre ható teljes rezgésérték nem haladja meg a 2,5 m/s ² értéket.		
A súlyozott gyorsulás azon maximális négyzetes középértéke, amelynek az egész test ki van téve, nem haladja meg az 1,6 ft/s ² vagy 0,5 m/s ² értéket.		
Környezeti működési hőmérséklet	-20 °F és 120 °F -29 °C és 49 °C között	
Maximálisan megengedett névleges meredekség, behúzott állapotban	35% (19°)	
Maximálisan megengedett névleges meredekség oldalirányban, behúzott állapotban	35% (19°)	
Megjegyzés: A névleges hajlásszög a talaj megfelelő állapota, egy emelőkosárban tartózkodó személy és elégséges tapadás esetén érvényes. Az emelőkosár nagyobb súlya csökkentheti a névleges hajlásszöget.		
Maximálisan megengedhető alvázlejtés	Lásd a „Dőlésérzékelő-aktiválási beállítások” című részt	
Padlófelület terhelési információ		
Abronscterhelés, maximális	3058 lbs	1387 kg
Kítámasztókar-terhelés, maximális	3058 lbs	1387 kg
Abrons-érintkezé nyomás	76,1 psi	5,35 kg/cm ² 524 kPa
Kítámasztókar-érintkezé nyomás	38,9 psi	2,74 kg/cm ² 268 kPa
Elfoglalt padlófelületre kifejtett nyomás	172 psf	838 kg/m ² 8,22 kPa
Megjegyzés: A padlófelületre vonatkozó terhelési információ hozzávetőleges és nem tartalmazza a különböző opcionális konfigurációkat. Csak megfelelő biztonsági tényezőkkel együtt használandó.		
Termékeink folyamatos javítása alapvető Genie irányelv. A termékspecifikációk megváltozhatnak értesítés vagy kötelezettség nélkül.		

Specifikációk

GS-4069RT		
Magasság, maximális, munkavégzéskor	46 ft	14 m
Magasság, maximális, emelőkosáré	40,25 ft	12,3 m
Magasság, maximális, behúzott állapotban, korlátok fent	108 in	2,74 m
Magasság, maximális, behúzott állapotban, korlátok leeresztve	82 in	2,08 m
Magasság, védőkorlátok	58 in	1,47 m
Szélesség	69 in	1,75 m
Hosszúság, visszahúzott emelőkosárral	123 in	3,12 m
Hosszúság, visszahúzott emelőkosárral, kitámasztókarokkal rendelkező modellek	148 in	3,76 m
Hosszúság, meghosszabbított emelőkosárral	177,5 in	4,51 m
Hosszúság, meghosszabbított emelőkosárral, kitámasztókarokkal rendelkező modellek	189,5 in	4,81 m
Hosszúság, meghosszabbított külső emelőkosárral	170 in	4,32 m
Maximális terhelési kapacitás	800 lbs	363 kg
Maximális szélesebbesség	28 mph	12,5 m/s
Tengelytáv	90 in	2,29 m
Fordulási sugár (külső)	181,2 in	4,6 m
Fordulási sugár (belső)	83 in	2,11 m
Szabad magasság	9½ in	24 cm
Súly	10 320 lbs	4681 kg
(A munkagép súlya változik az opcionális konfigurációk függvényében. Nézze meg az adott gép súlyát a sorozatcímkén.)		
Kezelőszervek	Arányos	
Váltóáramú aljzat az emelőkosárban	Standard	
Emelőkosár méretei		
Emelőkosár hosszúság x szélesség	110 in x 63 in	2,79 x 1,6 m
Emelőkosár-meghosszabbítás hossza	105 in	2,67 m
Haladási sebesség		
Behúzott állapotban, maximális	3,5 mph	5,63 km/h
Felemelt emelőkosárral, maximális	0,3 mph 40 ft/90 s	0,48 km/h 12,2 m/90 s
Maximális hidraulikus nyomás (funkciók)	3500 psi	241 bar
Abroncsméret	26x12D380	

Zaj kibocsátás a légtérbe

Garantált hangteljesítményszint < 85 dBA

Hangnyomásszintek a földi munkaállomásnál < 79 dBA

A kéz/kar rendszerre ható teljes rezgésérték nem haladja meg a 2,5 m/s² értéket.

A súlyozott gyorsulás azon maximális négyzetes középértéke, amelynek az egész test ki van téve, nem haladja meg az 1,6 ft/s² vagy 0,5 m/s² értéket.

Környezeti működési hőmérséklet -20 °F és 120 °F
-29 °C és 49 °C között

Maximálisan megengedett névleges meredekség, behúzott állapotban 35% (19°)

Maximálisan megengedett névleges meredekség oldalirányban, behúzott állapotban 35% (19°)

Megjegyzés: A névleges hajlásszög a talaj megfelelő állapota, egy emelőkosárban tartózkodó személy és elégséges tapadás esetén érvényes. Az emelőkosár nagyobb súlya csökkentheti a névleges hajlásszöget.

Maximálisan megengedhető alvázlejtés Lásd a „Dőlésérzékelő-aktiválási beállítások” című részt

Padlófelület terhelési információ

Abroncs-terhelés, maximális 3816 lbs 1731 kg

Kitámasztókar-terhelés, maximális 3816 lbs 1731 kg

Abroncs-érintkezéshőnyomás 94,9 psi 6,68 kg/cm²
654 kPa

Kitámasztókar-érintkezéshőnyomás 48,3 psi 3,42 kg/cm²
335 kPa

Elfoglalt padlófelületre kifejtett nyomás 214 psf 1045 kg/m²
10,25 kPa

Megjegyzés: A padlófelületre vonatkozó terhelési információ hozzávetőleges és nem tartalmazza a különböző opcionális konfigurációkat. Csak megfelelő biztonsági tényezőkkel együtt használandó.

Termékeink folyamatos javítása alapvető Genie irányelv. A termékspecifikációk megváltozhatnak értesítés vagy kötelezettség nélkül.

Specifikációk

Contents of EC Declaration of Conformity - 1

<Manufacturer's name> hereby declares that the machinery described below complies with the provisions of the following Directives:

1. EC Directive 2006/42/EC, Machinery Directive, under consideration of harmonized European standard EN280 as described in EC type-examination certificate <variable field> issued by:

<notified body's name>

<notified body's number>

2. EC Directive EMC: 2014/30/EU, under consideration of harmonized European standard EN 61000-6-2 and EN 61000-6-4

3. EC Directive 2000/14/EC, Noise Directive, under consideration of Annex V and harmonized standard EN ISO 3744, internal combustion engine only.

Test Report:

This machine has been tested and passed the following categories prior to entering the market:

1. BRAKES: Brakes working properly in forward and reverse.
2. OVERLOAD: Overload tested at XXX% rated load.
3. FUNCTIONAL: Smooth operation at XXX% rated load.
4. FUNCTIONAL: All safety devices working correctly.
5. FUNCTIONAL: Speeds set within permitted specification.

Model / Type: <machine type>

Manufacture Date: <variable field>

Description: <machine classification>

Country of Manufacture: <variable field>

Model: <model name>

Net Installed Power: <only for IC machines>

Serial Number: <variable field>

Guaranteed Sound Power Level: <only for IC machines>

VIN: <where applicable>

Manufacturer: <Manufacturer's name>

Authorized Representative:

Genie Industries B.V
Boekerman 5,
4751 XK Oud Gastel,
The Netherlands

Empowered signatory:

Place of Issue: <variable field>

Date of Issue: <variable field>

Specifikációk

Contents of EC Declaration of Conformity - 2

<Manufacturer's name> hereby declares that the machinery described below complies with the provisions of the following Directives:

1. EC Directive 2006/42/EC, Machinery Directive, Conformity assessment procedure: art.12 (3) (a), with the application of European Harmonized Standard EN 280:2013+A1:2015.
2. EC Directive EMC: 2014/30/EU, under consideration of harmonized European standard EN 61000-6-2 and EN 61000-6-4
3. EC Directive 2000/14/EC, Noise Directive, under consideration of Annex V and harmonized standard EN ISO 3744, internal combustion engine only.

Test Report:

This machine has been tested and passed the following categories prior to entering the market:

1. BRAKES: Brakes working properly in forward and reverse.
2. OVERLOAD: Overload tested at XXX% rated load.
3. FUNCTIONAL: Smooth operation at XXX% rated load.
4. FUNCTIONAL: All safety devices working correctly.
5. FUNCTIONAL: Speeds set within permitted specification.

Model / Type: <machine type>

Manufacture Date: <variable field>

Description: <machine classification>

Country of Manufacture: <variable field>

Model: <model name>

Net Installed Power: <only for IC machines>

Serial Number: <variable field>

Guaranteed Sound Power Level: <only for IC machines>

VIN: <where applicable>

Manufacturer: <Manufacturer's name>

Authorized Representative:

Genie Industries B.V
Boekerman 5,
4751 XK Oud Gastel,
The Netherlands

Empowered signatory:

Place of Issue: <variable field>

Date of Issue: <variable field>

Specifikációk

Contents of UK Declaration of Conformity - 1

<Manufacturer's name> hereby declares that the machinery described below complies with the provisions of the following Legislation:

1. Supply of Machinery (Safety) Regulations 2008 (SI 2008/1597) as amended (SI 2011/1043, SI 2011/2157, SI 2019/696) under consideration of designated standard EN280 as described in type-examination certificate <variable field> issued by:

<notified body's name>

<notified body's number>

2. Electromagnetic Compatibility Regulations 2016 (SI 2016/1091) as amended (SI 2017/1206, SI 2019/696) under consideration of designated standard EN 61000-6-2 and EN 61000-6-4

3. Noise Emissions in the Environment by Equipment for use Outdoors Regulations 2001 (SI 2001/1701) as amended (SI 2001/3958, SI 2005/3525, 2015/98) under consideration of Annex V and designated standard EN ISO 3744, internal combustion engine only.

Test Report:

This machine has been tested and passed the following categories prior to entering the market:

1. BRAKES: Brakes working properly in forward and reverse.
2. OVERLOAD: Overload tested at XXX% rated load.
3. FUNCTIONAL: Smooth operation at XXX% rated load.
4. FUNCTIONAL: All safety devices working correctly.
5. FUNCTIONAL: Speeds set within permitted specification.

Model / Type: <machine type>

Manufacture Date: <variable field>

Description: <machine classification>

Country of Manufacture: <variable field>

Model: <model name>

Net Installed Power: <only for IC machines>

Serial Number: <variable field>

Guaranteed Sound Power Level: <only for IC machines>

VIN: <where applicable>

Manufacturer: <Manufacturer's name>

Authorized Representative:

Genie UK Ltd
The Maltings
Wharf Road
Grantham
NG31 6BH

Empowered signatory:

Place of Issue: <variable field>

Date of Issue: <variable field>

Specifikációk

Contents of UK Declaration of Conformity - 2

<Manufacturer's name> hereby declares that the machinery described below complies with the provisions of the following Legislation:

1. Supply of Machinery (Safety) Regulations 2008 (SI 2008/1597) as amended (SI 2011/1043, SI 2011/2157, SI 2019/696) conformity assessment procedure according to Part 3, 11. (2) (a) with reference to designated standard EN 280:2013+A1:2015
2. Electromagnetic Compatibility Regulations 2016 (SI 2016/1091) as amended (SI 2017/1206, SI 2019/696) under consideration of designated standard EN 61000-6-2 and EN 61000-6-4
3. Noise Emissions in the Environment by Equipment for use Outdoors Regulations 2001 (SI 2001/1701) as amended (SI 2001/3958, SI 2005/3525, 2015/98) under consideration of Annex V and designated standard EN ISO 3744, internal combustion engine only.

Test Report:

This machine has been tested and passed the following categories prior to entering the market:

1. BRAKES: Brakes working properly in forward and reverse.
2. OVERLOAD: Overload tested at XXX% rated load.
3. FUNCTIONAL: Smooth operation at XXX% rated load.
4. FUNCTIONAL: All safety devices working correctly.
5. FUNCTIONAL: Speeds set within permitted specification.

Model / Type: <machine type>

Manufacture Date: <variable field>

Description: <machine classification>

Country of Manufacture: <variable field>

Model: <model name>

Net Installed Power: <only for IC machines>

Serial Number: <variable field>

Guaranteed Sound Power Level: <only for IC machines>

VIN: <where applicable>

Manufacturer: <Manufacturer's name>

Authorized Representative:

Genie UK Ltd
The Maltings
Wharf Road
Grantham
NG31 6BH

Empowered signatory:

Place of Issue: <variable field>

Date of Issue: <variable field>



Forgalmazza: