



Üzemeltetői kézikönyv

Sorozatszám-tartomány

Z-62/40

Z6215A-101-től Z6216A-1086-ig
from Z6216N-1087-től Z6216N-2999-ig
Z62H-3000-től
from Z6216M-101-től Z6216M-399-ig
Z62M-400 től

CE

karbantartási
tudnivalókkal

Eredeti utasítások fordítása
First Edition
Second Printing
Part No. 1257653HU

Tartalomjegyzék

Bevezetés	1
Szimbólumok és biztonsági képek definíciói	4
Általános biztonság	6
Személyes biztonság	9
Munkaterületi biztonság	10
Jelmagyarázat	20
Kezelőszervek	21
Ellenőrzések	29
Üzemeltetési utasítások	40
Vontatási utasítások	51
Szállítási és emelési utasítások	52
Karbantartás	55
Specifikációk	59

Copyright © 2014 Terex Corporation

Első kiadás: Második utánnomás, 2016. március

A Genie és a „Z” a Terex South Dakota, Inc. bejegyzett védjegye az USA-ban és több más országban.

 Megfelel a 2006/42/EK számú EK direktívának
Lásd az EK megfelelőségi nyilatkozatot

Bevezetés

Erről a kézikönyvről

A Genie megköszöni, hogy a mi munkagépünket választották használatra. Első számú prioritásunk a felhasználó biztonsága, amelyet a legjobban közös erőfeszítéssel lehet megvalósítani. Ez a könyv üzemeltetési és naponkénti karbantartási kézikönyv a Genie munkagépet használó vagy üzemeltető személy számára.

Jelen kézikönyv a munkagép állandó részének tekintendő, és folyamatosan a munkagépen tartandó. Ha kérdése van, lépjen kapcsolatba a Genie-vel.

Termék azonosítása

A munkagép sorozatszám a sorozatcímken található.

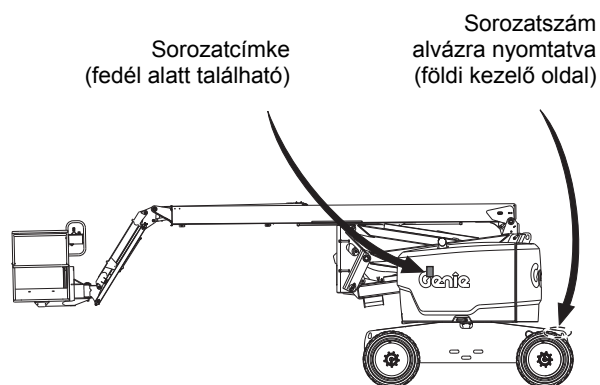

Rendeltetésszerű használat

A munkagép rendeltetése személyzet, illetve szerszámok és anyagok föld feletti munkahelyre emelése.

Közlöny forgalmazása és megfelelés

A termékfelhasználó biztonsága kiemelkedő fontosságú a Genie számára. A Genie különböző közlönyöket használ fontos biztonsági és termékinformáció közlésére a kereskedőkkel és a munkagép-tulajdonosokkal.

A közlönyökben található információ specifikus munkagépekhez kapcsolódik, a munkagépmodell és a sorozatszám használatával.

A közlönyök forgalmazása a nyilvántartásban szereplő legutolsó tulajdonoson, illetve a hozzá társított kereskedőn alapszik, ezért fontos a munkagép regisztrálása és kapcsolatfelvételi információjának naprakészen tartása.

A személyzet biztonságának és a munkagép folyamatos megbízható működésének biztosítása érdekében feltétlenül tartsa be a vonatkozó közlönyben javasoltakat.

Bevezetés

Kapcsolatfelvétel a gyártóval

Időnként szükség lehet a Genie-vel való kapcsolatfelvételre. Amikor ezt teszi, álljon készen a munkagép modellszámának és sorozatszámának megadására, saját nevével és kapcsolatfelvételi információjával együtt. A Genie-vel fel kell venni a kapcsolatot legalább az alábbi esetekben:

Balesetjelentés

Termékalkalmazással és biztonsággal kapcsolatos kérdések

Szabványok és hatósági megfelelési információ

Aktuális tulajdonossal kapcsolatos frissítések, pl. a munkagép-tulajdonos megváltozása esetén, vagy a kapcsolatfelvételi információ változásakor. Lásd alább: Tulajdonjog átruházása.

Munkagép tulajdonjogának átruházása

Ha rászán néhány percet a tulajdonosi információ frissítésére, ezzel biztosítja, hogy megkapja a munkagépre vonatkozó fontos biztonsági, karbantartási és üzemelési információt.

Kérjük, regisztrálja a munkagépet oly módon, hogy felkeresi webhelyünket www.genielift.com címen, vagy pedig díjmentesen felhív minket az 1-800-536-1800 telefonszámon.



Veszély

Az utasítások és biztonsági előírások betartásának elmulasztása halált vagy súlyos sérülést okozhat.

Csak akkor üzemeltesse, ha:

- Az üzemeltetői kézikönyvben leírt biztonságos gépkezelést megtanulta, és a munkagépet ennek megfelelően üzemelteti.
 - 1 Elkerüli a veszélyes helyzeteket.**
 - Megismeri és megérti a biztonsági előírásokat, mielőtt áttérne a következő témakörre.**
 - 2 Soha nem mulasztja el az üzemeltetés előtti ellenőrzést.
 - 3 Használat előtt mindig végrehajtja a működési teszteket.
 - 4 Terepszemlét tart a munkahelyen.
 - 5 Csak rendeltetésszerűen használja a munkagépet.
- Elolvassa, megérti, majd betartja a gyártó utasításait és a biztonsági előírásokat, a biztonsági és üzemeltetői kézikönyvben leírtakat, illetve a gépen található matricák utasításait.
- Elolvassa, megérti, majd betartja a munkaadó biztonsági előírásait és a munkahelyi rendszabályokat.
- Elolvassa, megérti, majd betartja a vonatkozó hatósági rendelkezéseket.
- A munkagép biztonságos kezelésére megfelelően ki van képezve.

Bevezetés

Biztonsági jelzések karbantartása

Cseréljen ki minden hiányzó vagy sérült biztonsági jelzést. Állandóan tartsa szem előtt az üzemeltető biztonságát. Használjon kímélő mosószert és vizet a biztonsági jelzések tisztítására. Ne használjon oldószeralapú tisztítószeret, mert azok megkárosíthatják a biztonsági jelzés anyagát.

Veszélyminősítés

Az ezen a gépen lévő matricák szimbólumokat, színekódokat és jelzőszavakat használnak az alábbiak azonosítására:



Biztonsági figyelmeztetés szimbólum—a személyi sérülés veszélyére figyelmezteti. A személyi sérülés vagy halál veszélyének elkerülése érdekében a szimbólumot követő utasításokat be kell tartani.

▲ VESZÉLY

Olyan veszélyhelyzetet jelez, amely, ha el nem kerül, halálhoz vagy súlyos sérüléshez vezet.

▲ FIGYELEM

Olyan veszélyhelyzetet jelez, amely, ha el nem kerül, halálhoz vagy súlyos sérüléshez vezethet.













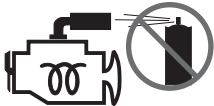

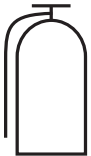

▲ VIGYÁZAT

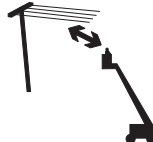
Olyan veszélyhelyzetet jelez, amely, ha el nem kerül, enyhébb vagy közepesen súlyos sérüléshez vezethet.

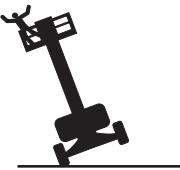



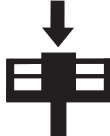

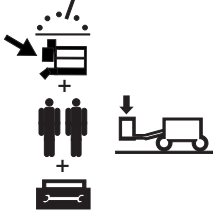





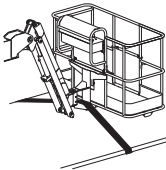
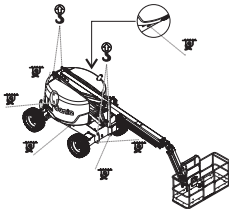



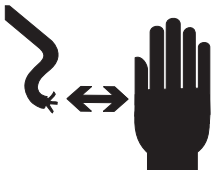

FIGYELMEZTETÉS

Anyagi kár lehetőségére utaló üzenet.

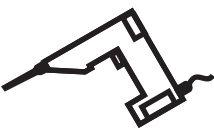
Szimbólumok és biztonsági képjek definíciói

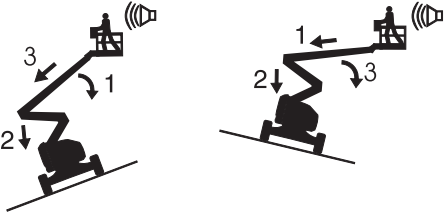
					
Tűzveszély	Robbanásveszély	Robbanásveszély	Ne használjon étert vagy más nagy energiájú indítási segédanyagot izzófejjel felszerelt gépeken.	Tilos a dohányzás. Nyílt láng használata tilos. Állítsa le a motort.	
					
Tűzoltókészülék	Tilos a dohányzás	Robbanásveszély	Áramütésveszély	Tartsa be az előírt távolságot	
					
Borulásveszély	Borulásveszély	Borulásveszély	Borulásveszély	Ugyanolyan specifikációjúra cserélje ki az abroncsokat.	
					
Abroncsterhelés	Szélesebesség	Maximális kapacitás	Oldalirányú erő	A hegesztőgép súlya csökkenti a kapacitást	

Szimbólumok és biztonsági képjelek definíciói

					
Kikötési pont	Emelési pont	Emelőkosár-kikötési utasítások	Emelési és kikötési utasítások	Rögzítőkötél-kikötési pont	
					
Maró sav.	Színkódolt nyílirányok	Megszaladásveszély	Ütközésveszély	Ütközésveszély	
					
Áramütésveszély	Ne érintse meg	Húzza ki az akkumulátort	Névleges feszültség az emelőkosárhoz	Névleges nyomás az emelőkosár levegővezetékében	
<p>Helyreállítási eljárás, ha megszólal a riasztás felemelt állapotban.</p> 					
<p>Emelőkosár emelkedőn:</p> <ol style="list-style-type: none"> Engedje le az elsődlegest. Engedje le a másodlagost. Húzza vissza az elsődlegest. 		<p>Emelőkosár lejtőn:</p> <ol style="list-style-type: none"> Húzza vissza az elsődlegest. Engedje le a másodlagost. Engedje le az elsődlegest. 	Olvassa el az üzemeltetői kézikönyvet	Olvassa el a szerviz kézikönyvet.	Felnyitás csak arra kiképzett, illetékes személy által

Általános biztonság

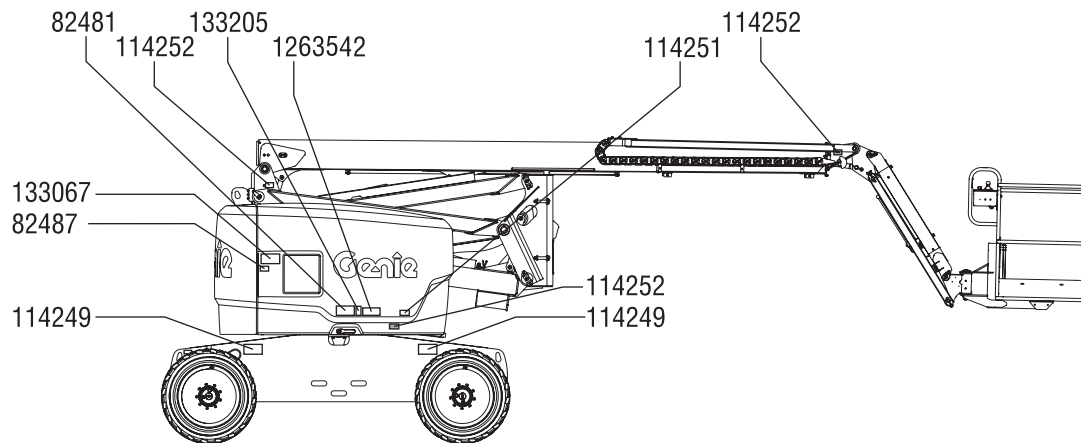

114249



82487



133067



114252



82481



133205



1263542



114251



Általános biztonság

114248



219954

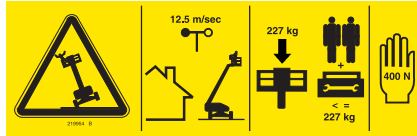

219956

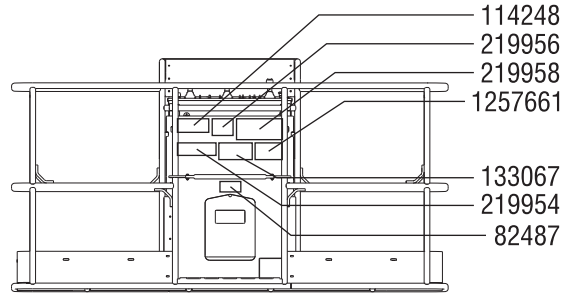
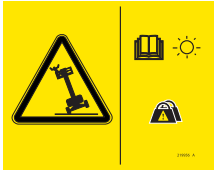

219958



82487



1257661



114252

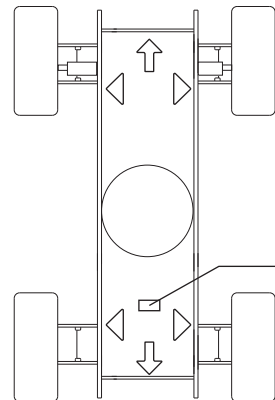

133067



Általános biztonság

114251



114252



1263542



133067



114249

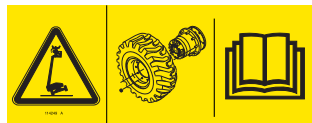

1256425

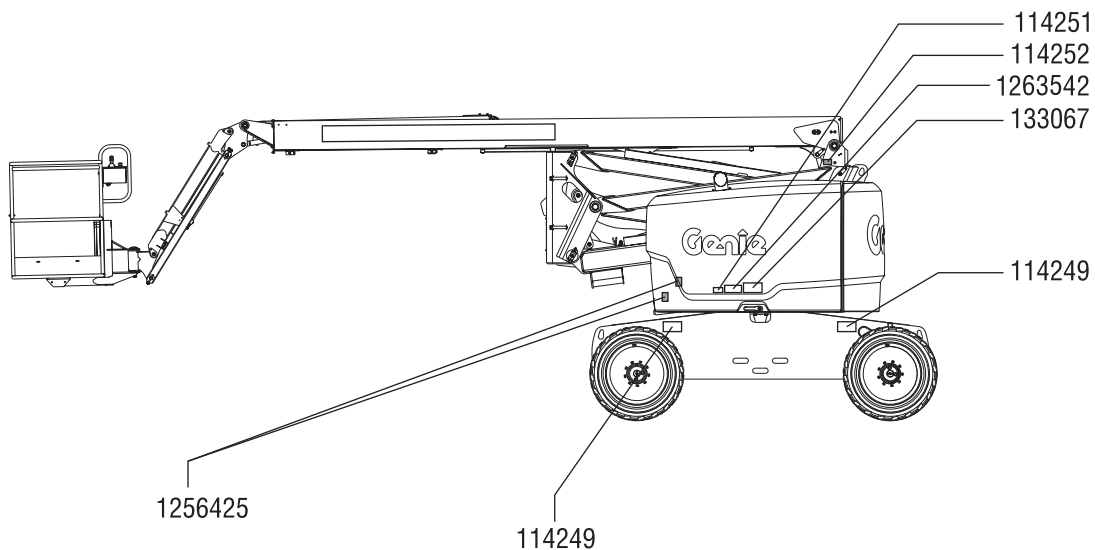

Személyes biztonság

Személyes zuhanásvédelem

A munkagép működtetéséhez kötelező a személyes zuhanásvédelmi felszerelés (PFPE, Personal fall protection equipment) használata.

Az emelőkosárban tartózkodók számára kötelező biztonsági öv vagy heveder viselése a vonatkozó hatósági előírásoknak megfelelően. Csatlakoztassa a rögzítőkötelet az emelőkosárban található horgonyhoz.

A gépkezelőknek be kell tartaniuk a személyes védőfelszerelésre vonatkozó munkáltatói, munkahelyi és hatósági előírásokat.

Minden PFPE felszerelés meg kell feleljen a vonatkozó hatósági előírásoknak, és a felszerelés ellenőrzésekor és használatakor be kell tartani a PFPE gyártójának előírásait.

Munkaterületi biztonság

⚠ Áramütésveszély

Ez a munkagép elektromosan nem szigetelt, és nem nyújt védelmet az elektromos áram érintése vagy közelsége esetén.



Tartsa be az elektromos vezetékektől való, előírt távolságra vonatkozó összes helyi és országos előírást. Minimálisan az alábbi táblázatban megadott előírt távolságot kell követni.

Hálózati feszültség	Előírt távolság
0 – 50 kV	3,05 m
50 – 200 kV	4,60 m
200 – 350 kV	6,10 m
350 – 500 kV	7,62 m
500 – 750 kV	10,67 m
750 – 1000 kV	13,72 m

Mindig hagyjon elegendő mozgásteret az emelőkosár számára, vegye figyelembe az elektromos vezeték kilengését, belógását és erős szél vagy szélleökések jelenlétét.



Ne közelítse meg a munkagépet, ha az feszültség alatt lévő nagyfeszültségű vezetékkel érintkezik. Amíg a nagyfeszültségű vezeték áramtalanítása meg nem történt, tilos a munkagép érintése vagy üzemeltetése, mind a földön, mind az emelőkosárban tartózkodó személyzet számára.

Villámláskor és viharos időben ne üzemeltesse a munkagépet.

Hegesztés esetén ne használja a munkagépet földelésre.

⚠ Borulásveszély

A személyek, berendezés és anyagok összsúlya nem haladhatja meg az emelőkosár vagy az emelőkosár-meghosszabbítás maximális kapacitását.

Maximális emelőkosár-kapacitás	227 kg
Személyek maximális száma	2

A külön megvásárolható tételek és tartozékok (pl. csőtartók, paneltartók és hegesztők) súlya csökkenti az emelőkosár névleges kapacitását, és azt le kell vonni az emelőkosár-kapacitásból. Lásd a külön megvásárolható tételekkel és a tartozékokkal kapott matricákat.

Tartozékok használata esetén olvassa el, értse meg és tartsa be a tartozékkal kapott matricákat, utasításokat és kézikönyveket.

Munkaterületi biztonság



A gémet csak akkor szabad felemelni vagy meghosszabbítani, ha a munkagép szilárd, vízszintes felületen áll.



Ne használja a dőlésszög-riasztást szintjelzőként. Az emelőkosárban lévő dőlésszög-riasztás csak akkor szólal meg, amikor a munkagép nagyon meredek lejtőn áll.

Ha a dőlésszög-riasztás megszólal, amikor a gép le van eresztve: Ne hosszabbítsa meg, ne forgassa el és ne emelje a gémet a vízszintes fölé. Az emelőkosár felemelése előtt vigye a gépet szilárd, vízszintes felületre.

Ha a dőlésszög-riasztás megszólal, amikor az emelőkosár fel van emelve, legyen rendkívül óvatos. A Munkagép nem vízszintes jelzőfény bekapcsolódik és a meghajtás funkció nem fog működni egyik vagy mindkét irányban. Vizsgálja meg a gép helyzetét a lejtőn az alábbi ábra szerint. Kövesse a gép leeresztésére irányuló lépéseket, mielőtt a munkagépet szilárd, vízszintes felületre vezetné. Leeresztés közben ne forgassa el a gémet.

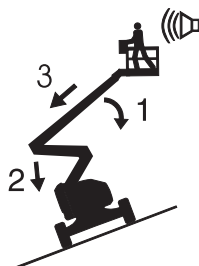

Ha a dőlésszög-riasztás megszólal, amikor az emelőkosár emelkedőn van:

- 1 Engedje le az elsődleges gémet.
- 2 Engedje le a másodlagos gémet.
- 3 Húzza vissza az elsődleges gémet.

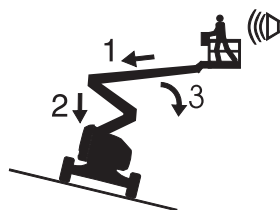

Ha a dőlésszög-riasztás megszólal, amikor az emelőkosár lejtőn van:

- 1 Húzza vissza az elsődleges gémet.
- 2 Engedje le a másodlagos gémet.
- 3 Engedje le az elsődleges gémet.

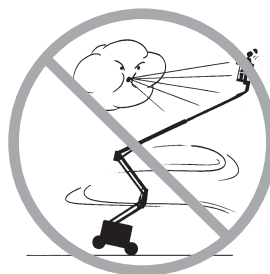

12,5 m/sec sebességet meghaladó szélben ne emelje fel a gémet. Ha a szél sebessége meghaladja a 12,5 m/sec-t, amikor a gép fel van emelve, engedje le, és ne használja tovább a munkagépet.

Erős szélben vagy szélleökések esetén ne használja a munkagépet. Ne növelje meg az emelőkosár hordfelületét vagy a terhelést. A szélnek kitett felület növelése csökkenti a munkagép stabilitását.

Munkaterületi biztonság



Legyen nagyon óvatos és vezessen lassan, ha a behúzott állapotban lévő munkagéppel egyenetlen terepen, törmelékes, instabil vagy csúszós talajon, mélyedések és levágások közelében halad.

Felemelt vagy meghosszabbított gém esetén ne vezesse a munkagépet egyenetlen talajon, instabil felületen vagy más veszélyes helyen, illetve ilyen közelében.

Tilos a munkagépet daruként használni.

Tilos a munkagépet vagy más tárgyakat a gém segítségével eltolni.

A gém ne érintkezzen szomszédos struktúrákkal.

Tilos a gémet és az emelőkosarat szomszédos struktúrákhoz erősíteni.

Ne helyezzen el terhelést az emelőkosár hordfelületén kívül.

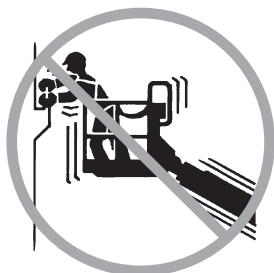

Tilos az emelőkosár hordfelületén kívül eső tárgytól elrugaszkodni vagy az emelőkosarat ilyen tárgy felé húzni.

Maximálisan megengedhető oldalirányú erő – 400 N

Ne változtassa meg és ne hatástalanítsa a biztonságot és stabilitást bármilyen módon befolyásoló alkatrészeket.

A munkagép stabilitásához elengedhetetlenül fontos alkatrészeket ne cserélje le eltérő tömegű és specifikációjú alkatrészekre.

Ne cserélje le a gyárilag felszerelt abroncsokat más specifikációjú vagy névleges betétszámú abroncsokra.

Repülőgép-védelem csomaggal felszerelt modellek: Ne használjon légtöltésű abroncsokat. Ezekre a gépekre habtöltésű abroncsok vannak felszerelve. A kerék súlya kritikus a stabilitás szempontjából.

Ha egy szomszédos szerkezet miatt az emelőkosár beszorul, fennakad, illetve más módon mozgásképtelenné válik, kiszabadításához ne használja az emelőkosárban lévő vezérlőket. Az emelőkosarat minden személy feltétlenül el kell hagynia, mielőtt annak földi vezérlőkkel való kiszabadítását meg lehetne kísérelni.

A gyártó előzetes írásbeli engedélye nélkül tilos módosítani vagy megváltoztatni az emelőkosarat. A szerszámok és egyéb anyagok tárolására szolgáló eszközök emelőkosárhoz, padlólemezhez vagy védőkorláthoz erősítése növeli az emelőkosár súlyát, hordfelületét vagy a terhelést.

Munkaterületi biztonság



Tilos rögzített vagy lelógó terhet bárhol a munkagépre helyezni vagy arra erősíteni.



Tilos létrát vagy állványt használni az emelőkosárban, vagy azokat a munkagép bármely részének támasztani.

Szerszámok és anyagok csak akkor szállíthatók, ha elosztásuk egyenletes, és az emelőkosárban tartózkodó személy(ek) képes(ek) azokat biztonságosan kezelni.

Ne használja a munkagépet mozgó vagy elmozdítható felületen vagy járművön.

Győződjön meg arról, hogy minden gumiabroncs jó állapotban van, a légtöltésű abroncsok megfelelően fel vannak fújva, és a kerékrögzítő anyák jól meg vannak húzva.

▲ Lejtőkön való üzemeltetés veszélyei

A munkagépet ne vezesse a gépre megengedett névleges értéket (felfelé, lefelé vagy oldalirányban) meghaladó meredekségű (hajlásszögű) lejtőn. A megengedett hajlásszögek kizárólag a gép behúzott állapotára vonatkoznak.

Maximálisan megengedett névleges meredekség, behúzott állapotban, 2WD (kétkerékmeghajtású)

Emelőkosár lejtőn	30%	(17°)
Emelőkosár emelkedőn	10%	(6°)
Oldaldőlésű lejtő	25%	(14°)

Maximálisan megengedett névleges meredekség, behúzott állapotban, 4WD (négykerékmeghajtású)

Emelőkosár lejtőn	45%	(24°)
Emelőkosár emelkedőn	30%	(17°)
Oldaldőlésű lejtő	25%	(14°)

Megjegyzés: A névleges hajlásszög csak a talaj megfelelő állapota és elégséges tapadás esetén érvényes. Lásd a Haladás lejtőn c. szakaszt az Üzemeltetési utasítások c. részben.

Munkaterületi biztonság

▲ Zuhanásveszély

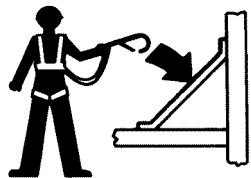

Az emelőkosárban tartózkodók számára kötelező biztonsági öv vagy heveder viselése a vonatkozó hatósági előírásoknak megfelelően. Csatlakoztassa a rögzítőkötelet az emelőkosárban található horgonyhoz.



Tilos az emelőkosár korlátjára felmászni, illetve arra felülni vagy felállni. Mindig az emelőkosár padlóján álljon, biztonságos helyzetben.



Tilos a felemelt emelőkosárból lemászni.

Tartsa az emelőkosár padlóját tisztán, hulladékmentesen.

Használat előtt eressze le az emelőkosár ajtaját a korlát közepéig, vagy pedig csukja be az emelőkosár ajtaját.

Csak akkor lépjen be az emelőkosárba, illetve szálljon ki onnan, ha a munkagép behúzott állapotban van és az emelőkosár le van engedve a talajszintre.

▲ Ütközésveszély

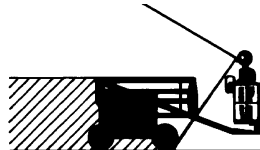

A munkagép vezetése vagy üzemeltetése közben figyeljen a korlátozott látótávolságra és a holtterben lévő tárgyakra.

A forgóasztal forgatásakor figyeljen a gémm helyzetére és kilengésére.



Nézze meg, nincsenek-e a munkaterület felett akadályok vagy egyéb veszélyforrások.



Az emelőkosár korlátjába való kapaszkodáskor ne hagyja figyelmen kívül a zúzódásveszélyt.

A gépkezelőknek be kell tartaniuk a személyes védőfelszerelésre vonatkozó munkáltatói, munkahelyi és kormányzati előírásokat.

Munkaterületi biztonság

A munkagép vezetések és kormányzásakor nézze meg és használja az emelőkosár-kezelőszerveken és a hajtóműszekrényen lévő színekódolt nyilakat.



Csak akkor eressze le a gémet, ha ellenőrizte, hogy sem személy, sem más akadály nincs alatta.



A munkagép haladási sebességét a talaj minősége, a forgalmi dugók, a lejtő szöge, a személyzet elhelyezkedése és a többi ütközésveszélyt jelentő tényezőnek megfelelően kell korlátozni.

Ne használja a gémet, ha daru útját keresztezi, kivéve, ha a daru vezérlőberendezése zárva van, és/vagy ha megtörténtek a megfelelő óvintézkedések a potenciális ütközés elkerülésére.

Tilos a munkagép működtetése közben mutatványokat végrehajtani vagy durva tréfákat űzni.

▲ Testi sérülés veszélye

A szén-monoxid mérgezés elkerülése végett a munkagépet csak jól szellőző helyen szabad használni.

Tilos a munkagépet üzemeltetni, ha hidraulikaolaj vagy levegő szivárgása észlelhető. A kiáramló levegő vagy hidraulikaolaj felsértheti és/vagy megégetheti a bőrt.

A munkagép bármely védőfedél alatti alkatrészével való nem megfelelő érintkezés súlyos sérüléseket okozhat. A rekeszeket csak megfelelően képzett karbantartó személyzet nyissa fel. A kezelő számára a felnyitás csak üzemeltetés előtti ellenőrzéskor javasolt. Üzemelés alatt minden rekeszt zárva kell tartani és a fedelet rögzíteni kell.

Munkaterületi biztonság

▲ Robbanás- és tűzveszély

Tilos a motort beindítani, ha a cseppfolyós propángáz, benzin, dízelmotor-üzemanyag vagy más robbanóanyag szagát vagy jelenlétét észleli.

Üzemelő motor esetén tilos az üzemanyag-utántöltés.

A munkagépen az üzemanyag, illetve az akkumulátor feltöltését csak nyílt, jól szellőző helyen végezze, szikráktól, nyílt lángtól és meggyújtott dohányáruktól távol.

Ne üzemeltesse a munkagépet és ne töltsse az akkumulátort veszélyes helyen, vagy olyan helyen, ahol potenciálisan lehetséges gyúlékony vagy robbanékony gázok és részecskék jelenléte.

Ne fecskendezzen étert izzófejes motorba.

▲ Sérült munkagéphez kapcsolódó veszély

Ne használjon sérült vagy hibásan működő munkagépet.

Minden műszakot megelőzően alapos használat előtti ellenőrzést kell végezni és minden funkció működését meg kell vizsgálni. A sérült vagy hibásan működő munkagépet azonnal meg kell jelölni és további használatát fel kell függeszteni.

Győződjön meg arról, hogy az ezen kézikönyvben és a megfelelő Genie szervizkézikönyvben előírt összes karbantartási művelet elvégzése megtörtént.

Győződjön meg arról, hogy minden matrica a helyén van és jól olvasható.

Győződjön meg arról, hogy a kezelői, biztonsági és a felelősséget ismertető kézikönyv teljes, jól olvasható és a gépen elhelyezett tartóban található.

▲ Alkatrész sérülés-veszély

A motor külső indításához ne használjon 12 V feletti feszültségű akkumulátort vagy töltőt.

Hegesztés esetén ne használja a munkagépet földelésre.

Tilos a munkagépet üzemeltetni olyan helyeken, ahol rendkívül nagy mágneses terek lehetnek jelen.

Munkaterületi biztonság

▲ Akkumulátorbiztonság

Égésveszély



Az akkumulátorok savat tartalmaznak. Az akkumulátorral való munkavégzés során mindig viseljen megfelelő védőöltözetet és védőszemüveget.

Vigyázzon, hogy az akkumulátorsav ne ömöljön ki, és kerülje a vele való érintkezést. A kifolyt akkumulátorsavat szódadikarbóna és víz keverékével semlegesítse.

Robbanásveszély

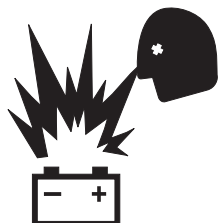

Az akkumulátorokat tartsa szikráktól, nyílt lángtól és meggyújtott dohányáruktól távol. Az akkumulátorok robbanékony gázt bocsátanak ki.



▲ Áramütésveszély

Kerülje az elektromos csatlakozókkal való érintkezést.

▲ Paneltartó biztonság

A paneltartókkal kapott összes figyelmeztetést és utasítást olvassa el, vegye tudomásul és tartsa be.

Ne lépje túl az emelőkosár névleges terhelési kapacitását. A tartók, panelek, személyek, szerszámok és minden más berendezés kombinált súlya nem haladhatja meg az emelőkosár névleges kapacitását.

A paneltartó szerelvény súlya 13,6 kg.

A paneltartó szerelvény maximális kapacitása 113 kg.

Lehetséges, hogy a paneltartók és a paneltartókban lévő terhelés súlya egyetlen személyre korlátozza az emelőkosárban lévő személyek maximális számát.

Rögzítse a tartókat az emelőkosárhoz. Rögzítse a panel(ek)et az emelőkosár korlátjához a kapott szíjak használatával.

Csak akkor üzemeltesse, ha erre megfelelően kiképzett, és tisztában van a panelek emelésével kapcsolatos összes kockázattal.

Ne hozzon létre a munkagépre ható vízszintes irányú erőt vagy oldalirányú terhelést oly módon, hogy rögzített vagy lelógó terhet felemel vagy leenged.

Panelek maximális függőleges magassága: 1,2 m.

Maximális szélesség: 6,7 m/sec.

Maximális panelfelület: 3 m².

Munkaterületi biztonság

▲ Csőtartó biztonság

A csőtartóval kapott összes figyelmeztetést és utasítást olvassa el, vegye tudomásul és tartsa be.

Ne lépje túl az emelőkosár névleges terhelési kapacitását. A csőtartó szerelvény és a csőtartókban lévő súly csökkenteni fogja az emelőkosár kapacitását, és azt bele kell számítani a teljes emelőkosár-terhelésbe.

A csőtartó szerelvény súlya 9,5 kg.

A csőtartó szerelvény maximális kapacitása 91 kg.

A csőtartó szerelvény és a csőtartókban lévő terhelés korlátozhatja az emelőkosárban tartózkodó személyek maximális számát.

Központosítsa a terhelést az emelőkosár hordfelületén belül.

Rögzítse a terhelést az emelőkosárhoz.

Ne legyen akadály az emelőkosár be- és kijáratánál.

Ne akadályozza semmi az emelőkosár-kezelőszervek vagy a piros Vészleállás gomb üzemeltethetőségét.

Csak akkor üzemeltesse, ha erre megfelelően kiképzett, és tisztában van túlnyúló terhet tartalmazó emelőkosár mozgásával kapcsolatos összes kockázattal.

Ne hozzon létre a munkagépre ható vízszintes irányú erőt vagy oldalirányú terhelést oly módon, hogy rögzített vagy lelógó terhet felemel vagy leenged.

Áramütésveszély: Tartsa a csöveket távol minden feszültség alatt lévő elektromos vezetőtől.

▲ Hegesztőgép-biztonság

A hegesztő tápegységgel kapott összes figyelmeztetést és utasítást olvassa el, vegye tudomásul és tartsa be.

Csak akkor csatlakoztassa a vezetékeket és kábeleket, ha a hegesztő tápegység ki van kapcsolva az emelőkosárban lévő kezelőpanelen.

Csak akkor üzemeltesse, ha a hegesztőkábelek megfelelően csatlakoztatottak és a hegesztőgép megfelelően földelt.

A hegesztőgép súlya csökkenti a névleges emelőkosár-kapacitást és azt be kell számítani az emelőkosár teljes terhelésébe. A hegesztőgép-tápegység súlya 34 kg.

Csak akkor üzemeltesse a hegesztőgépet, ha tűzoltókészülék azonnali használatra rendelkezésre áll, az OSHA 1926.352(d) rendelkezése szerint.

Vontatócsomag biztonság

A vontatócsomaggal kapott összes figyelmeztetést és utasítást olvassa el, vegye tudomásul és tartsa be.

Amikor a jármű szabadkerék-konfigurációban van, nincsenek fékek és a gép elmozdulhat, halálesetet, súlyos sérülést vagy vagyoni kárt okozva.

Ne lépje túl a maximális vontatási sebességet vagy a maximális vontatási időt.

Maximális vontatási sebesség	12,87 km/h
Maximális vontatási idő 13 km/h-nál	30 perc
Maximális vontatási idő 10 km/h-nál	60 perc

Munkaterületi biztonság

Minden használat után zárolja

- 1 Válasszon biztonságos parkolóhelyet — szilárd, vízszintes, akadályoktól és forgalomtól mentes felületen.
- 2 Húzza vissza és engedje le a gémet behúzott helyzetbe.
- 3 Forgassa el a forgóasztalt úgy, hogy a gép a nem kormányzott kerekek között legyen.
- 4 Fordítsa a kulcsos átkapcsolót Ki helyzetbe, majd vegye ki a kulcsot az illetéktelen használat megakadályozása céljából.

Jelmagyarázat

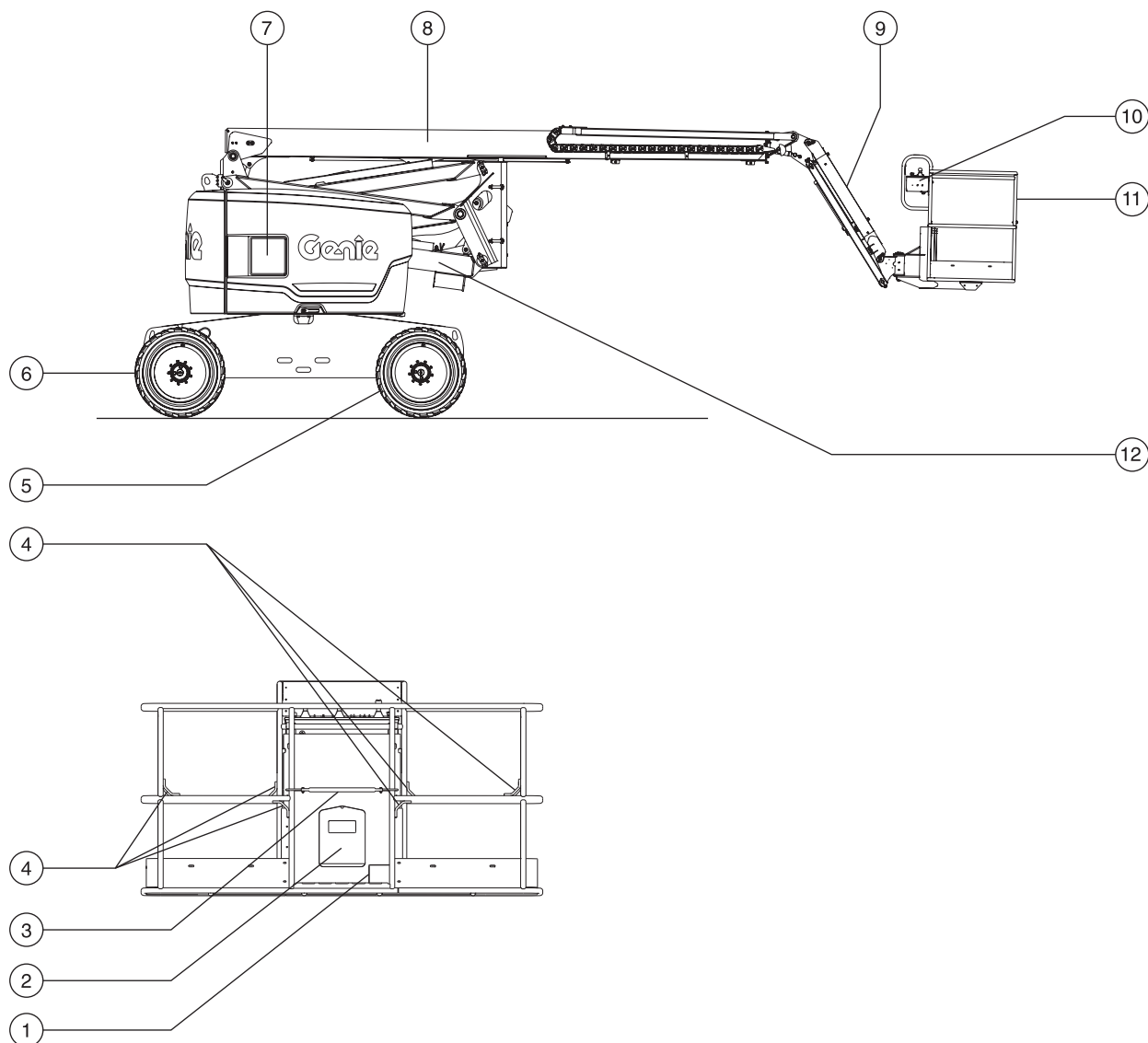

- | | | | |
|---|---|----|------------------------------|
| 1 | Lábkapcsoló | 7 | Földi kezelőszervek |
| 2 | Manuális tárolótartály | 8 | Elsődleges gém |
| 3 | Elcsúsztatható középső korlát | 9 | Gémtoldal |
| 4 | Rögzítőkötél-kikötési pont | 10 | Emelőkosárbeli kezelőszervek |
| 5 | 2 kormányzott kerékkal rendelkező modellek:
Nem kormányzott abroncs | 11 | Emelőkosár |
| 4 | 4 kormányzott kerékkal rendelkező modellek:
Ívelt végnél lévő abroncs | 12 | Másodlagos gém |
| 6 | 2 kormányzott kerékkal rendelkező modellek:
Kormányzott abroncs | | |
| 4 | 4 kormányzott kerékkal rendelkező modellek:
Szögletes vég felőli abroncs | | |

Kezelőszervek

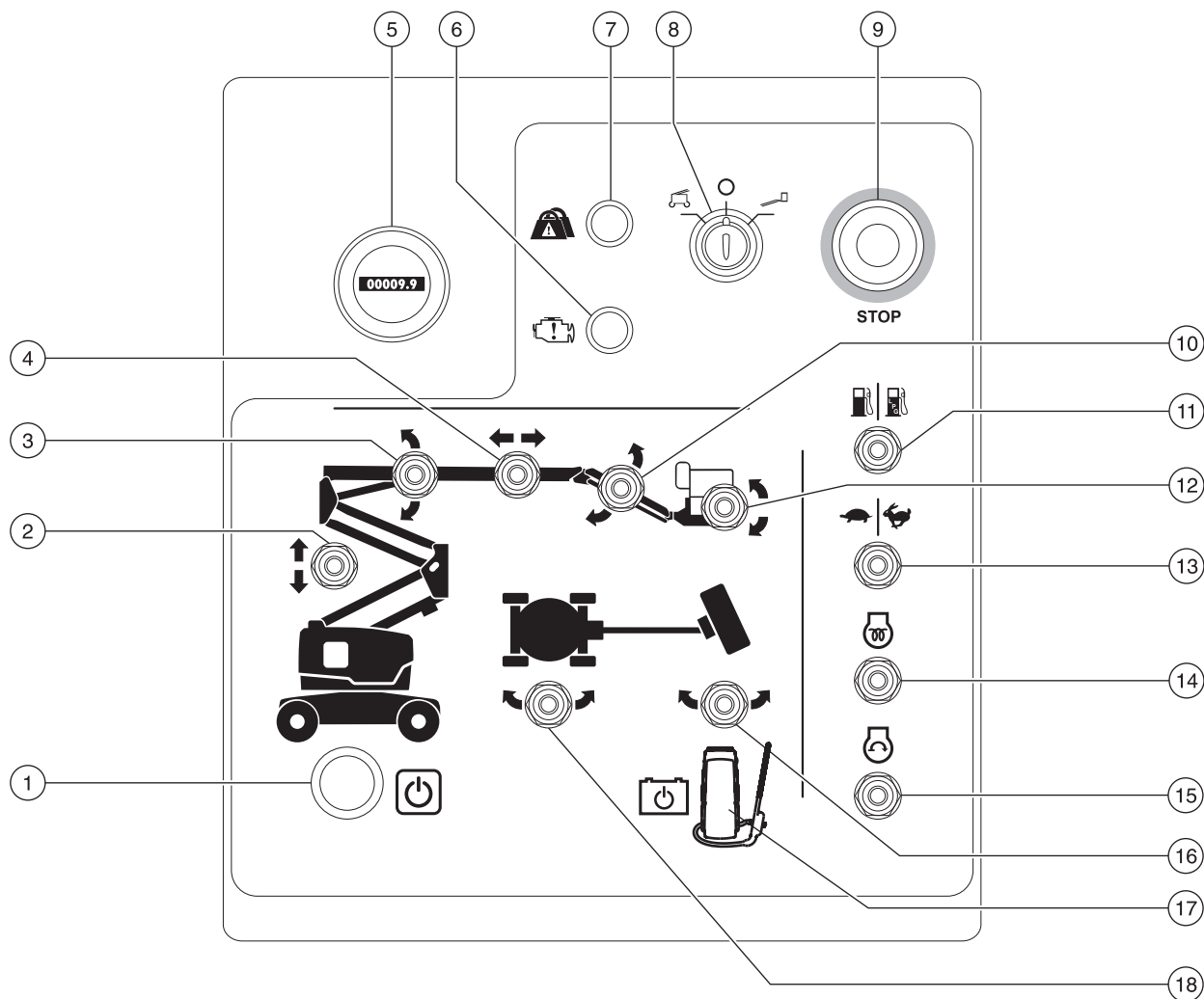

Földi kezelőpult

- | | | | | | |
|---|---|----|---|----|---|
| 1 | Funkciót aktiváló gomb | 6 | Benzin/LPG-modellek:
Ellenőrizze a motort jelzőfényt
Dízel modellek: Olajnyomás
jelzőfényt | 11 | Benzin/LPG-modellek:
Üzemanyag-választó kapcsoló |
| 2 | Másodlagos gém
emelése/leengedése kapcsoló | 7 | Emelőkosár-túlterhelés
jelzőfényt | 12 | Emelőkosár szintezése
kapcsoló |
| 3 | Elsődleges gém
emelése/leengedése kapcsoló | 8 | Kulcsos átkapcsoló a
föld/ki/platform kiválasztásához | 13 | Motorüresjárat (fordulatszám)
választó kapcsoló |
| 4 | Elsődleges gém
meghosszabbítása/behúzása
kapcsoló | 9 | Piros Vészleállás gomb | 14 | Dízel modellek: Izzófejkapcsoló
(ha van) |
| 5 | Óramérő | 10 | Gémtoldal
emelése/leengedése kapcsoló | 15 | Motorindítás-kapcsoló |
| | | | | 16 | Emelőkosár forgatása kapcsoló |
| | | | | 17 | Vészhelyzeti tápellátókapcsoló
fedéllel |
| | | | | 18 | Forgóasztal forgatása kapcsoló |

Kezelőszervek

Földi kezelőpult

- 1 Funkciót aktiváló gomb
Nyomja le és tartsa lenyomva a funkciót aktiváló gombot, hogy lehetővé tegye a földi kezelőpanelen levő funkciók üzemelését.
- 2 Másodlagos gémmel emelése/leengedése kapcsoló
Mozdítsa a másodlagos gémmel fel/le kapcsolót felfelé, és a másodlagos gémmel fel fog emelkedni. Mozdítsa a másodlagos gémmel fel/le kapcsolót lefelé, és a másodlagos gémmel le fog ereszkedni.
- 3 Elsődleges gémmel emelése/leengedése kapcsoló
Mozdítsa az elsődleges gémmel fel/le kapcsolót felfelé, és a gémmel fel fog emelkedni. Mozdítsa az elsődleges gémmel fel/le kapcsolót lefelé, és a gémmel le fog ereszkedni.
- 4 Elsődleges gémmel meghosszabbítása/behúzása kapcsoló
Mozdítsa az elsődleges gémmel meghosszabbítás/visszahúzás kapcsolóját jobbra, és az elsődleges gémmel meg fog hosszabbodni. Mozdítsa az elsődleges gémmel meghosszabbítás/visszahúzás kapcsolóját balra, és a gémmel vissza fog húzódni.
- 5 Óramérő
Az óramérő megjeleníti, hogy a munkagép hány órát üzemelt.
- 6 Benzin/LPG-modellek: Ellenőrizze a motort jelzőfényt
Dízel modellek: Olajnyomás jelzőfényt
Jelzőfényt világít és a motor leállt: Jelölje meg a munkagépet és további használatát függessze fel. Jelzőfényt világít és a motor üzemel: Vegye fel a kapcsolatot a javító szolgáltatással 24 órán belül.
- 7 Emelőkosár-túlterhelés jelzőfényt
Villogó fényt az emelőkosár túlterhelését jelzi. A motor leáll és egyetlen funkció sem működik. Távolítsa el terhelést mindaddig, amíg a fényt ki nem alszik, majd indítsa újra a motort.
- 8 Kulcsos átkapcsoló a föld/ki/platform kiválasztásához
Fordítsa a kulcsos átkapcsolót föld helyzetbe, és a földi kezelőszervek működni fognak. Fordítsa a kulcsos átkapcsolót Ki helyzetbe, és a munkagép ki lesz kapcsolva. Fordítsa a kulcsos átkapcsolót emelőkosár helyzetbe, és az emelőkosár-kezelőszervek működni fognak.
- 9 Piros Vészleállás gomb
Nyomja be a piros Vészleállás gombot kikapcsolt helyzetbe az összes funkció leállításához és a motor kikapcsolásához. Húzza ki a piros Vészleállás gombot bekapcsolt helyzetbe a munkagép üzemeltetéséhez.
- 10 Gémtoldal emelése/leengedése kapcsoló
Mozdítsa a gémtoldal kapcsolót felfelé, és a gémtoldal fel fog emelkedni. Mozdítsa a gémtoldal kapcsolót lefelé, és a gémtoldal le fog ereszkedni.
- 11 Benzin/LPG-modellek: Üzemanyag-választó kapcsoló
Kapcsolja az üzemanyag-választó kapcsolót benzin helyzetbe benzin kiválasztásához. Kapcsolja az üzemanyag-választó kapcsolót LPG helyzetbe LPG kiválasztásához.
- 12 Emelőkosár szintezése kapcsoló
Mozdítsa az emelőkosár-szintkapcsolót felfelé, és az emelőkosár fel fog emelkedni. Mozdítsa az emelőkosár-szintkapcsolót lefelé, és az emelőkosár szintje csökkenni fog.

Kezelőszervek

13 Motorüresjárat (fordulatszám) választó kapcsoló

Kapcsolja a motorüresjárat-választókapcsolót teknősbéka helyzetbe az alacsony üresjárathoz. Kapcsolja a motorüresjárat-választókapcsolót nyúl helyzetbe a magas üresjárathoz.

14 Dízel modellek: Izzófejekapcsoló (ha van)

Kapcsolja a gyújtáskapcsolót valamelyik oldalra, és tartsa ott 3-5 másodpercig.

15 Motorindítás-kapcsoló

Kapcsolja a motorindítás-kapcsolót valamelyik oldalra a motor indításához.

16 Emelőkosár forgatása kapcsoló

Mozdítsa az emelőkosár forgatása kapcsolót jobbra, és az emelőkosár jobbra fog elforogni. Mozdítsa az emelőkosár forgatása kapcsolót balra, és az emelőkosár balra fog elforogni.

17 Vészhelyzeti tápforráskapcsoló fedéllel

Használja a vészhelyzeti tápforrást, ha az eredeti energiaforrás (a motor) meghibásodik. Egyidejűleg tartsa be helyzetben a vészhelyzeti tápforrás kapcsolóját, és aktiválja a kívánt funkciót.

18 Forgóasztal forgatása kapcsoló

Mozdítsa a forgóasztal forgatása kapcsolót jobbra, és a forgóasztal jobbra fog elforogni. Mozdítsa a forgóasztal forgatása kapcsolót balra, és a forgóasztal balra fog elforogni.

Kezelőszervek

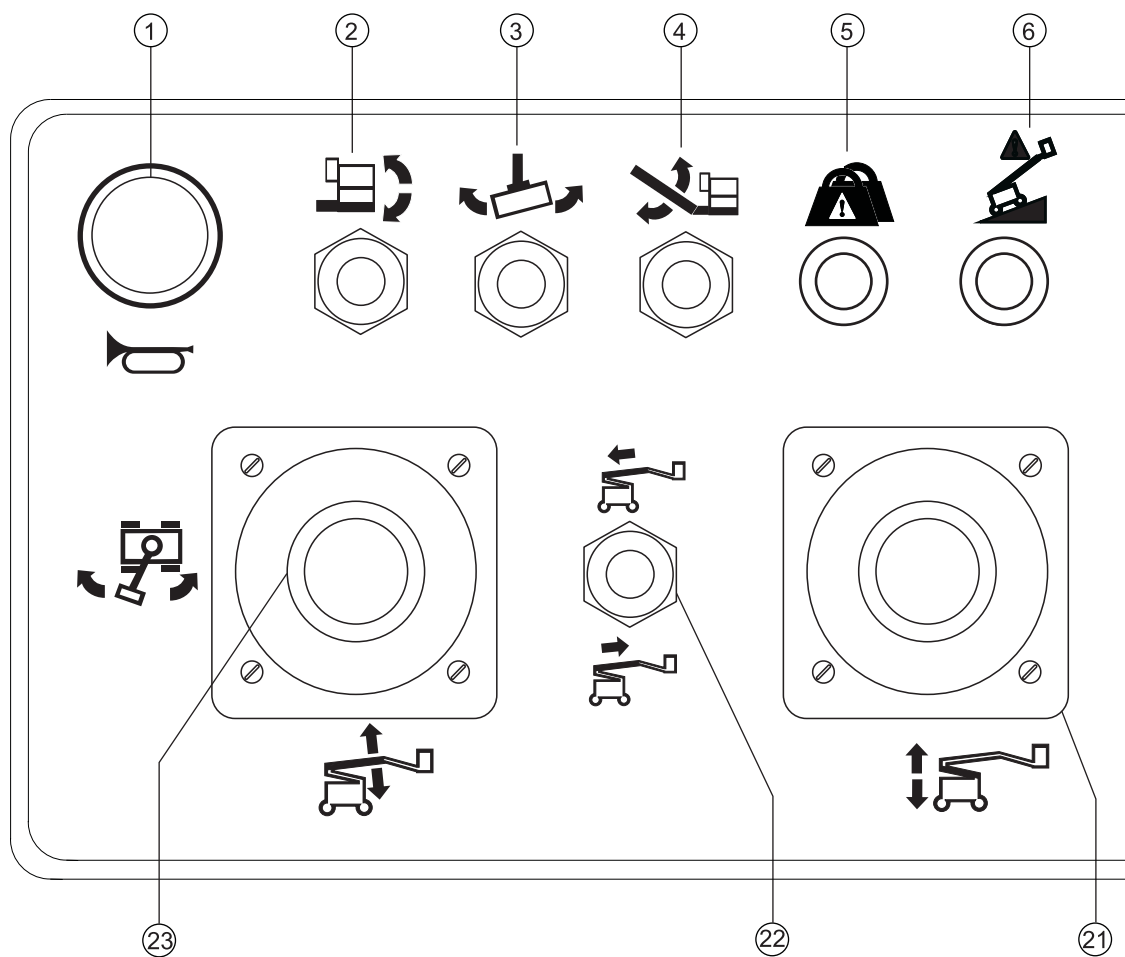

Emelőkosár kezelőpult

- | | |
|---|---|
| <ul style="list-style-type: none"> 1 Kürt gomb 2 Emelőkosár szintezése kapcsoló 3 Emelőkosár forgatása kapcsoló 4 Gémtoldat emelése/leengedése kapcsoló 5 Emelőkosár-túlterhelés jelzőfény 6 Munkagép nem vízszintes jelzőfény 7 Vészhelyzeti tápforráskapcsoló fedéllel 8 Meghajtósebességet kiválasztó kapcsoló | <ul style="list-style-type: none"> 9 Emelőkosár-vezérlőszekrény fűtőtest (ha van) 10 Generátorkapcsoló (ha rendelkezésre áll) 11 Repülőgép-védelmet hatálytalanító gomb (ha van) 12 Kormányzó mód kiválasztó kapcsoló (ha fel van szerelve) 13 Piros Vészleállítás gomb 14 Kéttengelyű arányos vezérlőkar a meghajtási és kormányzási funkciókhoz
VAGY
Arányos vezérlőkar a meghajtási funkcióhoz és billenőkapcsoló a kormányzási funkcióhoz |
|---|---|

Kezelőszervek

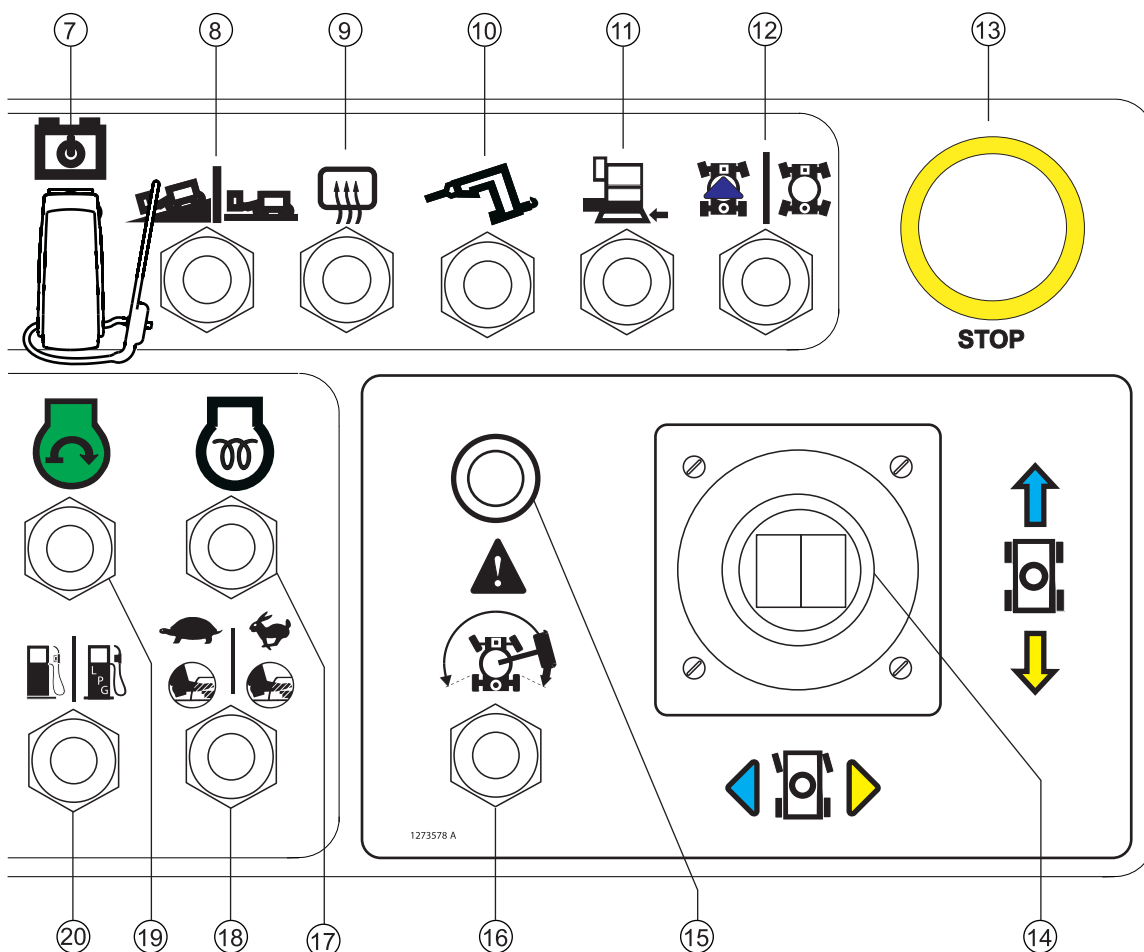

- 15 Meghajtás aktíválva jelzőfény
- 16 Meghajtás-aktiválás kapcsoló
- 17 Dízel modellek: Izzófejkapcsoló
- 18 Motorüresjárat (fordulatszám) választó kapcsoló
Teknősbéka: lábkapcsolóval aktivált alacsony üresjárat
Nyúl: lábkapcsolóval aktivált magas üresjárat
- 19 Motorindítás-kapcsoló

- 20 Benzin/LPG-modellek: Üzemanyag-választó kapcsoló
- 21 Arányos vezérlőkar a másodlagos gém emelése/leengedése funkcióhoz
- 22 Elsődleges gém meghosszabbítása/behúzása kapcsoló
- 23 Kéttengelyű arányos vezérlőkar az elsődleges gém emelése/leengedése és a forgóasztal jobbra/balra forgatása funkciókhoz

Kezelőszervek

Emelőkosár-kezelőpult

1 Kürt gomb

Nyomja le ezt a gombot és a kürt meg fog szólalni. Engedje fel a gombot, és a kürt el fog hallgatni.

2 Emelőkosár szintezése kapcsoló

Mozdítsa az emelőkosár-szintkapcsolót felfelé, és az emelőkosár fel fog emelkedni. Mozdítsa az emelőkosár-szintkapcsolót lefelé, és az emelőkosár szintje csökkenni fog.



3 Emelőkosár forgatása kapcsoló

Mozdítsa az emelőkosár forgatása kapcsolót jobbra, és az emelőkosár jobbra fog elforgogni. Mozdítsa az emelőkosár forgatása kapcsolót balra, és az emelőkosár balra fog elforgogni.



4 Gémtoldat emelése/leengedése kapcsoló

Mozdítsa a gémtoldatkapcsolót felfelé, és a gémtoldat fel fog emelkedni. Mozdítsa a gémtoldatkapcsolót lefelé, és a gémtoldat le fog ereszkedni.

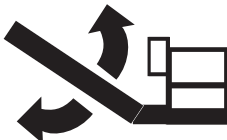

5 Emelőkosár-túlterhelés jelzőfény

Villogó fény az emelőkosár túlterhelését jelzi. A motor leáll és egyetlen funkció sem működik. Távolítsa el a terhelést mindaddig, amíg a fény ki nem alszik, majd indítsa újra a motort.

6 Munkagép nem vízszintes jelzőfény

A munkagép nem vízszintes jelzőfény kigyullad, ha megszólal a dőlésszög-riasztás.

7 Vészhelyzeti tápforráskapcsoló fedéllel

Használja a vészhelyzeti tápforrást, ha az eredeti energiaforrás (a motor) meghibásodik. Egyidejűleg tartsa be helyzetben a vészhelyzeti tápforrás kapcsolóját, és aktiválja a kívánt funkciót.

8 Meghajtósebességet kiválasztó kapcsoló

Munkagép lejtőn szimbólum: Alsó tartományú üzemelés lejtő esetén. Munkagép vízszintes felületen szimbólum: Üzemelés a felső tartományban, maximális haladási sebességhez.

9 Emelőkosár-vezérlőszekrény fűtőtest (ha van)

Mozdítsa el a fűtőkapcsolót felfelé, az emelőkosárban lévő vezérlőszekrény-fűtés bekapcsolásához. Mozdítsa el a fűtőkapcsolót lefelé, az emelőkosárban lévő vezérlőszekrény-fűtés kikapcsolásához.

10 Generátorkapcsoló (ha rendelkezésre áll)

A generátor aktiválásához mozgassa felfelé a generátorkapcsolót. Mozdítsa a kapcsolót lefelé a generátor kikapcsolásához.

11 Repülőgép-védelmet hatálytalanító gomb (ha van)

Mozdítsa el és tartsa helyben a repülőgép-védelmet hatálytalanító kapcsolót a munkagép üzemeltetéséhez abban az esetben, ha az emelőkosár-ütköző egy tárggyal érintkezik.

12 Kormányzó mód kiválasztó kapcsoló (ha fel van szerelve)

Mozgassa a kormányzó mód kiválasztó kapcsolót balra a négyzetes kormányzás kiválasztásához. Mozdítsa a kormányzó mód kiválasztó kapcsolót jobbra a kordinált kormányzás kiválasztásához.

Kezelőszervek

- 13 Piros Vészleállás gomb
Nyomja be a piros Vészleállás gombot kikapcsolt helyzetbe az összes funkció leállításához és a motor kikapcsolásához. Húzza ki a piros Vészleállás gombot bekapcsolt helyzetbe a munkagép üzemeltetéséhez.
- 14 Kéttengelyű arányos vezérlőkar a meghajtási és kormányzási funkciókhoz
VAGY Arányos vezérlőkar a meghajtási funkcióhoz és billenőkapcsoló a kormányzási funkcióhoz.
Mozgassa a vezérlőkart a kék nyíl által jelzett irányba a kezelőpanelen, és a munkagép előre fog haladni. Mozgassa a vezérlőkart a sárga nyíl által jelzett irányba és a munkagép hátrafelé fog haladni. Mozgassa a vezérlőkart a kék háromszög által jelzett irányba és a munkagép balra fog fordulni. Mozgassa a vezérlőkart a sárga háromszög által jelzett irányba a kezelőpanelen, és a munkagép jobbra fog fordulni.
VAGY
Mozgassa a vezérlőkart a kék nyíl által jelzett irányba a kezelőpanelen, és a munkagép a előrefelé fog haladni. Mozgassa a vezérlőkart a sárga nyíl által jelzett irányba és a munkagép hátrafelé fog haladni. Nyomja le a billenőkapcsoló bal oldalát és a munkagép balra fog fordulni. Nyomja le a billenőkapcsoló jobb oldalát és a munkagép jobbra fog mozogni.
- 15 Meghajtás aktiválva jelzőfény
A világító jelzőfény azt jelenti, hogy a gém túlhaladt a nem kormányzott keréken és a haladási funkció megszakadt.
- 16 Meghajtás-aktiválás kapcsoló
Világító meghajtás aktiválva jelzőfény esetén haladáshoz tartsa a meghajtás-aktiválás kapcsolót valamelyik oldalán, majd lassan mozdítsa ki a hajtóművezérlő kart középhelyzetéből. Legyen tudatában annak, hogy a munkagép esetleg a meghajtás- és kormányzásvezérlők elmozdítási irányával ellenkező irányban indul el.
- 17 Dízel modellek: Izzófejkapcsoló
Kapcsolja a gyújtáskapcsolót valamelyik oldalra, és tartsa ott 3-5 másodpercig.
- 18 Motorüresjárat (fordulatszám) választó kapcsoló
Kapcsolja a motorüresjárat-választókapcsolót teknősbéka helyzetbe lábkapcsolóval aktivált alacsony üresjáratához.
Kapcsolja a motorüresjárat-választókapcsolót nyúl helyzetbe lábkapcsolóval aktivált magas üresjáratához.
- 19 Motorindítás-kapcsoló
Kapcsolja a motorindítás-kapcsolót valamelyik oldalra a motor indításához.
- 20 Benzin/LPG-modellek: Üzemanyag-választó kapcsoló
Kapcsolja az üzemanyag-választó kapcsolót benzin helyzetbe benzin kiválasztásához.
Kapcsolja az üzemanyag-választó kapcsolót LPG helyzetbe LPG kiválasztásához.

Kezelőszervek

- 21 Arányos vezérlőkar a másodlagos gém emelése/leengedése funkcióhoz

Mozdítsa a vezérlőkart felfelé, és a másodlagos gém fel fog emelkedni. Mozdítsa a vezérlőkart lefelé, és a másodlagos gém le fog ereszkedni.



- 22 Elsődleges gém meghosszabbítása/behúzása kapcsoló

Mozdítsa az elsődleges gém meghosszabbítás/visszahúzás kapcsolóját felfelé, és az elsődleges gém vissza fog húzódni. Mozdítsa az elsődleges gém meghosszabbítás/visszahúzás kapcsolóját lefelé, és az elsődleges gém meg fog hosszabbodni.



- 23 Kéttengelyű arányos vezérlőkar az elsődleges gém emelése/leengedése és a forgóasztal jobbra/balra forgatása funkciókhoz

Mozdítsa a vezérlőkart felfelé, és az elsődleges gém fel fog emelkedni. Mozdítsa a vezérlőkart lefelé, és az elsődleges gém le fog ereszkedni.

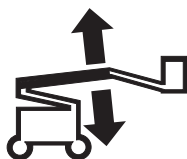

Mozdítsa a vezérlőkart jobbra, és a forgóasztal jobbra fog elforogni. Mozdítsa a vezérlőkart balra, és a forgóasztal balra fog elforogni.



Ellenőrzések



Csak akkor üzemeltesse, ha:

- Az üzemeltetői kézikönyvben leírt biztonságos gépkezelést megtanulta, és a munkagépet ennek megfelelően üzemelteti.

1 Elkerüli a veszélyes helyzeteket.

2 Soha nem mulasztja el az üzemeltetés előtti ellenőrzést.

Megismeri és megérti a biztonsági előírásokat, mielőtt áttérne a következő témakörre.

3 Használat előtt mindig végrehajtja a működési teszteket.

4 Terepszemlét tart a munkahelyen.

5 Csak rendeltetésszerűen használja a munkagépet.

Üzemeltetés előtti ellenőrzés, alapvető ismeretek

A használat előtti vizsgálat és rutinkarbantartás elvégzése az üzemeltető felelőssége.

Az üzemeltetés előtti vizsgálat az üzemeltető által minden műszak előtt végrehajtott vizuális ellenőrzés. A vizsgálat célja az, hogy az üzemeltető még a funkcionális tesztek végrehajtása előtt észrevegye, ha a géppel nyilvánvaló probléma van.

A használat előtti vizsgálat célja annak eldöntése is, hogy kell-e rutin jellegű karbantartási műveleteket végezni. A kezelő csak az ebben a kézikönyvben szereplő rutin karbantartási műveleteket végezheti el.

Nézze meg a következő oldalon lévő listát és ellenőrizzen minden tételt.

Ha sérülés vagy a gyári leszállított állapothoz képest nem megengedett változtatás látható, a munkagépet meg kell jelölni, és további használata tilos.

A gép javítását csak szakképzett szerviztechnikus végezheti, a gyártó specifikációi szerint. A javítások elvégzése után az üzemeltetőnek újra végre kell hajtania a használat előtti ellenőrzést, mielőtt megkezdene a funkciók működésének ellenőrzését.

A beütemezett karbantartási vizsgálatokat csak szakképzett szerviztechnikus végezheti el, a gyártó előírásai és a felelősséget ismertető kézikönyvben felsorolt követelmények szerint.

Ellenőrzések

Üzemeltetés előtti ellenőrzés

- Győződjön meg arról, hogy a kezelői, biztonsági és a felelősséget ismertető kézikönyv teljes, jól olvasható és az emelőkosárban elhelyezett tartóban található.
- Győződjön meg arról, hogy minden matrica a helyén van és jól olvasható. Lásd az Ellenőrzések c. részt.
- Ellenőrizze, nem szivárogo-e a hidraulikaolaj és megfelelő-e az olajsint. Ha szükséges, adjon hozzá olajat. Lásd a Karbantartás c. részt.
- Ellenőrizze, nem szivárogo-e az akkumulátorfolyadék, és a szintje megfelelő-e. Ha szükséges, adjon hozzá desztillált vizet. Lásd a Karbantartás c. részt.
- Ellenőrizze, nem szivárogo-e a motorolaj és megfelelő-e az olajsint. Ha szükséges, adjon hozzá olajat. Lásd a Karbantartás c. részt.
- Ellenőrizze, nem szivárogo-e a motorhűtő-folyadék és megfelelő-e a folyadékszint. Ha szükséges, adjon hozzá hűtőfolyadékot. Lásd a Karbantartás c. részt.
- Ellenőrizze, hogy megfelelő-e az abroncsnyomás a légtöltésű abroncsokban. Ha szükséges, adjon hozzá levegőt. Lásd a Karbantartás c. részt.

Ellenőrizze az alábbi alkatrészeket vagy térségeket, hogy nincs-e sérülés, nem megfelelően felszerelt vagy hiányzó alkatrész, illetve engedély nélküli módosítás:

- Elektromos alkatrészek, huzalozás és elektromos kábelek
- Hidraulikus csővezetékek, csatlakozások, hengerek és csőelágazások
- Üzemanyag- és hidraulikatartályok
- Meghajtó- és forgóasztalmotorok és meghajtáselosztók

- Kopásvédő pofák
- Abroncsok és kerekek
- Motor és kapcsolódó alkatrészek
- Véghelyzetkapcsolók és kürt
- Vészjelző és jelzőfény (ha van)
- Anyák, csavarok és más rögzítők
- Emelőkosár-bejárat a korlát közepén vagy ajtó
- Rögzítőkötél-kikötési pont

Ellenőrizze a teljes munkagépen az alábbiakat:

- Nincsenek-e repedések a hegesztésekben és a strukturális alkatrészekben
- Nincsenek-e horpadások vagy sérülések a munkagépen
- Nincs-e nagy mértékű rozsdásodás, korrózió vagy oxidáció
- Győződjön meg arról, hogy minden strukturális és más kritikus fontosságú alkatrész jelen van, illetve minden társított rögzítő és pecek a helyén van és megfelelően meg van szorítva.
- Miután végrehajtotta a vizsgálatot, győződjön meg arról, hogy minden rekesz fedele a helyén van és rögzített.

Ellenőrzések



Csak akkor üzemeltesse, ha:

- Az üzemeltetői kézikönyvben leírt biztonságos gépkezelést megtanulta, és a munkagépet ennek megfelelően üzemelteti.
 - 1 Elkerüli a veszélyes helyzeteket.
 - 2 Soha nem mulasztja el az üzemeltetés előtti ellenőrzést.
- 3 Használat előtt mindig végrehajtja a működési teszteket.**

Megismeri és megérti a működési teszteket, mielőtt áttérne a következő témakörre.

 - 4 Terepszemlét tart a munkahelyen.
 - 5 Csak rendeltetésszerűen használja a munkagépet.

Működési teszt, alapvető ismeretek

A működési tesztek célja minden hibás működés felfedezése a munkagép használatát megelőzően. Az üzemeltetőnek lépésről-lépésre követnie kell az utasításokat a munkagép minden funkciójának ellenőrzése céljából.

Tilos hibásan működő gépet használni. Ha hibás működés észlelhető, a munkagépet meg kell jelölni és további használata tilos. A gép javítását csak szakképzett szerviztechnikus végezheti, a gyártó specifikációi szerint.

A javítások elvégzése után és a munkagép újbóli üzemeltetése előtt az üzemeltetőnek újra végre kell hajtania a használat előtti ellenőrzést és minden funkció működését ellenőriznie kell.

Ellenőrzések

Földi kezelőszerveknél

- 1 A teszt céljára válasszon ki egy olyan területet, ahol a talaj szilárd, vízszintes és akadályoktól mentes.
- 2 Fordítsa a kulcsos átkapcsolót földi kezelésre.
- 3 Húzza ki a piros Vészleállás gombot bekapcsolt helyzetbe.
- ⊙ Eredmény: A jelzőfénynek (ha van) villognia kell.
- 4 Indítsa el a motort. Lásd az Üzemeltetési utasítások c. részt.

Ellenőrizze a vészleállást

- 5 Nyomja a piros Vészleállás gombot kikapcsolt helyzetbe.
- ⊙ Eredmény: A motor 2-3 másodperc után leáll.
- 6 Húzza ki a piros Vészleállás gombot be helyzetbe, majd indítsa újra a motort.

Ellenőrizze a munkagép működését

- 7 Ne nyomja be és tartsa lenyomva a funkciót aktiváló gombot. Kíséreljen meg minden egyes gém- és munkagépfunkciót a billenőkapcsolóval aktiválni. 
- ⊙ Eredmény: Egyetlen gém- és emelőkosárfunkció sem üzemelhet.
- 8 Nyomja le és tartsa lenyomva a funkcióaktiválás gombot, majd aktiváljon minden gém- és emelőkosár-billenőkapcsolót.
- ⊙ Eredmény: Az összes gém- és emelőkosár-funkciónak üzemelnie kell a teljes cikluson keresztül. A leeresztési riasztásnak meg kell szólalnia a gém leeresztésekor.

Ellenőrizze a dőlésérzékelőt

- 9 Fordítsa a kulcsos átkapcsolót emelőkosárbeli vezérlésre. Húzza ki az emelőkosár piros Vészleállás gombját bekapcsolt helyzetbe.
- 10 Nyissa fel a földi vezérlés oldalán lévő forgóasztal-fedelet, és keresse meg a dőlésérzékelőt a funkcióelosztó mellett.

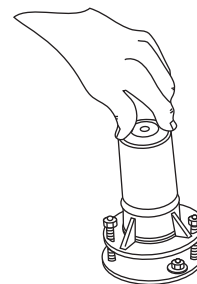

- 11 Gyakoroljon nyomást a dőlésérzékelő egyik oldalára.

- ⊙ Eredmény: Az emelőkosárban lévő riasztásnak meg kell szólalnia.

Ellenőrizze a szükséghelyzeti kezelőszerveket

- 12 Fordítsa a kulcsos átkapcsolót földi kontrollra, majd állítsa le a motort.
- 13 Húzza ki a piros Vészleállás gombot bekapcsolt helyzetbe.
- 14 Egyidejűleg tartsa a vészhelyzeti tápegység kapcsolóját bekapcsolva, és aktiváljon minden gémfunkciót a billenőkapcsolóval. 

Megjegyzés: Akkumulátortöltés megtakarítása céljából minden funkciót csak a ciklus egy részén ellenőrizzen.

- ⊙ Eredmény: Az összes gémfunkciónak üzemelnie kell.

Ellenőrzések

Az emelőkosárban lévő kezelőszerveknél

Ellenőrizze a vészleállást

- 15 Fordítsa a kulcsos átkapcsolót emelőkosár-vezérlésre, majd indítsa el a motort.
- 16 Nyomja be az emelőkosár piros Vészleállás gombját kikapcsolt helyzetbe.
 - ⊙ Eredmény: A motor 2-3 másodperc után leáll.
- 17 Húzza ki a piros Vészleállás gombot, majd indítsa újra a motort.

Ellenőrizze a kürtöt

- 18 Nyomja le a kürt gombot.
 - ⊙ Eredmény: A kürtnek meg kell szólalnia.

Ellenőrizze a lábkapcsolót

- 19 Nyomja be az emelőkosár piros Vészleállás gombját kikapcsolt helyzetbe.
- 20 Húzza ki a piros Vészleállás gombot be helyzetbe, de ne indítsa be a motort.
- 21 Lépjen a lábkapcsolóra, majd kísérelje meg a motort elindítani az indító billenőkapcsoló átkapcsolásával valamelyik oldalra.
 - ⊙ Eredmény: A motornak nem szabad indítania.
- 22 Ne lépjen a lábkapcsolóra, és indítsa be újra a motort.
 - ⊙ Eredmény: A motornak be kell indulnia.
- 23 Ne lépjen a lábkapcsolóra, és ellenőrizzen minden munkagépfunkciót.
 - ⊙ Eredmény: Egyetlen funkció sem üzemelhet.

Ellenőrizze a munkagép működését

- 24 Nyomja le a lábkapcsolót.
- 25 Aktiváljon minden munkagépfunkciót a kezelőkarral vagy a billenőkapcsolóval.
 - ⊙ Eredmény: Az összes gé- és emelőkosár-funkciónak üzemelnie kell a teljes cikluson keresztül.

2 kormányzott kerékkel rendelkező modellek

Ellenőrizze a kormányzást

- 26 Nyomja le a lábkapcsolót.
- 27 Nyomja le a hajtóművezérlő kar tetején lévő billenőkapcsolót a kezelőpulton lévő kék háromszög által jelzett irányba VAGY lassan mozgassa a vezérlőkart a kék háromszög által jelzett irányba.
 - ⊙ Eredmény: A kormányzott kereknek el kell fordulniuk a hajtóműszekrényen lévő kék háromszög által jelzett irányba.
- 28 Nyomja le a billenőkapcsolót a kezelőpanelen lévő sárga háromszög által jelzett irányba VAGY lassan mozgassa a vezérlőkart a sárga háromszög által jelzett irányba.
 - ⊙ Eredmény: A kormányzott kereknek el kell fordulniuk a hajtóműszekrényen lévő sárga háromszög által jelzett irányba.

Ellenőrzések

4 kormányzott kerékkel rendelkező modellek

Ellenőrizze a kormányzást

- 29 Nyomja le a kormányzási módot kiválasztó kapcsolót, és válassza a szögletes végű (kék nyíl) kormányzást.
- 30 Lassan mozgassa a meghajtó vezérlőkart a kezelőpanelen lévő kék háromszög által jelzett irányba VAGY nyomja a gombos kapcsolót a kék háromszöggel jelzett irányba.
- ☉ Eredmény: A szögletes végen lévő kerekeknek el kell fordulniuk a hajtóműszekrényen lévő kék háromszög által jelzett irányba.
- 31 Lassan mozgassa a vezérlőkart a kezelőpanelen lévő sárga háromszög által jelzett irányba VAGY nyomja a gombos kapcsolót a sárga háromszöggel jelzett irányba.
- ☉ Eredmény: A szögletes végen lévő kerekeknek el kell fordulniuk a hajtóműszekrényen lévő sárga háromszög által jelzett irányba.
- 32 Mozdítsa el a kormányzási módot kiválasztó kapcsolót, és válassza a koordinált kormányzást.

- 33 Lassan mozgassa a meghajtó vezérlőkart a kezelőpanelen lévő kék háromszög által jelzett irányba VAGY nyomja a gombos kapcsolót a kék háromszöggel jelzett irányba.
- ☉ Eredmény: A szögletes végen lévő kerekeknek el kell fordulniuk a hajtóműszekrényen lévő kék háromszög által jelzett irányba. Az ívelt végen lévő kerekeknek el kell fordulniuk a hajtóműszekrényen lévő sárga háromszög által jelzett irányba.
- 34 Lassan mozgassa a vezérlőkart a kezelőpanelen lévő sárga háromszög által jelzett irányba VAGY nyomja a gombos kapcsolót a sárga háromszöggel jelzett irányba.
- 35 Eredmény: A szögletes végen lévő kerekeknek el kell fordulniuk a hajtóműszekrényen lévő sárga háromszög által jelzett irányba. Az ívelt végen lévő kerekeknek el kell fordulniuk a hajtóműszekrényen lévő kék háromszög által jelzett irányba.

Ellenőrizze a meghajtást és a fékezést

- 36 Nyomja le a lábkapcsolót.
- 37 Lassan mozdítsa el a hajtóművezérlő kart a kezelőpulton lévő kék nyíllal jelölt irányba, amíg a munkagép meg nem indul, majd állítsa vissza a kart középső helyzetbe.
- ☉ Eredmény: A munkagépnek a hajtóműszekrényen kék nyíllal jelzett irányba kell mozognia, majd hirtelen meg kell állnia.
- 38 Lassan mozdítsa el a hajtóművezérlő kart a kezelőpulton lévő sárga nyíllal jelölt irányba, amíg a munkagép meg nem indul, majd állítsa vissza a kart középső helyzetbe.
- ☉ Eredmény: A munkagépnek a hajtóműszekrényen sárga nyíllal jelzett irányba kell mozognia, majd hirtelen meg kell állnia.

Megjegyzés: A fékek képesek kell legyenek a munkagép megtartására minden olyan lejtőn, amelyen a munkagép fel tud menni.

Ellenőrzések

Ellenőrizze a meghajtásaktiváló rendszert

- 39 Lépjen a lábkapcsolóra, majd eressze le a gémekeket behúzott helyzetbe.
- 40 Forgassa el a forgóasztalt, amíg az elsődleges gém túl jut az egyik nem kormányzott vagy ívelt végen levő keréken.

- ☉ Eredmény: A meghajtásaktiválás jelzőfény ki kell gyulladjon és égve kell maradjon mindaddig, amíg a gém valahol a jelzett tartományban van.



- 41 Mozdítsa ki a hajtóművezérlő kart középhelyzetéből.
- ☉ Eredmény: A meghajtásfunkciónak üzemképtelennek kell lennie.
- 42 Kapcsolja a meghajtásaktiválás billenőkapcsolót valamelyik oldalra és tartsa ott, majd lassan mozdítsa ki a hajtóművezérlő kart középhelyzetéből.
- ☉ Eredmény: A meghajtásfunkciónak üzemelnie kell.

Megjegyzés: Ha a meghajtásaktiválási rendszer használatban van, lehetséges, hogy a munkagép a meghajtó- és kormányzó vezérlőkar elmozdításával ellenkező irányban halad.

A munkagép mozgásirányának meghatározásához az emelőkosárban lévő kezelőpanelen és a hajtóműszekrényen található színekódolt nyílirányokat használja.

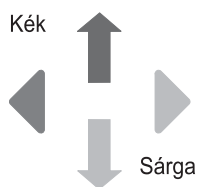

Ellenőrizze a korlátozott haladási sebességet

- 43 Nyomja le a lábkapcsolót.
- 44 Emelje fel az elsődleges gémet kb. 61 cm magasságba.
- 45 Lassan mozdítsa a hajtóművezérlő kart a teljes meghajtás pozícióba.
- ☉ Eredmény: Felemelt elsődleges gém mellett a maximális elérhető sebesség nem haladhatja meg a 30 cm/sec értéket.
- 46 Engedje le az elsődleges gémet behúzott helyzetbe.
- 47 Hosszabbítsa meg az elsődleges gémet kb. 61 cm-rel.
- 48 Lassan mozdítsa a hajtóművezérlő kart a teljes meghajtás pozícióba.
- ☉ Eredmény: Meghosszabbított elsődleges gém mellett a maximális elérhető sebesség nem haladhatja meg a 30 cm/sec értéket.
- 49 Húzza vissza az elsődleges gémet behúzott helyzetbe.
- 50 Emelje fel a másodlagos gémet kb. 61 cm magasságba.
- 51 Lassan mozdítsa a hajtóművezérlő kart a teljes meghajtás pozícióba.
- ☉ Eredmény: Felemelt másodlagos gém mellett a maximális elérhető sebesség nem haladhatja meg a 30 cm/sec értéket.
- 52 Engedje le a másodlagos gémet behúzott helyzetbe.
- 53 Ha a haladási sebesség felemelt elsődleges vagy másodlagos gém, illetve meghosszabbított elsődleges gém mellett meghaladja a 30 cm/sec értéket, azonnal jelölje meg a munkagépet és további használatát függeszse fel.

Ellenőrzések

Ellenőrizze a lengő tengelyt (ha van)

- 54 Indítsa el a motort az emelőkosár-kezelőszervekkel.
- 55 Vezesse fel a jobb kormányzott kereket 15 cm-es tuskóra vagy a járdaszélre.
 - ⊙ Eredmény: A másik három keréknek továbbra is teljesen a talajon kell maradnia.
- 56 Vezesse fel a bal kormányzott kereket 15 cm-es tuskóra vagy a járdaszélre.
 - ⊙ Eredmény: A másik három keréknek továbbra is teljesen a talajon kell maradnia.
- 57 Vezesse fel mindkét kormányzott kereket 15 cm-es tuskóra vagy a járdaszélre.
 - ⊙ Eredmény: A nem kormányzott kerekeknek teljesen a talajon kell maradniuk.

Ellenőrizze a szükséghelyzeti kezelőszerveket

- 58 Nyomja a piros Vészleállás gombot kikapcsolt helyzetbe a motor leállításához.
- 59 Húzza ki a piros Vészleállás gombot bekapcsolt helyzetbe.
- 60 Nyomja le a lábkapcsolót.
- 61 Egyidejűleg mozdítsa el és tartsa lenyomva a szükség tápforrás kapcsolóját, majd aktiváljon minden vezérlőkart, billenőkapcsolót vagy átkapcsoló gombot. Megjegyzés: Akkumulátortöltés megtakarítása céljából minden funkciót csak a ciklus egy részén ellenőrizzen.
 - ⊙ Eredmény: Az összes gém- és kormányzási funkciónak üzemelnie kell. A meghajtásfunkcióknak nem szabad működniük vészhelyzeti tápegységről.

Ellenőrizze az emelés/meghajtás választófunkciót

- 62 Nyomja le a lábkapcsolót.
- 63 Mozdítsa ki a hajtóművezérlő kart középhelyzetéből, majd aktiválja a gémfunkció billenőkapcsolót.
 - ⊙ Eredmény: Egyetlen gémfunkció sem üzemelhet. A munkagép a kezelőpulton jelzett irányba fog haladni.

A munkagép üzemeltetése előtt javítson meg minden esetleges működési hibát.

Repülőgépvédelmi csomag ellenőrzése (ha van)

Megjegyzés: Két személy szükséges ezen teszt végrehajtásához.

- 64 Hosszabbítsa meg az elsődleges gémet kb. 30 cm-rel.
- 65 Mozdítsa el az emelőkosár alján lévő sárga ütközőt 10 cm-rel bármely irányba.
- 66 Aktiváljon minden funkcióvezérlő kart vagy billenőkapcsolót.
 - ⊙ Eredmény: Az összes gém- és kormányzási funkciónak üzemelnie kell.
- 67 Mozdítsa el és tartsa helyben a repülőgépvédelmet hatálytalanító kapcsolót.
 
- 68 Aktiváljon minden funkcióvezérlő kart vagy billenőkapcsolót.
 - ⊙ Eredmény: Az összes gém- és kormányzási funkciónak üzemelnie kell.



Ellenőrzések



Csak akkor üzemeltesse, ha:

- Az üzemeltetői kézikönyvben leírt biztonságos gépkezelést megtanulta, és a munkagépet ennek megfelelően üzemelteti.
 - 1 Elkerüli a veszélyes helyzeteket.
 - 2 Soha nem mulasztja el az üzemeltetés előtti ellenőrzést.
 - 3 Használat előtt mindig végrehajtja a működési teszteket.
- 4 Terepszemlét tart a munkahelyen.**

Megismeri és megérti a munkahelyi terepszemle alapelveit, mielőtt áttérne a következő témakörre.
- 5 Csak rendeltetésszerűen használja a munkagépet.

Munkahelyi terepszemle alapelvek

A munkahelyi terepszemle segíti a kezelőt annak eldöntésében, hogy a munkaterület elég biztonságos-e a munkagép működtetéséhez. Ezt az üzemeltetőnek el kell végeznie, mielőtt a munkagépet átvinné a munkaterületre.

Az üzemeltető felelőssége a munkaterületen fennálló veszélyek megismerése és megjegyzése, illetve azok figyelembe vétele és elkerülése a munkagép mozgatása, üzembe helyezése és működtetése közben.

Munkahelyi terepszemle ellenőrzőlista

Ismerje fel és kerülje el az alábbi veszélyes helyzeteket:

- levágások vagy mélyedések
- zökkenők, földön lévő akadályok vagy szemét
- lejtős felületek
- instabil vagy csúszós felületek
- fej feletti akadályok vagy nagyfeszültségű vezetékek
- veszélyes helyszínek
- a gépre ható összes terhelőerőnek ellenállni nem képes alátámasztó felület
- szél és más időjárási tényezők
- illetéktelen személyek jelenléte
- más lehetséges nem biztonságos körülmény

Ellenőrzések

Matrica-ellenőrzés

A következő oldalon lévő képek használatával ellenőrizze, hogy minden matrica jól olvasható és a helyén van.

Alább látható numerikus lista a mennyiségekkel és leírásokkal.

Cikkszám	Matrica leírása	Menny
27204	Nyíl-Kék	1
27205	Nyíl-Sárga	1
27206	Háromszög-Kék	2
27207	Háromszög-Sárga	2
28158	Címke – Ólommentes	1
28159	Címke – Dízel	1
28160	Címke – Cseppfolyós propángáz	1
28174	Címke – Emelőkosár-feszültség, 230 V	2
28235	Címke – Emelőkosár-feszültség, 115 V	2
40434	Címke – Rögzítőkötél-kikötési pont	8
44981	Címke – Levegővezeték az emelőkosárhoz(opció)	2
52475	Címke – Szállítási lekötési pont	6
52966	Cosmetic – 4 x 2	1
52967	Cosmetic – 4 x 4	1
65278	Vigyázat – Ne lépj rá	3
72086	Címke – Emelési pont	4
82240	Címke – 105 dB	1
82481	Címke – Akkumulátor és akkutöltő biztonság	1
82487	Címke – Olvassa el a kézikönyvet	2
82487	Címke – Olvassa el a kézikönyvet (paneltartó)	2

Cikkszám	Matrica leírása	Menny
82487	Címke – Olvassa el a kézikönyvet (csőtartó)	2
82551	Címke – Abroncsnyomás	4
82552	Címke – Abroncsnyomás, nagyméretű abroncsok	4
97815	Címke – Alsó középső korlát	1
114248	Címke – Borulásveszély, dőlésszög-riasztás	1
114249	Címke – Borulásveszély, Abroncsok	4
114251	Címke – Robbanásveszély	2
114252	Címke – Borulásveszély, határkapcsoló	5
133067	Címke – Áramütésveszély	3
133205	Címke – Áramütés-/égésveszély	1
215526	Címke – Hajtószíjterelő	1
219954	Címke – Borulásveszély, CE	1
219956	Címke – Emelőkosár-túlterhelés	1
219958	Címke – Borulásveszély, Zúzóadásveszély	1
1253845	Földi kezelőpult	1
1255581	Cosmetic – Genie	2
1255582	Cosmetic – Genie	1
1256347	Cosmetic – Genie Z-62/40	1
1256425	Címke – Áramütés-veszély	4
1257658	Címke – Abroncssterhelés, Z-62	4
1257659	Címke – Szállítás/emelés	2
1257660	Címke – Vészhelyzeti leeresztő, Z-62	1
1257661	Címke – Névleges hajlásszög, Z-62	1
1258051	Cosmetic – Z-62	1
1263542	Címke – Rekesz szerelőfedél	2
1273578	Emelőkosár-kezelőpult	1

 Az árnyékolás azt jelenti, hogy a matrica nem látható, pl. fedél alatt van

Ellenőrzések

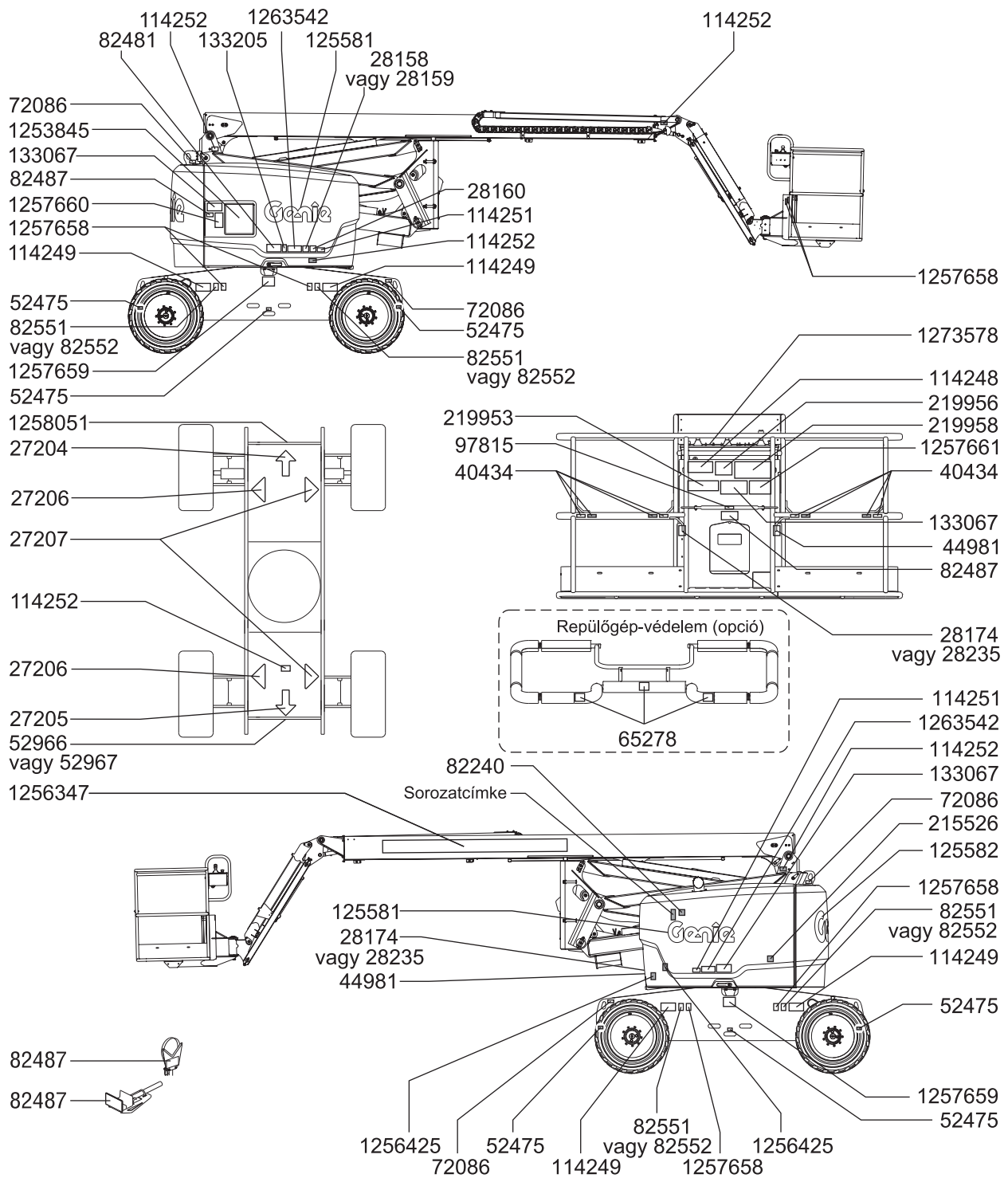

Üzemeltetési utasítások



Csak akkor üzemeltesse, ha:

- Az üzemeltetői kézikönyvben leírt biztonságos gépkezelést megtanulta, és a munkagépet ennek megfelelően üzemelteti.
- 1 Elkerüli a veszélyes helyzeteket.
- 2 Soha nem mulasztja el az üzemeltetés előtti ellenőrzést.
- 3 Használat előtt mindig végrehajtja a működési teszteket.
- 4 Terepszemlét tart a munkahelyen.
- 5 **Csak rendeltetésszerűen használja a munkagépet.**

Alapelvek

Az Üzemeltetési utasítások c. rész a munkagép üzemeltetésének minden vonatkozásában ellátja utasításokkal. Az üzemeltető felelőssége az üzemeltetői, biztonsági és felelősségi kézikönyvekben lévő minden biztonsági rendszabály és utasítás betartása.

A munkagép személyzet, illetve szerszámok és anyagok föld feletti munkahelyre emelésétől eltérő célra való használata nem biztonságos és veszélyes.

A munkagépet csak arra kiképzett, illetékes személyzet kezelheti. Ha a munkagépet ugyanazon műszak alatt különböző időpontokban több kezelő is üzemelteti, mindegyiknek kezelői képesítéssel kell rendelkeznie és köteles a kezelői, biztonsági és a felelősséget ismertető kézikönyvben található biztonsági szabályokat és utasításokat betartani. Ez azt jelenti, hogy a munkagép használata előtt minden új kezelőnek el kell végeznie a használatot megelőző ellenőrzést, a működési teszteket és a munkahelyi terepszemlét.

Üzemeltetési utasítások

A motor elindítása

- 1 A földi kezelőszerveken fordítsa el a kulcsos átkapcsolót a kívánt helyzetbe.
- 2 Győződjön meg arról, hogy mind a földi, mind az emelőkosárbeli piros Vészleállítás gomb ki van húzva bekapcsolt helyzetbe.

Benzin/LPG-modellek

- 1 Válassza ki az üzemanyagot az üzemanyag-választó kapcsoló megfelelő helyzetbe állításával.
- 2 Kapcsolja a motorindítás billenőkapcsolót valamelyik oldalra. Ha a motor nem indul vagy leáll, az újraindítás késleltetése letiltja az indítókapcsolót 3 másodpercre.



Minden modell

Ha a motor 15 másodpercnyi próbálkozás után sem indul be, állapítsa meg ennek okát és javítsa ki a hibás működést. Várjon 60 másodpercig, mielőtt az újbóli indítással próbálkozna.

Hideg feltételek mellett (-6 °C alatt) üzemeltetés előtt melegítse be a motort 5 percig a hidraulikus rendszer károsodásának megelőzése céljából.

Rendkívüli hidegben (-18 °C alatt) a munkagépeket fel kell szerelni a külön megvásárolható hidegindító készletekkel. Ha a hőmérséklet -18 °C alatt van, a motor beindításának megkísérlése kisegítőtelep használatát teheti szükségessé.

Benzin/LPG-modellek: Hideg időben (-6 °C alatt) a munkagépet benzinnel kell indítani, majd 2 perces bemelegedés után LPG-re átkapcsolni. Meleg motorok indíthatók LPG-vel.

Dízel modellek

- 1 Kapcsolja a gyújtáskapcsolót valamelyik oldalra, és tartsa ott 3-5 másodpercig.
- 2 Kapcsolja a motorindítás billenőkapcsolót valamelyik oldalra. Ha a motor nem indul vagy leáll, az újraindítás késleltetése letiltja az indítókapcsolót 3 másodpercre.

Üzemeltetési utasítások

Vészleállítás

A munkagép összes funkciójának leállításához és a motor kikapcsolásához nyomja be a piros Vészleállítás gombot KI állapotba a földi vagy emelőkosárbeli kezelőszerveken.

Javítson meg minden olyan funkciót, amely valamelyik benyomott piros Vészleállítás gomb esetén is működik.

A földi vezérlők kiválasztása és használata hatálytalanítja az emelőkosár piros Vészleállítás gombját.

Szükségtápforrás

Használja a vészhelyzeti tápforrást, ha az eredeti energiaforrás (a motor) meghibásodik.

- 1 Fordítsa a kulcsos átkapcsolót földi vagy emelőkosárbeli kezelésre.
- 2 Húzza ki a piros Vészleállítás gombot bekapcsolt helyzetbe.
- 3 Lépjen a lábkapcsolóra az emelőkosárban lévő kezelőszervek használatakor.
- 4 Törje el a biztonsági lekötetést és emelje fel a szükségtápforrás kapcsolójának fedelét.

Megjegyzés: Ha biztonsági lekötetés el van törve vagy hiányzik, nézze meg a megfelelő Genie szervizkézikönyvet.

- 5 Egyidejűleg tartsa a szükségtápegység kapcsolóját bekapcsolva, majd aktiválja a kívánt funkciót.



A meghajtás funkció nem működik vészhelyzeti tápegységről.

Üzemeltetés földről

- 1 Fordítsa a kulcsos átkapcsolót földi kezelésre.
- 2 Húzza ki a piros Vészleállítás gombot bekapcsolt helyzetbe.
- 3 Benzin/LPG-modellek: Válassza ki az üzemanyagot az üzemanyag-választó kapcsoló megfelelő helyzetbe állításával.
- 4 Indítsa el a motort.

Az emelőkosár elhelyezése

- 1 Nyomja le és tartsa lenyomva a megfelelő funkcióaktiválás gombot.



- 2 Állítsa be a megfelelő billenőkapcsolót a kezelőpanelen található jelölések szerint.

A meghajtás és kormányzás funkciók nem állnak rendelkezésre földi vezérlés esetén.

Üzemeltetési utasítások

Üzemeltetés emelőkosárból

- 1 Fordítsa a kulcsos átkapcsolót emelőkosárbeli vezérlésre.
- 2 Húzza ki mind a földi, mind az emelőkosárbeli piros Vészleállás gombot bekapcsolt helyzetbe.
- 3 Benzin/LPG-modellek: Válassza ki az üzemanyagot az üzemanyag-választó kapcsoló megfelelő helyzetbe állításával.
- 4 Indítsa el a motort. Ne lépjen a lábkapcsolóra, amikor elindítja a motort.

Az emelőkosár elhelyezése

- 1 Nyomja le a lábkapcsolót.
- 2 Lassan mozgassa a megfelelő funkcióvezérlő kart vagy billenőkapcsolót a kezelőpanelen található jelölések szerint.

Kormányzás

- 1 Nyomja le a lábkapcsolót.
- 2 Ha 4 kerekes kormányzás van: Válassza ki a kormányzási módot a kormányzási mód kapcsoló mozgatásával.
- 3 Lassan mozgassa a meghajtás vezérlőkart a kék vagy sárga háromszögek által jelzett irányban VAGY nyomja le a hajtóművezérlő kar tetején lévő billenőkapcsolót.



Használja az emelőkosárban lévő kezelőpanelen és a hajtóműszekrényen található szinkódolt irányjelző nyilakat a kerekek mozgásirányának meghatározására.

Vezetés

- 1 Nyomja le a lábkapcsolót.
- 2 Sebesség növelése: Lassan mozdítsa ki a hajtóművezérlő kart középhelyzetéből.
Sebesség csökkentése: Lassan mozdítsa ki a hajtóművezérlő kart a középhelyzet felé.
Leállítás: Vigye vissza a hajtóművezérlő kart középhelyzetébe, vagy engedje fel a lábkapcsolót.

A munkagép mozgásirányának meghatározásához az emelőkosárban lévő kezelőpanelen és a hajtóműszekrényen található szinkódolt nyílirányokat használja.

A munkagép haladási sebessége korlátozott, ha a gépek fel vannak emelve.

Üzemeltetési utasítások

▲ Haladás lejtőn

Határozza meg a munkagépre megengedett névleges hajlásszöget emelkedőn, lejtőn, illetve oldalirányban, majd határozza meg a lejtő hajlásszögét.



Maximálisan megengedett névleges meredekség, emelőkosár lejtőn (névlegesíthető)

2WD: 30% (17°)
4WD: 45% (24°)



Maximálisan megengedett névleges meredekség, emelőkosár emelkedőn:

2WD: 10% (6°)
4WD: 30% (17°)



Maximálisan megengedett névleges hajlásszög oldalirányban:
25% (14°)

Megjegyzés: A névleges hajlásszög csak a talaj megfelelő állapota és elégséges tapadás esetén érvényes. A névlegesíthető kifejezés csak az ellensúly felfelé konfigurációra vonatkozik.

Győződjön meg arról, hogy a gép a vízszintes szint alatt van és az emelőkosár a nem kormányzott vagy ívelt végen levő kerekek között helyezkedik el.

Tegye a haladási sebesség kiválasztása kapcsolót a munkagép emelkedőn jelhez.

A lejtő hajlásszögének meghatározása:

Mérje meg a hajlásszöget digitális inklinométerrel VAGY használja az alábbi eljárást.

Ehhez az alábbiakra lesz szüksége:

- ács vízszintező
- egyenes faléc, legalább 1 m hosszú
- mérőszalag

Fektesse a léceket a lejtőre.

Alsó végénél helyezze a vízszintezőt a léce tetejére, és majd emelje meg a léce alsó végét addig, amíg a léce vízszintes állapotba nem kerül.

Miközben a faléce vízszintes helyzetben tartja, mérje meg a függőleges távolságot a faléce alja és a talajszint között.

Ossza el a mérőszalagon leolvasott távolságot (emelkedés) a faléce hosszával (hossz), majd szorozza meg százzal.

Példa:

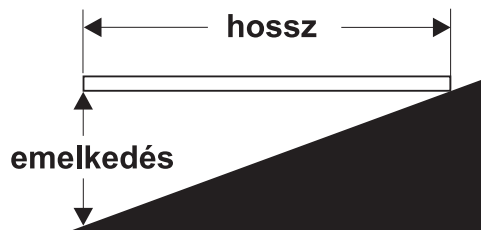

Faléce hossza = 3,6 m

Hossz = 3,6 m

Emelkedés = 0,3 m

$0,3 \text{ m} \div 3,6 \text{ m} = 0,083 \times 100 = 8,3\%$ -os lejtő

Ha a hajlásszög meghaladja a maximálisan engedélyezett névleges hajlásszöget emelkedőn, lejtőn vagy oldalirányban, a munkagépet csőrlővel kell vontatni vagy szállítani kell a lejtőn fel- vagy lefelé. Lásd: Szállítási és emelési utasítások c. részt.

Üzemeltetési utasítások

Meghajtás-aktiválás

A világító jelzőfény azt jelenti, hogy a gém túlhaladt a nem kormányzott vagy az ívelt végen levő keréken és a haladási funkció megszakadt.



Haladáshoz tartsa a meghajtás-aktiválás kapcsolót valamelyik oldalon, majd lassan mozdítsa ki a hajtóművezérlő kart középhezletéből.

Legyen tudatában annak, hogy a munkagép esetleg a meghajtás- és kormányzásvezérlők elmozdítási irányával ellenkező irányban indul el.

A munkagép mozgásirányának meghatározásához az emelőkosárban lévő kezelőpanelen és a hajtóműszekrényen található szinkódolt nyílirányokat használja.

Haladási sebesség kiválasztása



- Munkagép lejtőn szimbólum: Üzemelés az alsó tartományban lejtőkön
- Munkagép vízszintes felületen szimbólum: Üzemelés a felső tartományban, maximális haladási sebességhez.

Üresjárat kiválasztása (fordulatszám)

Ha a lábkapcsoló le van nyomva, a motor üresjáratban fog járni a legalacsonyabb fordulatszámra.

- Teknősbéka szimbólum: Lábkapcsolóval aktivált alacsony üresjárat
- Nyúl szimbólum: Lábkapcsolóval aktivált magas üresjárat

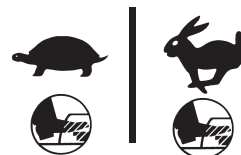

Generátor (ha rendelkezésre áll)

A generátor indításához vigye a generátor-billenőkapcsolót be helyzetbe.



Csatlakoztassa a gépi szerszámot az emelőkosárban lévő GFCI aljzatba.

A generátor kikapcsolásához kapcsolja a generátor billenőkapcsolót a ki helyzetbe.

Megjegyzés: A munkagép funkciói nem működnek, ha a generátor fut és a lábkapcsoló nincs lenyomva. Ha a lábkapcsoló le van nyomva, a generátor kikapcsol, és a munkagép funkciói üzemképesek.

Üzemeltetési utasítások

Munkagép nem vízszintes jelzőfény



Ha a dőlésszög-riasztás megszólal, amikor az emelőkosár fel van emelve, a Munkagép nem vízszintes jelzőfény bekapcsolódik és a meghajtás funkció nem fog működni egyik vagy mindkét irányban. Vizsgálja meg a gép helyzetét a lejtőn az alábbi ábra szerint. Kövesse a gép leeresztésére irányuló lépéseket, mielőtt a munkagépet szilárd, vízszintes felületre vezetné. Leeresztés közben ne forgassa el a gémet.

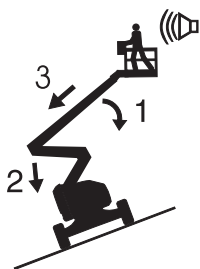

Ha a dőlésszög-riasztás megszólal, amikor az emelőkosár emelkedőn van:

- 1 Engedje le az elsődleges gémet.
- 2 Engedje le a másodlagos gémet.
- 3 Húzza vissza az elsődleges gémet.

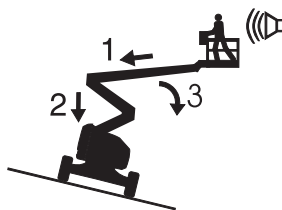

Ha a dőlésszög-riasztás megszólal, amikor az emelőkosár lejtőn van:

- 1 Húzza vissza az elsődleges gémet.
- 2 Engedje le a másodlagos gémet.
- 3 Engedje le az elsődleges gémet.

Ellenőrizze a motor jelzőfényt



Jelzőfény világít és a motor leállt: Jelölje meg a munkagépet és további használatát függessze fel.

Jelzőfény világít és a motor még mindig jár: Vegye fel a kapcsolatot a javító szolgáltatással 24 órán belül.

Repülőgép-védelmi csomag (ha van)



Ha az emelőkosár ütközői valamilyen tárggyal érintkeznek, a munkagép le fog állni, és egyetlen funkció sem fog működni.

- 1 Indítsa el a motort.
- 2 Nyomja le a lábkapcsolót.
- 3 Mozdítsa el és tartsa helyben a repülőgép-védelmet hatálytalanító kapcsolót.
- 4 Mozgassa a megfelelő funkcióvezérlő kart vagy billenőkapcsolót, hogy elmozdítsa a munkagépet repülőgép-alkatrészek közeléből.

Kezelőszekrény fűtőtest (ha van)

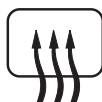

Mozdítsa el a vezérlőszekrény-fűtőkapcsolót felfelé, a fűtőtest aktiválásához.

Üzemeltetési utasítások

Emelőkosár-túlterhelés jelzőfény



A jelzőfény villogása az emelőkosár túlterhelését jelzi és egyetlen funkció sem működik.

Távolítsa el terhelést az emelőkosárból mindaddig, amíg a villogás meg nem szűnik.

Minden használat után

- 1 Válasszon biztonságos parkolóhelyet — szilárd, vízszintes, akadálytól és forgalomtól mentes felületen.
- 2 Húzza vissza és engedje le a gémet behúzott helyzetbe.
- 3 Forgassa el a forgóasztalt úgy, hogy a gép a nem kormányzott kerekek között legyen.
- 4 Fordítsa a kulcsos átkapcsolót Ki helyzetbe, majd vegye ki a kulcsot az illetéktelen használat megakadályozása céljából.

Üzemeltetési utasítások

Csőtartó utasítások

A csőtartó szerelvény két csőtartóból áll, amelyek az emelőkosár valamelyik oldalán helyezkednek el és U-csavarokkal rögzítettek a korlátokhoz.

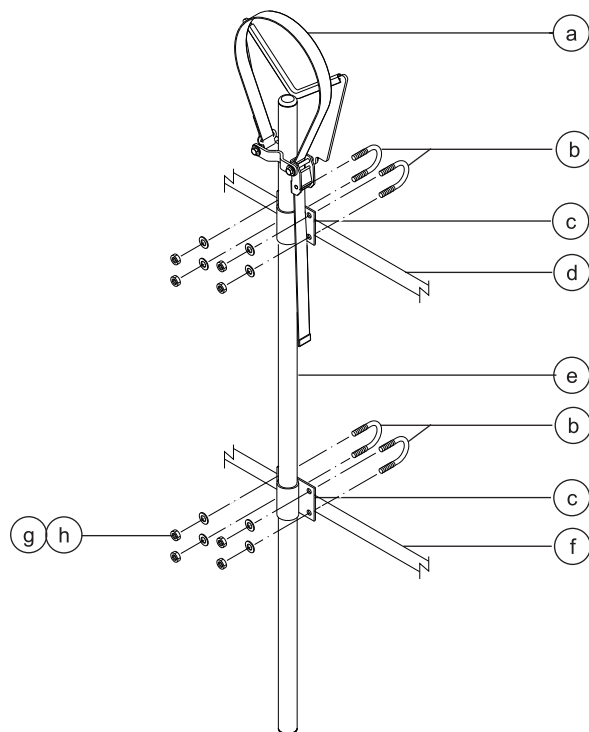

- a szíj
- b U-csavarok
- c csőtartó szerelőfül
- d felső emelőkosár-korlát
- e csőtartó hegesztett szerkezet
- f középső emelőkosár-korlát
- g sík alátétek
- h nylock anyák

Jegyezze meg és tartsa be az alábbiakat:

- A csőtartókat az emelőkosár belsejében kell felszerelni.
- A csőtartók nem akadályozhatják az emelőkosár-kezelőszervek vagy az emelőkosár-bejárat hozzáférhetőségét.
- A csőtartó foglalat alja az emelőkosár padlóján kell feküdjön.
- A csőtartó felszerelése előtt győződjön meg arról, hogy az emelőkosár vízszintes.

Csőtartó felszerelése

- 1 Szereljen fel csőtartót az emelőkosár mindkét oldalára. Nézze meg a bal oldalon lévő ábrát. Győződjön meg arról, hogy a csőtartó foglalat alja az emelőkosár padlóján fekszik.
- 2 Illesszen be két U-csavart az emelőkosár-korlát külsejétől indulva mindkét csőtartó szerelvényen keresztül.
- 3 Rögzítse mindegyik U-csavart 2 alátéttel és 2 anyával.

Üzemeltetési utasítások

Csőtartó üzemeltetése

- 1 Győződjön meg arról, hogy pontosan követték a csőtartó összeszerelési és üzembe helyezési utasításait, és hogy a csőtartók hozzá vannak erősítve az emelőkosár korlátjához.
 - 2 Úgy helyezze el a terhelést, hogy az mindkét csőtartóra támaszkodjon. A terhelés hossziránya párhuzamos kell legyen az emelőkosár hosszirányával.
 - 3 Központosítsa a terhelést a csőtartókon.
 - 4 Rögzítse a terhelést mindegyik csőtartóhoz. Vezesse át a nylon hevedert a terhelés felett. Nyomja le a csatot és csúsztassa át a hevedert. Szorítsa meg a hevedert.
 - 5 Óvatosan húzza és tolja a terhelést, és győződjön meg arról, hogy a csőtartók és a terhelés jól rögzítettek.
 - 6 Tartsa a terhelést rögzített helyzetben, ha a munkagép mozog.
- ▲ Borulásveszély. A csőtartószerelvény és a csőtartókban lévő terhelés csökkenteni fogja a munkagép névleges emelőkosár-kapacitását, és azt bele kell számítani a teljes emelőkosár-terhelésbe.
- ▲ Borulásveszély. A csőtartó szerelvény és a csőtartókban lévő terhelés korlátozhatja az emelőkosárban tartózkodó személyek maximális számát.

Maximális csőtartó kapacitás

Minden modell	90,7 kg
Csőtartó szerelvény súlya	9,5 kg

Paneltartó összeszerelése

- 1 Helyezze fel a figyelmeztető matricát mindkét panelkeret elejére (ha szükséges).
- 2 Szerelje fel az 1. gumiütközőt a paneltartó alapzatára. Lásd az ábrát.
- 3 Rögzítse az ütközőt 2 magas profilú ellenanyával és 2 alátéttel.

Paneltartó felszerelése

- 1 Illessze be a kampós betétet a panelkeret alapzatában lévő nyílásokon keresztül.
- 2 Erősítse a paneltartót az alsó emelőkosárcsőhöz a kívánt helyen.
- 3 Szerelje fel a 2. gumiütközőt a paneltartó alapzatára és a kampós betétre. Lásd az ábrát.
- 4 Rögzítse 2 alacsonyprofilú ellenanyával.
- 5 Ha a paneltartó az emelőkosár padlóján lévő támasztócsőnél van elhelyezve, illessze be az U-csavart a padlón keresztül, a cső körül, majd a paneltartó alapzatába.
- 6 Rögzítse az U-csavart 2 anyával és 2 alátéttel. Folytassa a 9. lépéssel.
- 7 Ha a paneltartó nem az emelőkosár padlóján lévő támasztócsőnél van elhelyezve, használja a mellékelt alumíniumcsövet.
- 8 Helyezze a csövet a paneltartó és az emelőkosár-padlózat közé. Helyezze be az U-csavart a padlózatán keresztül, a cső köré, majd a paneltartó alapzatába.
- 9 Ismétlje meg a fenti lépéseket a 2. alkatrészkészletre.

Üzemeltetési utasítások

Párnázás felszerelése

- 1 Szerelje fel a párnázatot 2 darabját az emelőkosár-korlátokra. Úgy helyezze el a párnázatot, hogy az védje a paneleket az emelőkosár-korlátoktól.

Szíz felszerelése

- 1 Nyissa fel a bilincset és szerelje fel az emelőkosár függőleges korlátsöve köré.
- 2 Helyezzen be egy alátétes csavart a bilincs egyik oldalán keresztül.
- 3 Helyezze a szíjszerelvény véglapját a csavarra.
- 4 Helyezze be a csavart a bilincs másik oldalán keresztül.
- 5 Rögzítse alátéttel és anyával. Ne szorítsa meg túlzott mértékben. A szíjszerelvény véglapja elcsúsztható kell legyen az emelőkosár-korlátan.

Paneltartó üzemeltetése

- 1 Rögzítse mindkét paneltartót az emelőkosárhoz.
- 2 Úgy helyezze el a terhelést, hogy az mindkét paneltartóra támaszkodjon.
- 3 Központosítsa a terhelést az emelőkosárban.
- 4 Rögzítse a terhelést az emelőkosárhoz a szíz használatával. Szorítsa meg a hevedert.

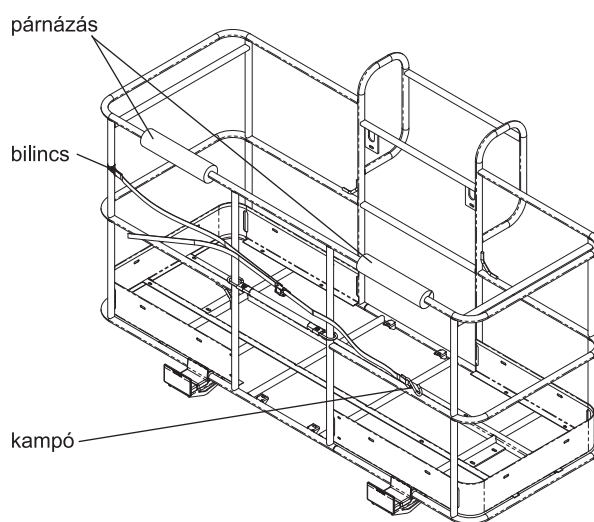
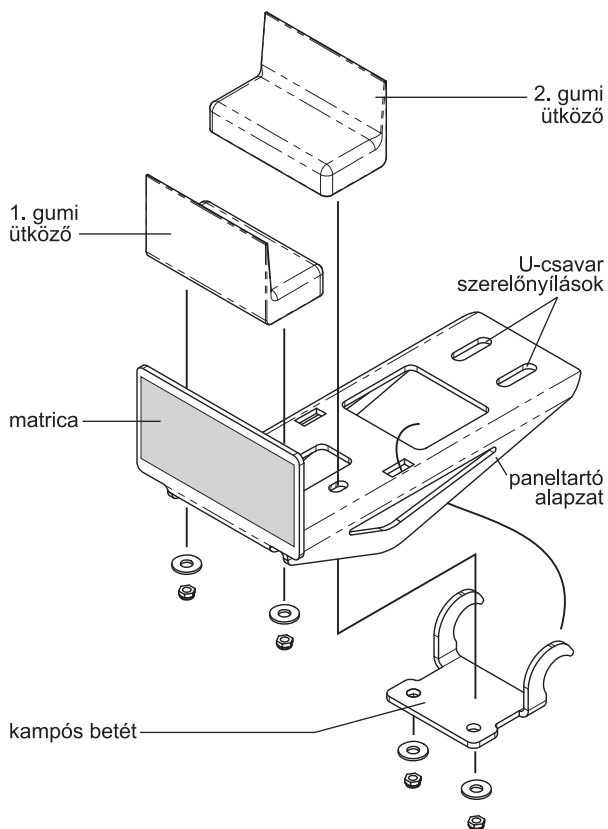

Vontatási utasítások

Vontatócsomag használata

Vontatás előtt:

- 1 Helyezze a munkagépet szilárd, vízszintes felületre. Támassza ki a kerekeket, hogy a gép ne gurulhasson el.
- 2 Helyezze biztonságosan a gépre a vontatórudat. Helyezze biztonságosan a vontatójárműre a vontatórudat.
- 3 Oldja ki a nem kormányzott kerekek fékezését, elfordítva a meghajtáselosztó leválasztósapkáit.
- 4 4WD (négykerékmeghajtású) modellek: Oldja ki az első kormányzott kerekek fékezését, elfordítva a meghajtáselosztó leválasztósapkáit.
- 5 Forgassa a kormányzást áthidaló szelepet az óramutató járásával ellenkező irányban a kormányzás hidraulikus kioldásához.

FIGYELEM Ne lépje túl az ajánlott maximális vontatási sebességet vagy a maximális vontatási időt.

Maximális vontatási sebesség	12,87 km/h
Maximális vontatási idő 13 km/h-nál	30 perc
Maximális vontatási idő 10 km/h-nál	60 perc

Vontatás után:

- 1 A vontatás után azonnal támassza ki a kerekeket, szerelje le a vontatórudat és fordítsa el a meghajtáselosztó leválasztósapkáit.
- 2 Helyezze vissza a gépre a vontatórudat.
- 3 Ellenőrizze a kormányzási, vezetési és fékezési funkciókat egyenletes talajon, mielőtt a gépet újra üzembe helyezné. Lásd a Működési tesztek c. részt.

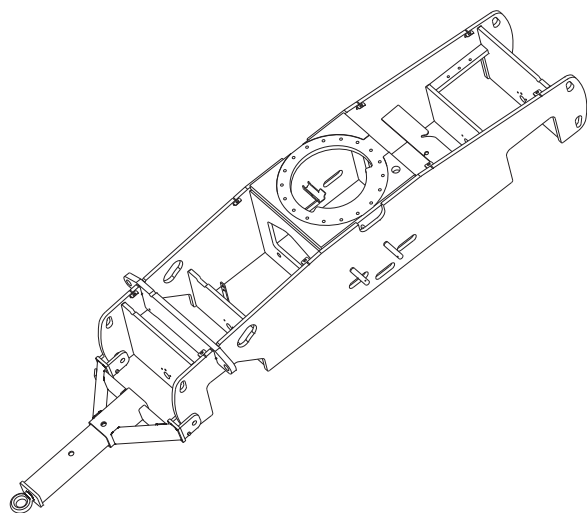
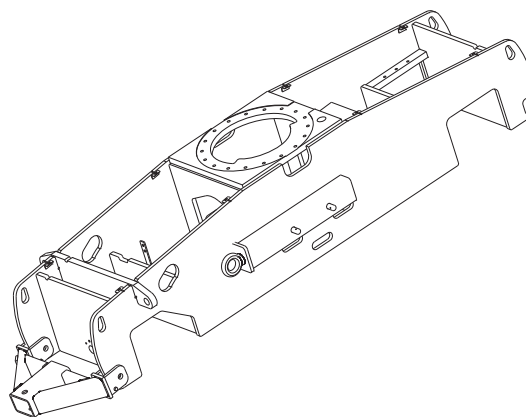

Szállítási és emelési utasítások



Jegyezze meg és tartsa be az alábbiakat:

- ☑ A Genie ezt a rögzítési információt ajánlásként bocsátja rendelkezésre. A munkagépek rögzítése, illetve az US Department of Transportation (USA Közlekedési Minisztérium) rendelkezéseivel, más helyi rendelkezésekkel és a vállalati irányelvekkel összhangban álló, megfelelő utánfutók kiválasztása kizárólag a járművezetők felelőssége.
- ☑ Azok a Genie ügyfelek, akik bármely emelő vagy Genie termék konténerbe helyezését igénylik, lépjenek kapcsolatba olyan minősített szállító vállalattal, amely megfelelő tapasztalattal rendelkezik az emelőberendezések nemzetközi szállításra való előkészítésében, felrakásában és rögzítésében.
- ☑ Csak arra minősített emelőszerkezet-üzemeltetők helyezhetik a munkagépet a teherautóra, illetve vehetik le onnan.
- ☑ A szállító jármű vízszintes felületen kell parkoljon.
- ☑ A szállító járművet rögzíteni kell, hogy ne gurulhasson a rakodás közben.
- ☑ Győződjön meg arról, hogy a jármű kapacitása, a teherhordó felületek, illetve a láncok és hevederek megfelelő teherbírásúak, és képesek a munkagép súlyának ellenállni. A Genie emelők igen nehezek a méretükhöz képest. Nézze meg a gép súlyát a sorozatcímkén. Nézze meg a Ellenőzések c. részben, hogy hol van a sorozatcímké.

- ☑ Szállítás előtt győződjön meg arról, hogy a forgóasztal rögzítve van a forgóasztal-rögzítőzárral. Feltétlenül oldja ki a forgóasztal zárolását üzemelés előtt.
- ☑ A munkagépet ne üzemeltesse olyan lejtőn, amelynek meredeksége meghaladja a gépre érvényes névleges értéket a lejtőn felfelé, lefelé vagy oldalirányban. Lásd a Haladás lejtőn c. szakaszt az Üzemeltetési utasítások c. részben.
- ☑ Ha a szállító jármű hajlásszöge felfelé vagy lefelé meghaladja a megadott maximális névleges hajlásszöget, a munkagépet csörlővel kell felrakni és levenni, a fékkioldási művelettel kapcsolatosan leírtak szerint. Nézze meg a Specifikációk c. szakaszban a névleges hajlásszögeket.

Szabadkerék-konfiguráció csörlős vontatáshoz

Támassa ki a kerekeket, hogy a gép ne gurulhasson el.

Oldja ki a nem kormányzott kerekek fékezését, elfordítva a meghajtáselosztó leválasztósapkáit.

Győződjön meg arról, hogy a csörlőkötél megfelelően van csatlakoztatva a hajtóműszekrény lekötési pontjaira, és sehol nincs az útjában akadály.

Hajtsa végre a leírt lépéseket az ellenkező irányban a fékek újra-bekapcsolásához.

Megjegyzés: A Genie Z-62/40 vontatása nem ajánlott. Ha a munkagépet mindenképpen vontatni kell, a sebesség ne lépje túl a 3,2 km/h-t.

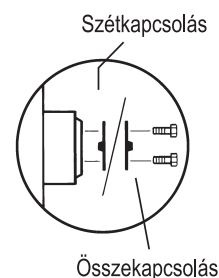

Szállítási és emelési utasítások

Rögzítés tehergépkocsihoz vagy utánfutóhoz átszállításkor

A gép szállításakor minden esetben használja a forgóasztal elfordulását megakadályozó pecket.

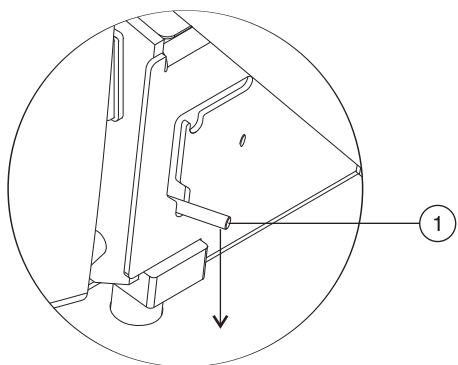

1 Forgóasztal forgatása rögzítőpecek

Fordítsa a kulcsos átkapcsolót Ki helyzetbe, majd vegye ki a kulcsot szállítás előtt.

Vizsgálja meg, hogy nincs-e a gépen laza vagy nem rögzített tárgy.

Az alváz rögzítése

Nagy terhelési kapacitású láncokat használjon.

Legalább 6 láncot használjon.

Úgy állítsa be a kötélzetet, hogy az ne károsítsa a láncokat.

Nézze meg a diagramot az Emelési utasításokban.

Az emelőkosár rögzítése

Győződjön meg arról, hogy a toldat és az emelőkosár behúzott helyzetben van.

Rögzítse az emelőkosarat az alsó emelőkosár-támasztón átvezetett nylon hevederrel. Ne használjon túlzott lefelé ható erőt a gémrész rögzítésekor.

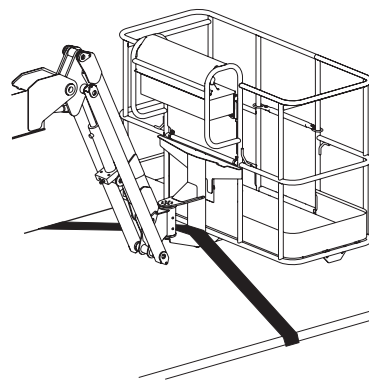

Szállítási és emelési utasítások



Jegyezze meg és tartsa be az alábbiakat:

- ☑ A munkagép kötézzel való ellátását csak szakképzett szállítómunkások végezzék.
- ☑ Csak minősített daruüzemeltetők emelhetik fel a munkagépet, és csak a vonatkozó daruszabályzatokkal összhangban.
- ☑ Győződjön meg arról, hogy a daru kapacitása, a teherhordó felületek, illetve a hevederek vagy vezetékek megfelelő teherbírásúak, és elbírják a munkagép súlyát. Nézze meg a gép súlyát a sorozatcímken.

Emelési utasítások

Teljesen engedje le és húzza vissza a gémet. Teljesen eressze le a gémtoldatot. Távolítson el minden laza tételt a gépről.

Határozza meg a munkagép súlypontját az ezen az oldalon található táblázat és ábra segítségével.

A kötézzet csak a munkagépen lévő kijelölt emelési pontokhoz csatlakoztassa.

Állítsa be úgy a kötézzet, hogy a munkagép sérülése elkerülhető legyen és a munkagép vízszintes helyzetben maradjon.

Súlypont	X-tengely	Y-tengely
Z-62/40	1,09 m	1,37 m

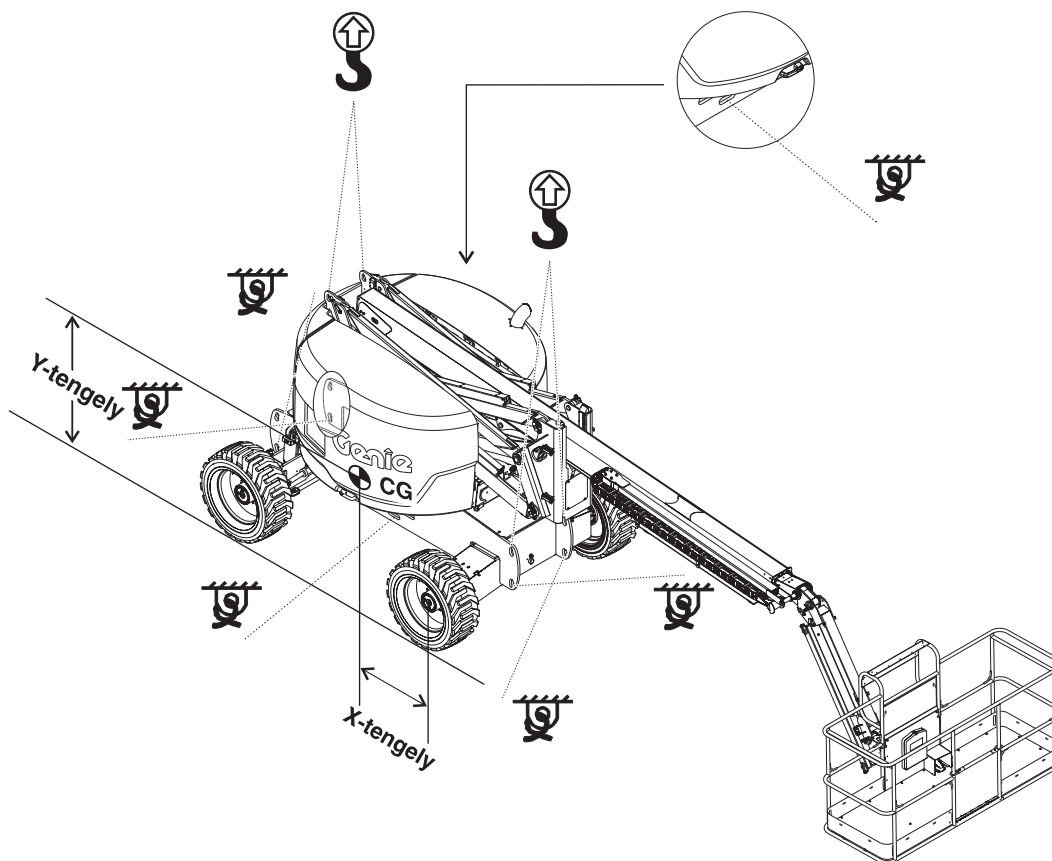

Karbantartás



Jegyezze meg és tartsa be az alábbiakat:

- A kezelő csak az ebben a kézikönyvben szereplő rutin karbantartási műveleteket végezheti el.
- Az ütemterv szerinti karbantartási vizsgálatokat csak szakképzett szerviztechnikus végezheti el, a gyártó előírásai és a felelősséget ismertető kézikönyvben felsorolt követelmények szerint.
- Az anyagot a hatósági rendelkezésekkel összhangban helyezze hulladékba.
- Csak a Genie által jóváhagyott cserealkatrészeket használjon.

Karbantartási szimbólumok jelmagyarázata

Ebben a kézikönyvben az alábbi szimbólumok használatosak az utasítások jobb megértése érdekében. Ha a karbantartási eljárás elején egy vagy több szimbólum jelenik meg, az az alábbiakat jelenti.



Azt jelenti, hogy ezen eljárás végrehajtásához szerszámok szükségesek.



Azt jelenti, hogy ezen eljárás végrehajtásához új alkatrészek szükségesek.



Azt jelenti, hogy ezen eljárás végrehajtásához hideg motor szükséges.

Ellenőrizze a motorolaj szintjét



A motorolajat a megfelelő szinten kell tartani a motor megfelelő működéséhez és élettartamához. A munkagép nem megfelelő olajszinttel történő üzemeltetése károsíthatja a motor alkatrészeit.

Megjegyzés: Ellenőrizze az olaj szintjét kikapcsolt motor mellett.

- 1 Nézze meg az olajjelző pálcát. Ha szükséges, adjon hozzá olajat.

Ford MSG-425 EFI motor

Olajtípus	5W-20
-----------	-------

Perkins 404D-22 motor

Olajtípus	15W-40
-----------	--------

Olajtípus – hideg feltételek mellett	5W-40
--------------------------------------	-------

Deutz D2011 L03i motor

Olajtípus	15W-40
-----------	--------

Olajtípus – hideg feltételek mellett	5W-40
--------------------------------------	-------

Karbantartás

Ellenőrizze a hidraulikaolaj szintjét



A hidraulikaolaj megfelelő szinten tartása szükséges a gép megfelelő működéséhez. Nem megfelelő hidraulikaolaj-szintek megkárosíthatják a hidraulikus rendszer alkatrészeit. A naponkénti ellenőrzés lehetővé teszi, hogy az ellenőrző észrevegye az olajsint hidraulikarendszer-problémákra utaló változásait.

- 1 Győződjön meg arról, hogy a gép behúzott helyzetben van.
- 2 Nézze meg a hidraulikaolaj-tartály oldalán található mércenézőket.
- ⊙ Eredmény: A hidraulikaolaj szintje a mércenézőke felső 5 cm-ében kell legyen.
- 3 Ha szükséges, adjon hozzá olajat. Ne töltse túl.

Hidraulikaolaj-specifikációk

Hidraulikaolaj-típus	Chevron Rando HD ekvivalens
----------------------	-----------------------------

Ellenőrizze a motor-hűtőfolyadék szintjét – Ford és Perkins modellek



A motor-hűtőfolyadékot a megfelelő szinten kell tartani a megfelelő motorélettartam eléréséhez. A nem megfelelő hűtőanyag szint befolyásolja a motor hűtési kapacitását és károsítja a motor alkatrészeit. A naponkénti ellenőrzés lehetővé teszi, hogy az ellenőrző észrevegye a hűtőanyag szint hűtőrendszer-problémákra utaló változásait.

- ▲ **Égésveszély.** Legyen tisztában azzal, hogy a motoralkatrészek, illetve a hűtőfolyadék is forró. A forró motoralkatrészekkel és/vagy hűtőfolyadékkal való érintkezés súlyos égési sérüléseket okozhat.
- 1 Ellenőrizze a folyadékszintet a hűtőfolyadék-visszanyerő tartályban. Ha szükséges, adjon hozzá folyadékot.
- ⊙ Eredmény: A folyadékszint a FULL (tele) jelnél kell legyen.

Megjegyzés: Ne távolítsa el a hűtősapkát.

Karbantartás

Ellenőrizze az akkumulátorokat



Az akkumulátor megfelelő állapota létfontosságú a munkagép megfelelő működéséhez és a biztonságos üzemeléshez. Nem megfelelő folyadékszintek vagy sérült kábelek és csatlakozások alkatrész-károsodást okozhatnak és veszélyes munkakörülményeket eredményezhetnek.

- ▲ Áramütésveszély. Feszültség alatti avagy „élő” áramkörök érintése halált vagy súlyos sérülést okozhat. Ne viseljen gyűrűt, órát vagy egyéb ékszert.
 - ▲ Testi sérülés veszélye. Az akkumulátorok savat tartalmaznak. Vigyázzon, hogy az akkumulátorsav ne ömöljön ki, és kerülje a vele való érintkezést. A kifolyt akkumulátorsavat szódabikarbóna és víz keverékével semlegesítse.
- 1 Viseljen védőruházatot és védőszemüveget.
 - 2 Győződjön meg arról, hogy a kábelcsatlakozások szorosak és korróziómentesek.
 - 3 Győződjön meg arról, hogy az akkumulátort tartó rögzítőkeretek stabilan a helyükön vannak.

Megjegyzés: Csatlakozásvédők alkalmazása és korrózióvédő tömítés használata segít az akkumulátorcsatlakozók és -kábelek korróziójának megelőzésében.

Ellenőrizze az abroncsnyomást



- ▲ Borulásveszély. Túlzottan felfújtt gumiabroncs kidurranhat. Ennek következtében a munkagép elveszítheti egyensúlyát és felborulhat.
- ▲ Borulásveszély. A lapos abroncs ideiglenes javítására szolgáló termékek használata az abroncs meghibásodását okozhatja, és emiatt a munkagép elveszítheti egyensúlyát és felborulhat.
- ▲ Testi sérülés veszélye. Túlzottan felfújtt gumiabroncs kidurranhat és halált vagy súlyos sérülést okozhat.

Megjegyzés: Ezt az eljárást nem kell végrehajtani habtöltésű abronccsal felszerelt munkagépeken.

- 1 Ellenőrizze minden abroncsban a levegő nyomását nyomásmérővel. Ha szükséges, adjon hozzá levegőt.

Abroncspecifikációk

Repülőgép-védelmi csomaggal rendelkező modellek	Csak habtöltésű
Abroncs egyenetlen terepre Abroncsméret: 355/55 D625, 14 betétszám	4,92 bar
Nagyméretű abroncs Abroncsméret: 41/18LL x 22,5, 14 betétszám	4,13 bar

Karbantartás

Ütemterv szerinti karbantartás

Ezen a munkagépen a negyedévenként, évenként és kétévenként végrehajtott karbantartást erre kiképzett és minősített személynek szabad elvégeznie, a munkagép szervizkézikönyvében található eljárások szerint.

Legalább három hónapig nem használt munkagépeken az újbóli használat előtt el kell végezni a negyedévenkénti ellenőrző vizsgálatot.

Specifikációk

Modell	Z-62/40
Magasság, maximális, munkavégzéskor	20,7 m
Magasság, maximális, emelőkosáré	18,87 m
Magasság, maximális, behúzott állapotban	2,9 m
Maximális vízszintes kinyúlás	12,42 m
Szélesség	2,49 m
Szélesség, nagyméretű abroncsok	2,57 m
Hosszúság, behúzott állapotban	7,57 m
Maximális terhelési kapacitás	227 kg
Maximális szélesebbesség	12,5 m/s
Tengelytáv	2,49 m
Szabad magasság, közepén	41 cm
Szabad magasság, tengely	33 cm
Fordulási sugár (külső) 2WD, 2WS	5,7 m
Fordulási sugár (belső) 4WD, 2WS	2,8 m
Fordulási sugár (külső), 4WS	3,6 m
Fordulási sugár (belső), 4WS	1,3 m
Forgóasztal forgatása (fok)	360° folyamatos
Forgóasztal-kilengés	0
Emelőkosár-dimenziók, 1,8 m (hosszúság x szélesség)	183 x 76 cm
Emelőkosár-dimenziók, 2,4 m (hosszúság x szélesség)	244 x 91 cm
Emelőkosár vízszintezése	önszintező
Emelőkosár elfordulása	160°
Kezelőszervek	12 V egyenáram arányos
Váltóáramú aljzat az emelőkosárban	standard
Hidraulikus nyomás, maximum (gémfunkciók)	206,8 bar
Rendszerfeszültség	12 V
Abronszméret	355/55 D625, 14 betétszám
Abronszméret, nagyméretű	41/18LL x 22,5, 14 betétszám
Súly	10 281 kg
(A munkagép súlya változik az opcionális konfigurációk függvényében. Nézze meg az adott gép súlyát a sorozatcímkén.)	
Üzemanyagtartály-kapacitás, dízel	136,3 liter
Üzemanyagtartály-kapacitás, benzin	75,7 liter

Maximálisan megengedett névleges meredekség, behúzott állapotban, 2WD (kétkerék meghajtású)

Ellensúly felfelé	30%	17°
Ellensúly lefelé	10%	6°
Oldaldőlésű lejtő	25%	14°

Maximálisan megengedett névleges meredekség, behúzott állapotban, 4WD (négykerék meghajtású)

Ellensúly felfelé	45%	24°
Ellensúly lefelé	30%	17°
Oldaldőlésű lejtő	25%	14°

Megjegyzés: A névleges hajlásszög csak a talaj megfelelő állapota és elégséges tapadás esetén érvényes.

Haladási sebesség

Haladási sebesség, behúzva, 2WD	6,4 km/h 12,2 m/6,8 sec
Haladási sebesség, behúzva, 4WD	4,8 km/h 12,2 m/9 sec
Haladási sebesség, behúzva, 4WS	4,0 km/h 12,2 m/11 sec
Haladási sebesség, felemelve vagy meghosszabbítva	1,0 km/h 12,2 m/40 sec

Zajkibocsátás a légtérbe

Hangnyomásszintek a földi munkaállomásnál	< 84 dBA
Hangnyomásszintek az emelőkosár munkaállomásnál	< 75 dBA
Garantált hangteljesítményszint:	105 dBA

A kéz/kar rendszerre ható teljes rezgésérték nem haladja meg a 2,5 m/s² értéket.

Az egész testre ható súlyozott gyorsulás négyzetes középértéke nem haladja meg a 0,5 m/s² értéket.

Padlófelület terhelési információ

Abronscterhelés, maximális	5669 kg
Abronsc-érintkezé nyomás	4,9 kg/cm ² 483 kPa
Elfoglalt padlófelületre kifejtett nyomás	1293 kg/m ² 12,68 kPa

Megjegyzés: A padlófelületre vonatkozó terhelési információ hozzávetőleges és nem tartalmazza a különböző opcionális konfigurációkat. Csak megfelelő biztonsági tényezőkkel együtt használandó.

Termékeink folyamatos javítása alapvető Genie irányelv. A termékspecifikációk megváltozhatnak értesítés vagy kötelezettség nélkül.

Specifikációk

Z-62/40 mozgástartomány-diagram

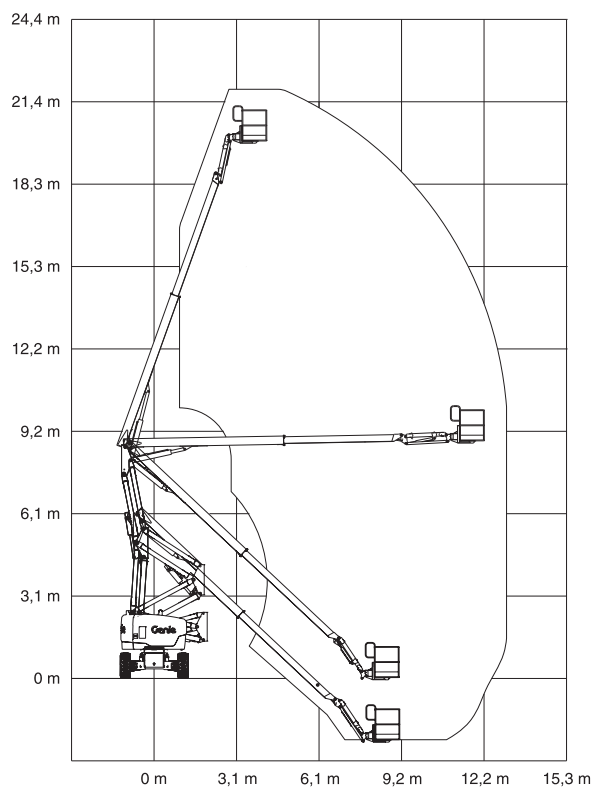

www.genielift.com

Forgalmazza: