

# Üzemeltetői kézikönyv

Sorozatszám-tartomány

**Z<sup>®</sup>-34/22 IC**

Z34F-14001-től  
Z34D-1900-től

CE

karbantartási  
tudnivalókkal

Eredeti utasítások fordítása  
Seventh Edition  
First Printing  
Part No. 1297940HUGT

**Manufacturer:**

Terex South Dakota, Inc.  
500 Oakwood Road  
Watertown, SD 57201, USA

**Authorized representative:**

Genie Industries B.V.  
Boekerman 5  
4751 XK OUD GASTEL  
The Netherlands

---

**Tartalomjegyzék**

Bevezetés .....	1
Szimbólumok és biztonsági képjelek definíciói .....	6
Általános biztonság .....	8
Személyes biztonság .....	11
Munkaterületi biztonság .....	12
Jelmagyarázat .....	20
Kezelőszervek .....	21
Ellenőrzések .....	23
Üzemeltetési utasítások .....	36
Szállítási és emelési utasítások .....	44
Karbantartás .....	48
Specifikációk .....	51
Contents of EC Declaration of Conformity .....	54

---

Copyright ©1996 Terex Corporation

Hetedik kiadás: Első nyomtatás, 2020. február

A Genie és a „Z” a Terex South Dakota, Inc. az USA-ban és sok más országban bejegyzett védjegye.

**CE** Megfelel a 2006/42/EK számú EK direktívának  
Lásd az EK megfeleléségi nyilatkozatot

## Bevezetés

### Termék azonosítása

A munkagép sorozatszám a sorozatcímken található.

Sorozatszám  
az alvázba beütve

Sorozatcímke  
(fedél alatt található)

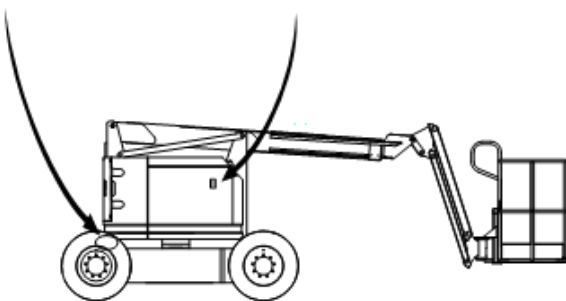

### Útmutató rendeltetésszerű használathoz és a munkagép megismeréséhez

Ezen munkagép rendeltetésszerű használata személyzet, szerszámokat is beleértve, illetve anyagok felemelése föld feletti munkahelyre. Az üzemeltető felelőssége, hogy a munkagép üzemeltetése előtt elolvassa és megértse ezt az ismertető útmutatót.

- Minden személyt ki kell képezni a mobil emelőkosár (MEWP) üzemeltetésére.
- Az MEWP-t meg kell ismertetni minden olyan személlyel, aki illetékes, illetve kompetens és kiképzett.
- A munkagépet csak arra kiképzett és illetékes személyzet kezelheti.
- Az üzemeltető a felelős azért, hogy elolvassa, megértse és betartsa a gyártónak az Üzemeltetői kézikönyvben található utasításait és biztonsági szabályzatát.
- Az Üzemeltetői kézikönyv a kézikönyvtárolóban található az emelőkosárban.
- Konkrét termékalkalmazásokhoz lásd a **Kapcsolatfelvétel a gyártóval** című részt a következő oldalon.

## Bevezetés

### Emelőkosárbeli kezelőszervek jelölései és a kapcsolódó munkagépmozgások:

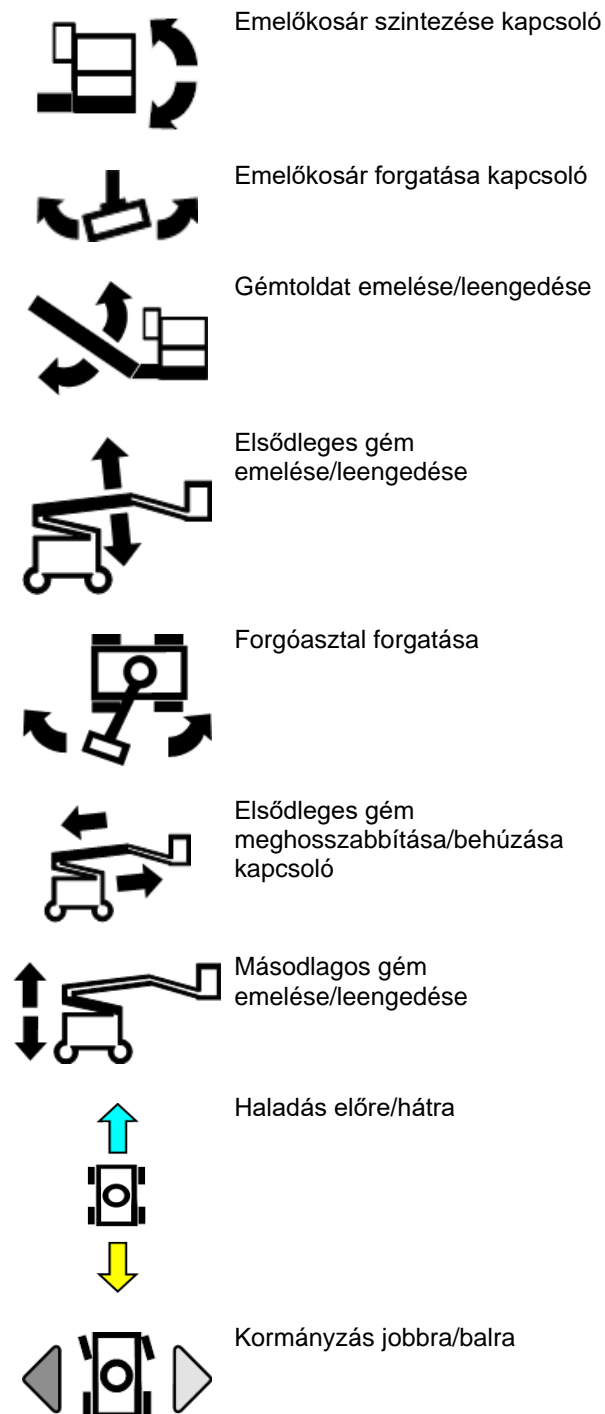

### Földi kezelőszervek jelölései és a kapcsolódó munkagépmozgások:

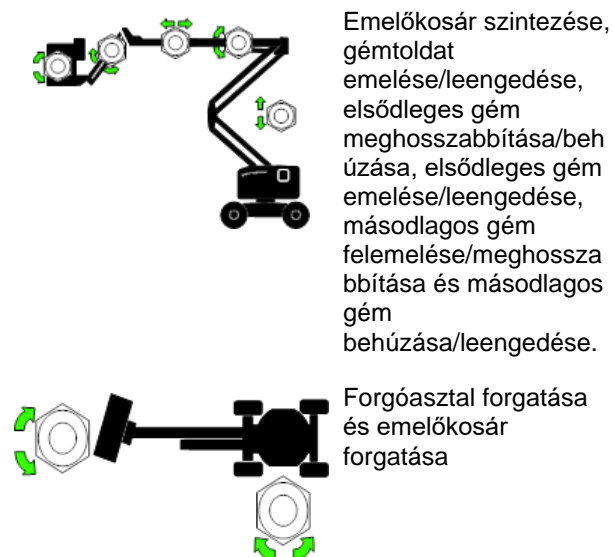

### Sorozatvezérlési funkciók és mozgás:

- Meghajtás és kormányzás.

### Zárolási funkciók:

- Megnövelt haladási sebesség.
- Megnövelt haladás nem vízszintes helyzetben.
- Meghajtásaktiválás, amikor a gém el van forgatva a nem kormányzott kerekeken túlra.
- Minden emelőkosárbeli és földi kezelőszerv.

### Használat korlátozása:

- Ezen munkagép rendeltetésszerű használata személyzet, szerszámokat is beleértve, illetve anyagok felemelése föld feletti munkahelyre.
- Az emelőkosarat csak akkor szabad felemelni, ha a munkagép szilárd, vízszintes talajon áll.

### Stabilitást növelő eszközök:

- Habtöltésű abroncsok.

### Korlátozott üzemelési tartomány:

- 500 lbs/227 kg-os emelőkosár-kapacitás.

## Bevezetés

### Közlöny forgalmazása és megfelelés

A termékfelhasználó biztonsága kiemelkedő fontosságú a Genie számára. A Genie különböző közlönyöket használ fontos biztonsági és termékinformáció közlésére a kereskedőkkel és a munkagép-tulajdonosokkal.

A közlönyökben található információ specifikus munkagépekhez kapcsolódik, a munkagépmodell és a sorozatszám használatával.

A közlönyök forgalmazása a nyilvántartásban szereplő legutolsó tulajdonoson, illetve a hozzá társított kereskedőn alapszik, ezért fontos a munkagép regisztrálása és a kapcsolatfelvételi információknak naprakészen tartása.

A személyzet biztonságának és a munkagép folyamatos megbízható működésének biztosítása érdekében feltétlenül tartsa be a vonatkozó közlönyben javasoltakat.

### Kapcsolatfelvétel a gyártóval

Időnként szükség lehet a Genie-vel való kapcsolatfelvételre. Amikor ezt teszi, álljon készen a munkagép modellszámának és sorozatszámának megadására, saját nevével és kapcsolatfelvételi információjával együtt. A Genie-vel fel kell venni a kapcsolatot legalább az alábbi esetekben:

Balesetjelentés

Termékalkalmazással és biztonsággal kapcsolatos kérdések

Szabványok és hatósági megfelelési információ

Aktuális tulajdonossal kapcsolatos frissítések, pl. a munkagép-tulajdonos megváltozása esetén, vagy a kapcsolatfelvételi információ változásakor. Lásd alább: Tulajdonjog átruházása.

### Munkagép tulajdonjogának átruházása

Ha rászán néhány percet a tulajdonosi információ frissítésére, ezzel biztosítja, hogy megkapja a munkagépére vonatkozó fontos biztonsági, karbantartási és üzemelési információt.

Kérjük, regisztrálja a munkagépet oly módon, hogy felkeresi webhelyünket [www.genielift.com](http://www.genielift.com) címen, vagy pedig díjmentesen felhív minket az 1-800-536-1800 telefonszámon.

## Bevezetés



---

### Veszély

Az utasítások és biztonsági előírások betartásának elmulasztása halált vagy súlyos sérülést okozhat.

---

### Csak akkor üzemeltesse, ha:

- Az üzemeltetői kézikönyvben leírt biztonságos gépkezelést megtanulta, és a munkagépet ennek megfelelően üzemelteti.

#### 1 Elkerüli a veszélyes helyzeteket.

**Megismeri és megérti a biztonsági előírásokat, mielőtt áttérne a következő témakörre.**

- 2 Soha nem mulasztja el az üzemeltetés előtti ellenőrzést.
  - 3 Használat előtt mindig végrehajtja a működési tesztet.
  - 4 Terepszemlét tart a munkahelyen.
  - 5 Csak rendeltetésszerűen használja a munkagépet.
- Elolvassa, megérti, majd betartja a gyártó utasításait és a biztonsági előírásokat, a biztonsági és üzemeltetői kézikönyvben leírtakat, illetve a gépen található matricák utasításait.
  - Elolvassa, megérti, majd betartja a munkaadó biztonsági előírásait és a munkahelyi rendszabályokat.
  - Elolvassa, megérti, majd betartja a vonatkozó hatósági rendelkezéseket.
  - A munkagép biztonságos kezelésére megfelelően ki van képezve.

## Bevezetés

### Biztonsági jelzések karbantartása

Cseréljen ki minden hiányzó vagy sérült biztonsági jelzést. Állandóan tartsa szem előtt az üzemeltető biztonságát. Használjon kímélő mosószert és vizet a biztonsági jelzések tisztítására. Ne használjon oldószeralapú tisztítószereket, mert azok megkárosíthatják a biztonsági jelzés anyagát.

### Veszélyminősítés

Az ezen a gépen lévő matricák szimbólumokat, színkódokat és jelzőszavakat használnak az alábbiak azonosítására:



Biztonsági figyelmeztetés szimbólum—a személyi sérülés veszélyére figyelmezteti. A személyi sérülés vagy halál veszélyének elkerülése érdekében a szimbólumot követő utasításokat be kell tartani.



Olyan veszélyhelyzetet jelez, amely, ha el nem kerül, halálhoz vagy súlyos sérüléshez vezet.



Olyan veszélyhelyzetet jelez, amely, ha el nem kerül, halálhoz vagy súlyos sérüléshez vezethet.

















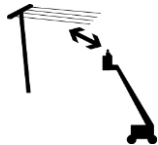

Olyan veszélyhelyzetet jelez, amely, ha el nem kerül, enyhébb vagy közepesen súlyos sérüléshez vezethet.

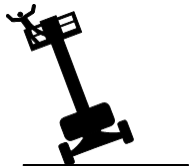
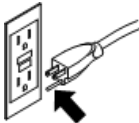

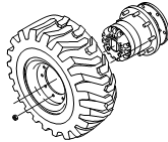

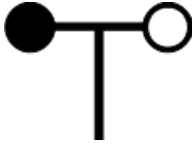
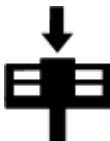









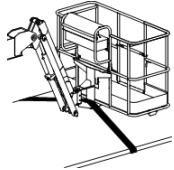
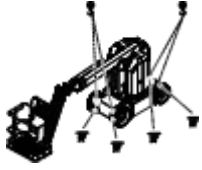

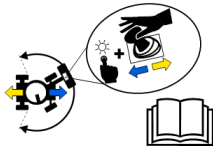
Anyagi kár lehetőségére utaló üzenet.

## Szimbólumok és biztonsági képek definíciói

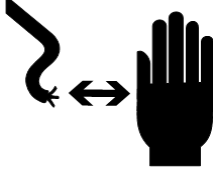
 <p>Tűzveszély</p>	 <p>Robbanásveszély</p>	 <p>Robbanásveszély</p>	 <p>Ne használjon étert vagy más nagy energiájú indítási segédanyagot izzófejjel felszerelt gépeken.</p>	 <p>Tilos a dohányzás. Nyílt láng használata tilos. Állítsa le a motort.</p>
 <p>Zúzóveszély</p>	 <p>Tilos a dohányzás</p>	 <p>Robbanásveszély</p>	 <p>Áramütésveszély</p>	 <p>Tartsa be az előírt távolságot</p>
 <p>Borulásveszély</p>	 <p>Borulásveszély</p>	 <p>Kizárólag földelt háromeres váltóáramú tápkábel</p>	 <p>Cserélje ki a sérült vezetékeket és kábeleket</p>	 <p>Ugyanolyan specifikációjúra cserélje ki az abroncsokat.</p>
 <p>Abroncsterhelés</p>	 <p>Szélesebesség</p>	 <p>Maximális kapacitás</p>	 <p>Oldalirányú erő</p>	 <p>Felnyitás csak arra kiképzett, illetékes személy által</p>

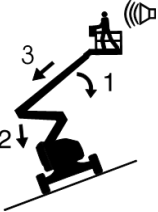
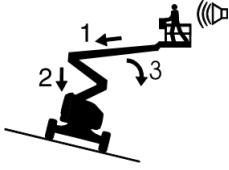

## Szimbólumok és biztonsági képjelek definíciói

				
Kikötési pont	Emelési pont	Emelőkosár-kikötési utasítások	Emelési és kikötési utasítások	Rögzítőkötél-kikötési pont
				
Maró sav.	Szinkódolt nyílrányok	Megszaladásveszély	Ütközésveszély	Ütközésveszély
				
Áramütésveszély	Ne érintse meg	Húzza ki az akkumulátort	Névleges feszültség az emelőkosárhoz	Névleges nyomás az emelőkosár levegővezetékében
<p>Helyreállítási eljárás, ha megszólal a riasztás felemelt állapotban.</p>  				
<p>Emelőkosár emelkedőn:</p> <ol style="list-style-type: none"> <li>Engedje le az elsődlegest.</li> <li>Engedje le a másodlagost.</li> <li>Húzza vissza az elsődlegest.</li> </ol>		<p>Emelőkosár lejtőn:</p> <ol style="list-style-type: none"> <li>Húzza vissza az elsődlegest.</li> <li>Engedje le a másodlagost.</li> <li>Engedje le az elsődlegest.</li> </ol>	Olvassa el az üzemeltetői kézikönyvet	Olvassa el a szerviz kézikönyvet.

# Általános biztonság

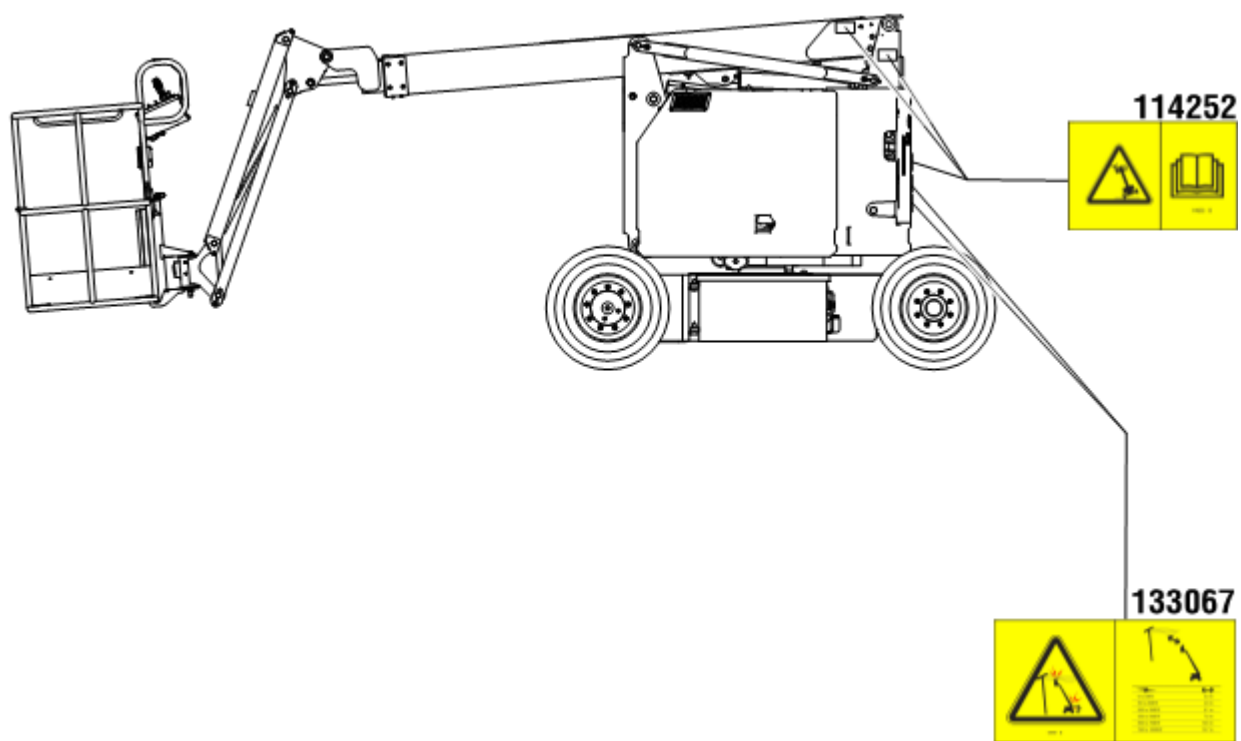
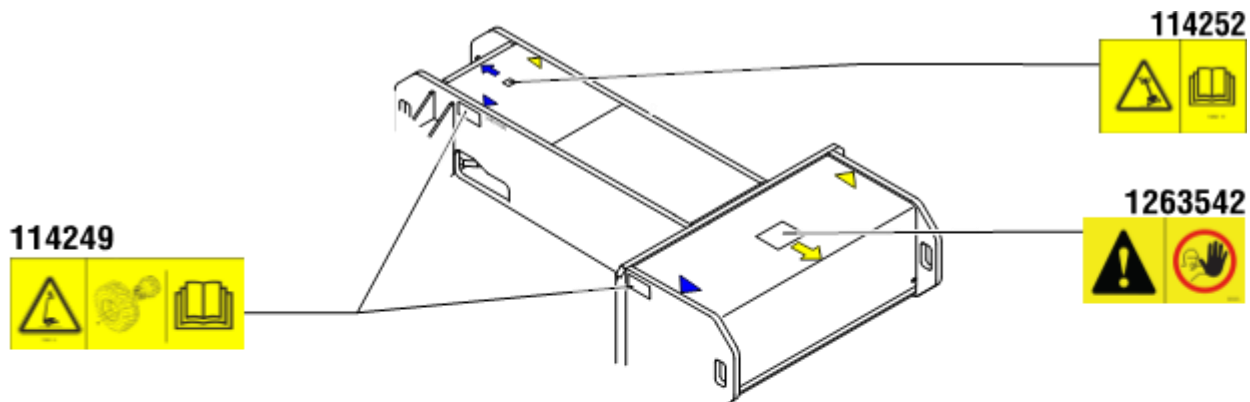

# Általános biztonság

82487

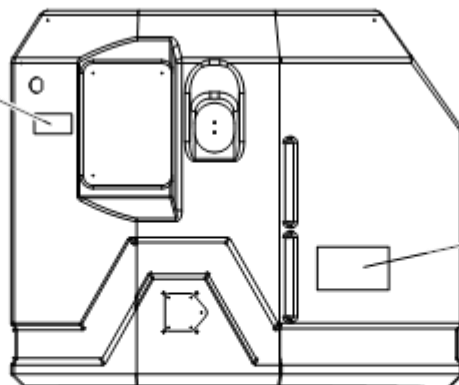

133067



114252

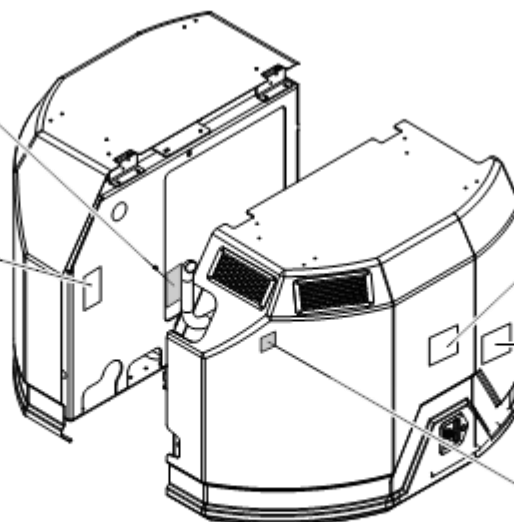

1286362



1263542



133067



114391



# Általános biztonság

133067



\*219954



\*1299792



219958



114248



219956



1299438



82487



114252

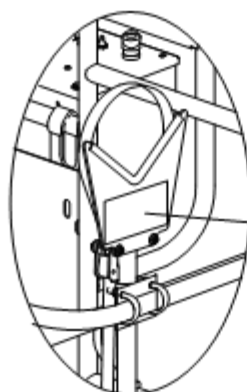

82487



\* Ezek a matricák függnek a modelltől, az opciótól vagy a konfigurációtól.

---

## Személyes biztonság

### Személyes zuhanásvédelem

A munkagép működtetéséhez kötelező a személyes zuhanásvédelmi felszerelés (PFPE, Personal fall protection equipment) használata.

Az emelőkosárban tartózkodók számára kötelező biztonsági öv vagy heveder viselése a vonatkozó hatósági előírásoknak megfelelően. Csatlakoztassa a rögzítőkötelet az emelőkosárban található horgonyhoz.

A gépkezelőknek be kell tartaniuk a személyes védőfelszerelésre vonatkozó munkáltatói, munkahelyi és hatósági előírásokat.

Minden PFPE felszerelés meg kell feleljen a vonatkozó hatósági előírásoknak, és a felszerelés ellenőrzésekor és használatakor be kell tartani a PFPE gyártójának előírásait.

## Munkaterületi biztonság

### ⚠ Áramütésveszély

Ez a munkagép elektromosan nem szigetelt, és nem nyújt védelmet az elektromos áram érintése vagy közelsége esetén.

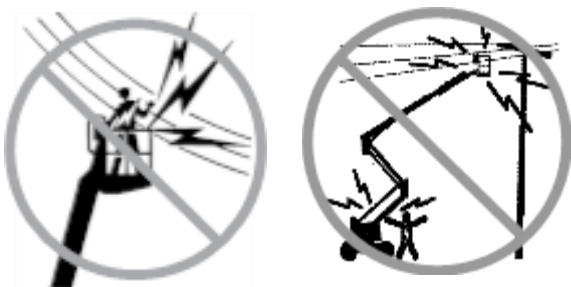

Tartson biztonságos távolságot a nagyfeszültségű elektromos vezetékek és a berendezés között, az ide vonatkozó hatósági előírások és az alábbi táblázat szerint.

Feszültség Fázistól fázisig	Minimális biztonságos megközelítési távolság
0 - 300 V	Ne érintse meg
300 V - 50 KV	10 ft    3,05 m
50 KV - 200 KV	15 ft    4,60 m
200 KV - 350 KV	20 ft    6,10 m
350 KV - 500 KV	25 ft    7,62 m
500 KV - 750 KV	35 ft    10,67 m
750 KV – 1000 KV	45 ft    13,72 m

Mindig hagyjon elegendő mozgásteret az emelőkosár számára, vegye figyelembe az elektromos vezeték kilengését, belógását és erős szél vagy széllekek jelenlétét.

Ne közelítse meg a munkagépet, ha az feszültség alatt lévő nagyfeszültségű vezetékkel érintkezik. Amíg a nagyfeszültségű vezeték áramtalanítása meg nem történt, tilos a munkagép érintése vagy üzemeltetése, mind a földön, mind az emelőkosárban tartózkodó személyzet számára.

Villámláskor és viharos időben ne üzemeltesse a munkagépet.

Hegesztés esetén ne használja a munkagépet földelésre.

### ⚠ Borulásveszély

A személyek, berendezés és anyagok súlya nem haladhatja meg az emelőkosár maximális kapacitását.

<b>Maximális emelőkosár-kapacitás</b>	500 lbs	227 kg
<b>Repülőgép-védelem csomaggal felszerelt munkagép</b>	440 lbs	200 kg
<b>Személyek maximális száma</b>	2	

A külön megvásárolható tételek és tartozékok (pl. csőtartók, paneltartók és hegesztők) súlya csökkenti az emelőkosár névleges kapacitását, és azt le kell vonni az emelőkosár-kapacitásból. Lásd a külön megvásárolható tételekkel és a tartozékokkal kapott matricákat.

Ne használjon légtöltésű abroncsokat. Ezekre a gépekre habtöltésű abroncsok vannak felszerelve. A kerék súlya és a megfelelő ellensúly-konfiguráció kritikus fontosságúak a stabilitás szempontjából.



A gémet csak akkor szabad felemelni vagy meghosszabbítani, ha a munkagép szilárd, vízszintes felületen áll.



## Munkaterületi biztonság

Ne használja a dőlésszög-riasztást szintjelzőként. Az emelőkosárban lévő dőlésszög-riasztás csak akkor szólal meg, amikor a munkagép nagyon meredek lejtőn áll.

Ha a dőlésszög-riasztás megszólal, amikor a gép le van eresztve: Ne hosszabbítsa meg, ne forgassa el és ne emelje a gémet a vízszintes fölé. Az emelőkosár felemelése előtt vigye a gépet szilárd, vízszintes felületre.

Ha a dőlésszög-riasztás megszólal, amikor az emelőkosár fel van emelve, legyen rendkívül óvatos. Vizsgálja meg a gép helyzetét a lejtőn az alábbi ábra szerint. Kövesse a gép leeresztésére irányuló lépéseket, mielőtt a munkagépet szilárd, vízszintes felületre vezetné. Leeresztés közben ne forgassa el a gémet.

Ha a dőlésszög-riasztás megszólal, amikor az emelőkosár emelkedőn van:

- 1 Engedje le az elsődleges gémet.
- 2 Engedje le a másodlagos gémet.
- 3 Húzza vissza az elsődleges gémet.

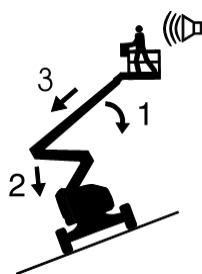

Ha a dőlésszög-riasztás megszólal, amikor az emelőkosár lejtőn van:

- 1 Húzza vissza az elsődleges gémet.
- 2 Engedje le a másodlagos gémet.
- 3 Engedje le az elsődleges gémet.

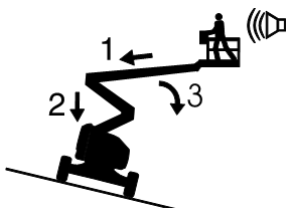

Ne változtassa meg és ne iktassa ki a véghelyzetkapcsolókat.

Felemelt vagy kitolt elsődleges gép vagy felemelt másodlagos gép esetén a haladási sebesség ne haladja meg a 0,6 mph/1 km/h értéket.

Ha egy szomszédos szerkezet miatt az emelőkosár beszorul, fennakad, illetve más módon mozgásképtelenné válik, kiszabadításához ne használja az emelőkosárban lévő vezérlőket. Az emelőkosarat minden személy feltétlenül el kell hagyja, mielőtt annak földi vezérlőkkel való kiszabadítását meg lehetne kísérelni.

Ne emelje fel a gémet, ha lehetséges, hogy a szél sebessége meg fogja haladni a 28 mph/12,5 m/s értéket. Ha a szél sebessége meghaladja a 28 mph/12,5 m/s-t, amikor a gép fel van emelve, engedje le a gémet, és ne használja tovább a munkagépet.



Erős szélben vagy széllekökések esetén ne használja a munkagépet. Ne növelje meg az emelőkosár hordfelületét vagy a terhelést. A szélnek kitett felület növelése csökkenti a munkagép stabilitását.

## Munkaterületi biztonság



Legyen nagyon óvatos és vezessen lassan, ha a behúzott állapotban lévő munkagéppel egyenetlen terepen, törmelékes, instabil vagy csúszós talajon, mélyedések és levágások közelében halad.

Felemelt vagy meghosszabbított gém esetén ne vezesse a munkagépet egyenetlen talajon, instabil felületen vagy más veszélyes helyen, illetve ilyen közelében.



Tilos az emelőkosár hordfelületén kívül eső tárgytól elrugaszkodni vagy az emelőkosarat ilyen tárgy felé húzni.

Maximális megengedhető oldalirányú erő – 90 lbs/400 N

Ne változtassa meg és ne hatástalanítsa a biztonságot és stabilitást bármilyen módon befolyásoló alkatrészeket.

A munkagép stabilitásához elengedhetetlenül fontos alkatrészeket ne cserélje le eltérő tömegű és specifikációjú alkatrészekre.

A gyártó előzetes írásbeli engedélye nélkül tilos megváltoztatni vagy módosítani a mobil emelőkosarat. A szerszámok és egyéb anyagok tárolására szolgáló eszközök emelőkosárhoz, padlólemezhez vagy védőkoriáthoz erősítése növeli az emelőkosár súlyát, hordfelületét vagy a terhelést.



Tilos rögzített vagy lelógó terhet bárhol a munkagépre helyezni vagy arra erősíteni.



Tilos létrát vagy állványt használni az emelőkosárban, vagy azokat a munkagép bármely részének támasztani.

Szerszámok és anyagok csak akkor szállíthatók, ha elosztásuk egyenletes, és az emelőkosárban tartózkodó személy(ek) képes(ek) azokat biztonságosan kezelni.



## Munkaterületi biztonság

Ne használja a munkagépet mozgó vagy elmozdítható felületen vagy járművön.

A gyártó előzetes írásbeli engedélye nélkül tilos megváltoztatni vagy módosítani a mobil emelőkosarat. A szerszámok és egyéb anyagok tárolására szolgáló eszközök emelőkosárhoz, padlólemezhez vagy védőkorláthoz erősítése növeli az emelőkosár súlyát, hordfelületét vagy a terhelést.

Győződjön meg arról, hogy minden gumiabroncs jó állapotban van, a légtöltésű abroncsok megfelelően fel vannak fújva, és a kerékrögzítő anyák jól meg vannak húzva.

Tilos a munkagépet daruként használni.

Tilos a munkagépet vagy más tárgyakat a gém segítségével eltolni.

A gém ne érintkezzen szomszédos struktúrákkal.

Tilos a gémet és az emelőkosarat szomszédos struktúrákhoz erősíteni.

Ne helyezzen el terhelést az emelőkosár hordfelületén kívül.

### ▲ A lejtőn való használat veszélyei

A munkagépet ne vezesse a gépre megengedett névleges értéket (felfelé, lefelé vagy oldalirányban) meghaladó meredekségű (hajlásszögű) lejtőn. A megengedett hajlásszögek kizárólag a gép behúzott állapotára vonatkoznak.

Maximálisan megengedett névleges hajlásszög, behúzott állapotban, 2WD

Emelőkosár emelkedőn	20%	(11°)
Emelőkosár lejtőn	37%	(20°)
Oldaldőlésű lejtő	25%	(14°)

Maximálisan megengedett névleges hajlásszög, behúzott állapotban, 4WD

Emelőkosár emelkedőn	40%	(22°)
Emelőkosár lejtőn	45%	(24°)
Oldaldőlésű lejtő	25%	(14°)

Megjegyzés: A névleges hajlásszög a talaj megfelelő állapota, egy emelőkosárban tartózkodó személy és elégséges tapadás esetén érvényes. Az emelőkosár nagyobb súlya csökkentheti a névleges hajlásszöget. Lásd a Haladás lejtőn c. szakaszt az Üzemeltetési utasítások c. részben.

## Munkaterületi biztonság

### ▲ Zuhanásveszély

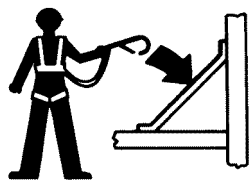

Az emelőkosárban tartózkodók számára kötelező biztonsági öv vagy heveder viselése a vonatkozó hatósági előírásoknak megfelelően. Csatlakoztassa a rögzítőkötelet az emelőkosárban található horgonyhoz.



Tilos az emelőkosár korlátjára felmászni, illetve arra felülni vagy felállni. Mindig az emelőkosár padlóján álljon, biztonságos helyzetben.



Tilos a felemelt emelőkosárból lemászni.

Tartsa az emelőkosár padlóját tisztán, hulladékmentesen.

Használat előtt eressze le az emelőkosár ajtaját a korlát közepéig, vagy pedig csukja be az emelőkosár ajtaját.

Csak akkor lépjen be az emelőkosárba, illetve szálljon ki onnan, ha a munkagép behúzott állapotban van és az emelőkosár le van engedve a talajszintre.

A gép tervezésénél figyelembe vették a magasságban való kilépés konkrét termékalkalmazásával kapcsolatos veszélyeket, további információkért forduljon a Genie-hez (lásd a Kapcsolatfelvétel a gyártóval című részt).

### ▲ Ütközésveszély

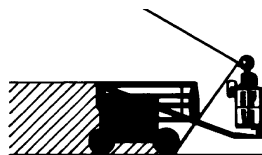

A munkagép vezetése vagy üzemeltetése közben figyeljen a korlátozott látótávolságra és a holttérben lévő tárgyakra.

A forgóasztal forgatásakor figyeljen a gép helyzetére és kilengésére.



Nézze meg, nincsenek-e a munkaterület felett akadályok vagy egyéb veszélyforrások.



Az emelőkosár korlátjába való kapaszkodáskor ne hagyja figyelmen kívül a zúzóveszélyt.

A gépkezelőknek be kell tartaniuk a személyes védőfelszerelésre vonatkozó munkáltatói, munkahelyi és kormányzati előírásokat.

## Munkaterületi biztonság

A munkagép vezetésekor és kormányzásakor nézze meg és használja az emelőkosár-kezelőszerveken és a hajtóműszekrényen lévő színekódolt nyilakat.



Csak akkor eressze le a gémet, ha ellenőrizte, hogy sem személy, sem más akadály nincs alatta.



A munkagép haladási sebességét a talaj minősége, a forgalmi dugók, a lejtő szöge, a személyzet elhelyezkedése és a többi ütközésveszélyt jelentő tényezőnek megfelelően kell korlátozni.

Ne használja a gémet, ha daru útját keresztezi, kivéve, ha a daru vezérlőberendezése zárolva van, és/vagy ha megtörténtek a megfelelő óvintézkedések a potenciális ütközés elkerülésére.

Tilos a munkagép működtetése közben mutatványokat végrehajtani vagy durva tréfákat űzni.

### ▲ Testi sérülés veszélye

A szén-monoxid mérgezés elkerülése végett a munkagépet csak jól szellőző helyen szabad használni.

Tilos a munkagépet üzemeltetni, ha hidraulikaolaj vagy levegő szivárgása észlelhető. A kiáramló levegő vagy hidraulikaolaj felsértheti és/vagy megégetheti a bőrt.

A munkagép bármely védőfedél alatti alkatrészével való nem megfelelő érintkezés súlyos sérüléseket okozhat. A rekeszeket csak megfelelően képzett karbantartó személyzet nyissa fel. A kezelő számára a felnyitás csak üzemeltetés előtti ellenőrzéskor javasolt. Üzemelés alatt minden rekeszt zárva kell tartani és a fedelet rögzíteni kell.

### ▲ Robbanás- és tűzveszély

Tilos a motort beindítani, ha cseppfolyós propángáz, benzin, dízelmotor-üzemanyag vagy más robbanóanyag szagát vagy jelenlétét észleli.

Üzemelő motor esetén tilos az üzemanyag-utántöltés.

A munkagépen az üzemanyag, illetve az akkumulátor feltöltését csak nyílt, jól szellőző helyen végezze, szikráktól, nyílt lángtól és meggyújtott dohányáruktól távol.

Ne üzemeltesse a munkagépet és ne töltsen az akkumulátort veszélyes helyen, vagy olyan helyen, ahol potenciálisan lehetséges gyúlékony vagy robbanékony gázok és részecskék jelenléte.

Ne fecskendezzen étert izzófejes motorba.

## Munkaterületi biztonság

### ▲ Sérült munkagéphez kapcsolódó veszély

Ne használjon sérült vagy hibásan működő munkagépet.

Minden műszakot megelőzően alapos használat előtti ellenőrzést kell végezni és minden funkció működését meg kell vizsgálni. A sérült vagy hibásan működő munkagépet azonnal meg kell jelölni és további használatát fel kell függeszteni.

Győződjön meg arról, hogy az ezen kézikönyvben és a megfelelő Genie szervizkézikönyvben előírt összes karbantartási művelet elvégzése megtörtént.

Győződjön meg arról, hogy minden matrica a helyén van és jól olvasható.

Győződjön meg arról, hogy a kezelői, biztonsági és a felelősséget ismertető kézikönyv teljes, jól olvasható és a gépen elhelyezett tartóban található.

### ▲ Alkatrész-sérülés-veszély

A motor külső indításához ne használjon 12 V feletti feszültségű akkumulátort vagy töltőt.

Hegesztés esetén ne használja a munkagépet földelésre.

Tilos a munkagépet üzemeltetni olyan helyeken, ahol rendkívül nagy mágneses terek lehetnek jelen.

### ▲ Akkumulátorbiztonság

#### Égésveszély



Az akkumulátorok savat tartalmaznak. Az akkumulátorral való munkavégzés során mindig viseljen megfelelő védőöltözetet és védőszemüveget.

Vigyázzon, hogy az akkumulátorsav ne ömöljön ki, és kerülje a vele való érintkezést. A kifolyt akkumulátorsavat szódabikarbóna és víz keverékével semlegesítse.

#### Robbanásveszély



Az akkumulátorokat tartsa szikráktól, nyílt lángtól és meggyújtott dohányáruktól távol. Az akkumulátorok robbanékony gázt bocsátanak ki.



#### ▲ Áramütésveszély

Kerülje az elektromos csatlakozókkal való érintkezést.

## Munkaterületi biztonság

### **▲ Érintési riasztó biztonsága**

Az érintési riasztóval kapott összes figyelmeztetést és utasítást olvassa el, vegye tudomásul és tartsa be.

Győződjön meg arról, hogy az érintési riasztó biztonságosan van felszerelve.

### **Minden használat után zárolja**

- 1 Válasszon biztonságos parkolóhelyet — szilárd, vízszintes, akadályoktól és forgalomtól mentes felületen.
- 2 Húzza vissza és engedje le a gémet behúzott helyzetbe.
- 3 Forgassa el a forgóasztalt úgy, hogy a gém a nem kormányzott kerekek között legyen.
- 4 Fordítsa a kulcsos átkapcsolót Ki helyzetbe, majd vegye ki a kulcsot az illetéktelen használat megakadályozása céljából.

## Jelmagyarázat

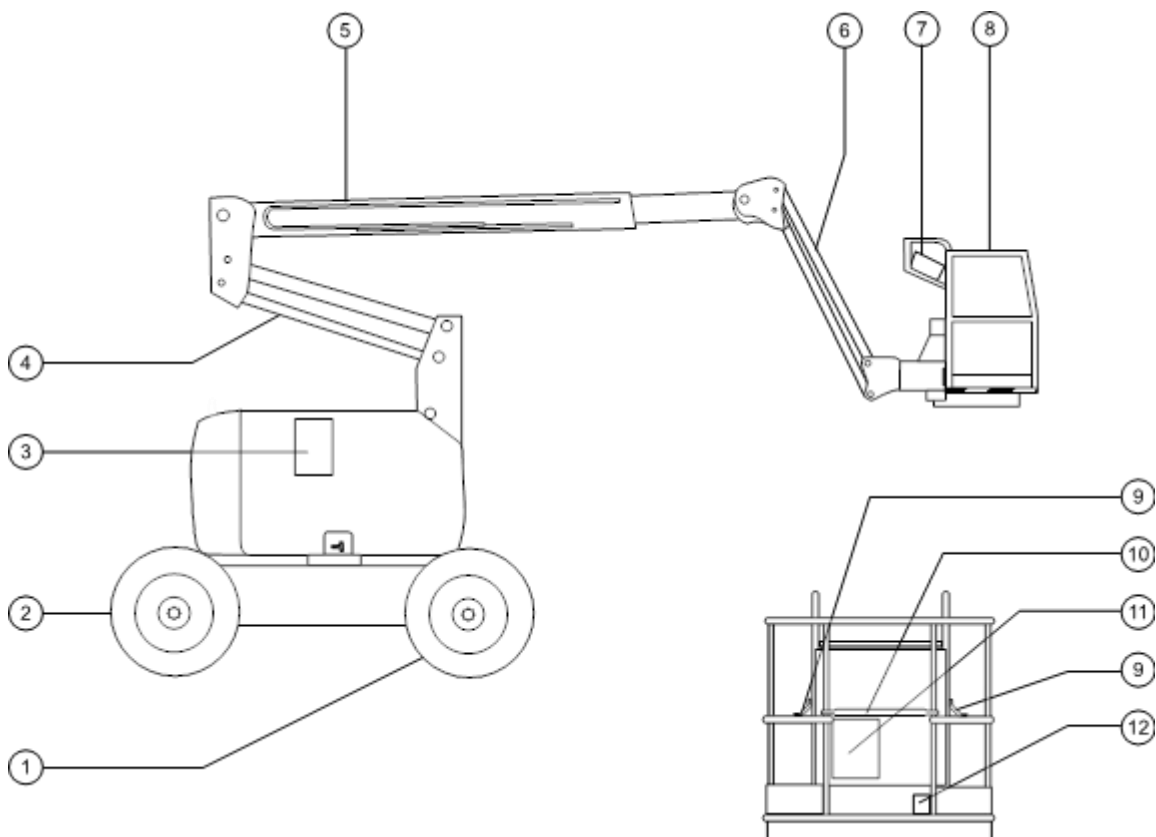

- 1 Nem kormányzott abroncs
- 2 Kormányzott abroncs
- 3 Földi kezelőszervek
- 4 Másodlagos gém
- 5 Elsődleges gém
- 6 Gémtoldal

- 7 Emelőkosárbeli kezelőszervek
- 8 Emelőkosár
- 9 Rögzítőkötél-kikötési pont
- 10 Elcsúsztatható középső korlát
- 11 Manuális tárolótartály
- 12 Lábkapcsoló

## Kezelőszervek

A földi kezelőállomás az emelőkosár tárolási célokból való felemelésére, illetve a funkciók ellenőrzésére használandó. A földi kezelőállomás használható vészhelyzetben az emelőkosárban levő cselekvésképtelen személy kimentésére. Ha a földi kezelőállomás van kiválasztva, az emelőkosárban lévő kezelőszervek üzemképtelenek, a vészleállító kapcsoló is.

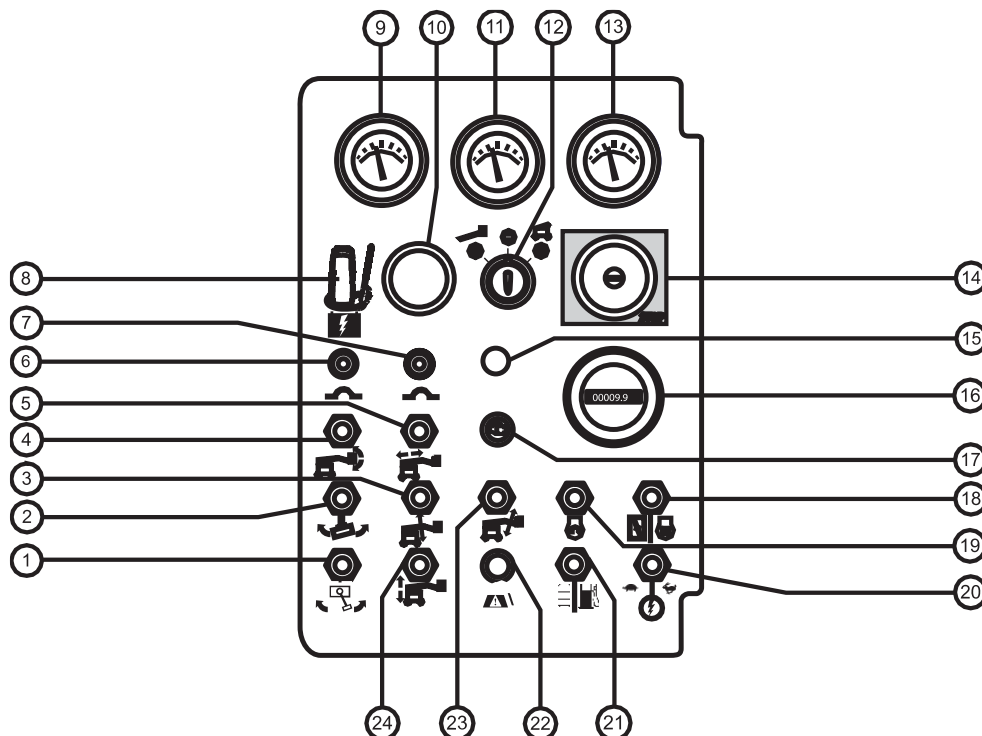

### Földi kezelőpult

- |   |   |
|---|---|
| 1 Forgóasztal forgatása kapcsoló  | 12 Kulcsos átkapcsoló az emelőkosár/ki/földi vezérlés beállításához |
| 2 Emelőkosár forgatása kapcsoló   | 13 Feszültségmérő   |
| 3 Elsődleges gémmel emelés/leengedés kapcsoló                             | 14 Piros Vészleállító gomb  |
| 4 Emelőkosár szintezése kapcsoló  | 15 Nincs használatban   |
| 5 Elsődleges gémmel meghosszabbítás/behúzás kapcsoló                      | 16 Óramérő vagy Diagnosztikai kijelző                               |
| 6 10 A-es megszakító a motor elektromos áramköréhez                       | 17 Ellenőrizze a motort jelzőfény (ha van)                          |
| 7 10 A-es megszakító a vezérlő elektromos áramkörökhöz                    | 18 Benzin/LPG-modellek: Dízel modellek: Izzófejkapcsoló (ha van)    |
| 8 Segéd tápegység-kapcsoló  | 19 Motorindítás-kapcsoló  |
| 9 Benzin/LPG-modellek: Vízhőmérséklet-jelzőfény Dízelmodellek: Olajhőmérő | 20 Funkcióaktiválás kapcsoló  |
| 10 Haladási riasztás  | 21 Benzin/LPG-modellek: Üzemanyag-választó kapcsoló                 |
| 11 Olajnyomásmérő   | 22 Emelőkosár-túlterhelés jelzőfény (ha rendelkezésre áll)          |
|   | 23 Gémtoldat emelés/leengedés kapcsoló                              |
|   | 24 Másodlagos gémmel emelés/leengedés kapcsoló                      |

## Kezelőszervek

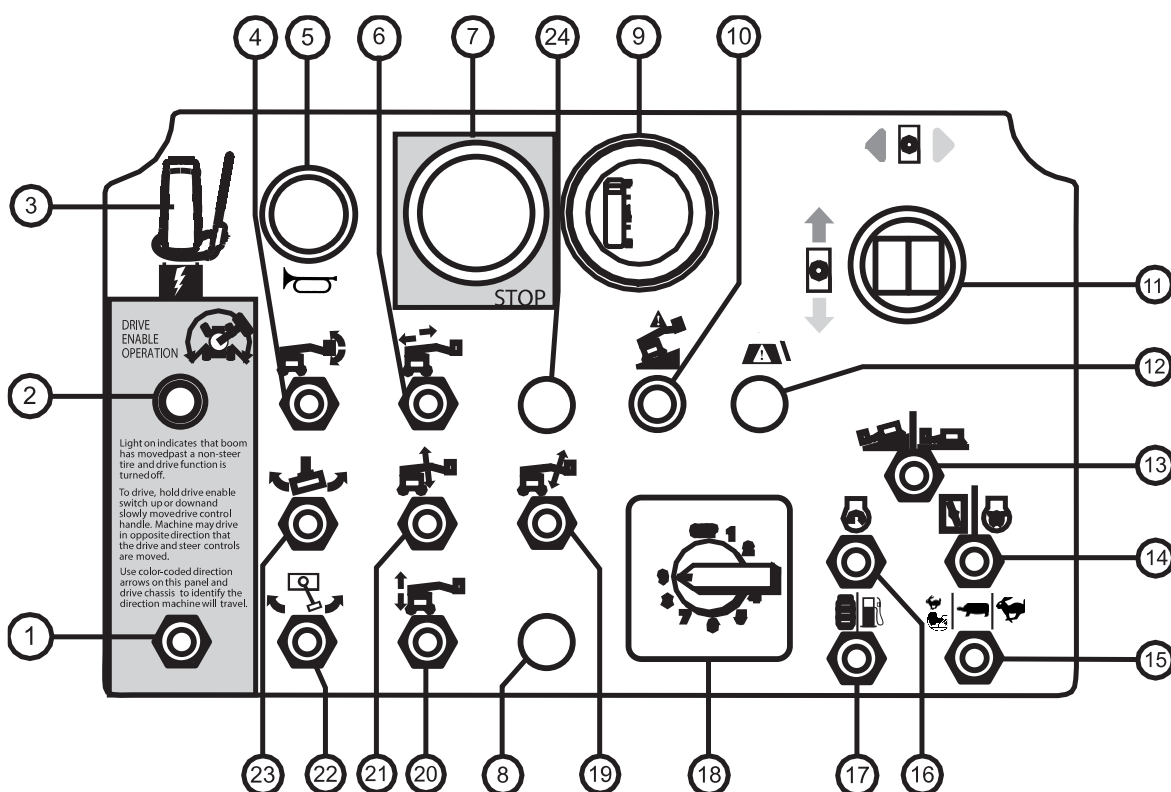

### Emelőkosár kezelőpult

- |   |  |
|---|--|
| <p>1 Meghajtás-aktiválás kapcsoló</p> <p>2 Meghajtás aktiválva jelzőfény</p> <p>3 Segédtapegység-kapcsoló</p> <p>4 Emelőkosár szintezése kapcsoló</p> <p>5 Kürt gomb</p> <p>6 Elsődleges gémmeghosszabbítás/behúzás kapcsoló</p> <p>7 Piros Vészleállás gomb</p> <p>8 Funkcióhatálytalánítás - Repülőgép-védelem csomag (ha van)</p> <p>9 Akkumulátortöltés-jelző (ha van)</p> <p>10 Munkagép nem vízszintes jelzőfény (ha rendelkezésre áll)</p> <p>11 Arányos vezérlőkar a meghajtási funkcióhoz és billenőkapcsoló a kormányzási funkcióhoz</p> <p>12 Emelőkosár-túlterhelés jelzőfény (ha rendelkezésre áll)</p> <p>13 Meghajtósebességet kiválasztó kapcsoló</p> | <p>14 Benzin/LPG-modellek: Hidegindító gomb<br/>Dízel modellek: Izzófejkapcsoló (ha van)</p> <p>15 Motorüresjárat (fordulatszám) választó kapcsoló</p> <ul style="list-style-type: none"> <li>• Nyúl és lábkapcsoló: lábkapcsolóval aktivált magas alapjárat</li> <li>• Teknősbéka: alacsony üresjárat</li> <li>• Nyúl: magas üresjárat</li> </ul> <p>16 Motorindítás-kapcsoló</p> <p>17 Benzin/LPG-modellek: Benzin/LPG kiválasztása kapcsoló</p> <p>18 Gémfunkció-sebességszabályzó</p> <p>19 Gémtoldal emelése/leengedése kapcsoló</p> <p>20 Másodlagos gémmemelése/leengedése kapcsoló</p> <p>21 Elsődleges gémmemelése/leengedése kapcsoló</p> <p>22 Forgóasztal forgatása kapcsoló</p> <p>23 Emelőkosár forgatása kapcsoló</p> |
|---|--|



## Ellenőrzések



### Csak akkor üzemeltesse, ha:

- Az üzemeltetői kézikönyvben leírt biztonságos gépkezelést megtanulta, és a munkagépet ennek megfelelően üzemelteti.

- 1 Elkerüli a veszélyes helyzeteket.
- 2 **Soha nem mulasztja el az üzemeltetés előtti ellenőrzést.**

#### **Megismeri és megérti a biztonsági előírásokat, mielőtt áttérne a következő témakörre.**

- 3 Használat előtt mindig végrehajtja a működési teszteket.
- 4 Terepszemlét tart a munkahelyen.
- 5 Csak rendeltetésszerűen használja a munkagépet.

### Üzemeltetés előtti ellenőrzés, alapvető ismeretek

A használat előtti vizsgálat és rutinkarbantartás elvégzése az üzemeltető felelőssége.

Az üzemeltetés előtti vizsgálat az üzemeltető által minden műszak előtt végrehajtott vizuális ellenőrzés. A vizsgálat célja az, hogy az üzemeltető még a funkcionális tesztek végrehajtása előtt észrevegye, ha a géppel nyilvánvaló probléma van.

A használat előtti vizsgálat célja annak eldöntése is, hogy kell-e rutin jellegű karbantartási műveleteket végezni. A kezelő csak az ebben a kézikönyvben szereplő rutin karbantartási műveleteket végezheti el.

Nézze meg a következő oldalon lévő listát és ellenőrizzen minden tételt.

Ha sérülés vagy a gyári leszállított állapothoz képest nem megengedett változtatás látható, a munkagépet meg kell jelölni, és további használata tilos.

A gép javítását csak szakképzett szerviztechnikus végezheti, a gyártó specifikációi szerint. A javítások elvégzése után az üzemeltetőnek újra végre kell hajtania a használat előtti ellenőrzést, mielőtt megkezdene a funkciók működésének ellenőrzését.

A beütemezett karbantartási vizsgálatokat csak szakképzett szerviztechnikus végezheti el, a gyártó előírásai és a felelősséget ismertető kézikönyvben felsorolt követelmények szerint.

## Ellenőrzések

### Üzemeltetés előtti ellenőrzés

- Győződjön meg arról, hogy a kezelői, biztonsági és a felelősséget ismertető kézikönyv teljes, jól olvasható és az emelőkosárban elhelyezett tartóban található.
- Győződjön meg arról, hogy minden matrica a helyén van és jól olvasható. Lásd a Matricák c. részt.
- Ellenőrizze, nem szivároog-e a motorolaj és megfelelő-e az olajsint. Ha szükséges, adjon hozzá olajat. Lásd a Karbantartás c. részt.
- Ellenőrizze, nem szivároog-e a motorhűtő-folyadék és megfelelő-e a folyadékszint. Ha szükséges, adjon hozzá hűtőfolyadékot. Lásd a Karbantartás c. részt.
- Ellenőrizze, nem szivároog-e a hidraulikaolaj és megfelelő-e az olajsint. Ha szükséges, adjon hozzá olajat. Lásd a Karbantartás c. részt.
- Ellenőrizze, nem szivároog-e az akkumulátorfolyadék, és a szintje megfelelő-e. Ha szükséges, adjon hozzá desztillált vizet. Lásd a Karbantartás c. részt.
- Ellenőrizze, hogy megfelelő-e az abroncsnyomás a légtöltésű abroncsokban. Ha szükséges, adjon hozzá levegőt. Lásd a Karbantartás c. részt.

Ellenőrizze az alábbi alkatrészeket vagy térségeket, hogy nincs-e sérülés, nem megfelelően felszerelt vagy hiányzó alkatrész, illetve engedély nélküli módosítás:

- Elektromos alkatrészek, huzalozás és elektromos kábelek
- Hidraulikus hajtóműegység, tartály, csővezetékek, csatlakozások, hengerek és csőelágazások
- Generátor és kapcsolódó alkatrészek
- Üzemanyag- és hidraulikatartályok
- Meghajtó- és forgóasztalmotorok és meghajtáselosztók
- Gém kopásvédő pófák
- Abroncsok és kerekek

- Motor és kapcsolódó alkatrészek
- Véghelyzetkapcsolók
- Érintési riasztás (ha van)
- Anyák, csavarok és más rögzítők
- Emelőkosár-bejárat a korlát közepén vagy ajtó
- Emelőkosár töltőcella
- Vészjelző és jelzőfény (ha rendelkezésre áll)
- Rögzítőkötél-kikötési pont

Ellenőrizze a teljes munkagépen az alábbiakat:

- Nincsenek-e repedések a hegesztésekben és a strukturális alkatrészekben
- Nincsenek-e horpadások vagy sérülések a munkagépen
- Nincs-e nagy mértékű rozsdásodás, korrózió vagy oxidáció
- Ellenőrizze, hogy minden strukturális és más kritikus fontosságú alkatrész jelen van, illetve minden társított rögzítő és pecek a helyén van és megfelelően meg van szorítva.
- Miután végrehajtotta a vizsgálatot, győződjön meg arról, hogy minden rekesz fedele a helyén van és rögzített.

## Ellenőrzések



### Csak akkor üzemeltesse, ha:

- Az üzemeltetői kézikönyvben leírt biztonságos gépkezelést megtanulta, és a munkagépet ennek megfelelően üzemelteti.

- 1 Elkerüli a veszélyes helyzeteket.
- 2 Soha nem mulasztja el az üzemeltetés előtti ellenőrzést.

### **3 Használat előtt mindig végrehajtja a működési teszteket.**

### **Megismeri és megérti a működési teszteket, mielőtt áttérne a következő témakörre.**

- 4 Terepszemlét tart a munkahelyen.
- 5 Csak rendeltetésszerűen használja a munkagépet.

### Működési teszt, alapvető ismeretek

A működési tesztek célja minden hibás működés felfedezése a munkagép használatát megelőzően. Az üzemeltetőnek lépésről-lépésre követnie kell az utasításokat a munkagép minden funkciójának ellenőrzése céljából.

Tilos hibásan működő gépet használni. Ha hibás működés észlelhető, a munkagépet meg kell jelölni és további használata tilos. A gép javítását csak szakképzett szerviztechnikus végezheti, a gyártó specifikációi szerint.

A javítások elvégzése után és a munkagép újbóli üzemeltetése előtt az üzemeltetőnek újra végre kell hajtania a használat előtti ellenőrzést és minden funkció működését ellenőriznie kell.

## Ellenőrzések

### A földi kezelőszerveknél

- 1 A teszt céljára válasszon ki egy olyan területet, ahol a talaj szilárd, vízszintes és akadályoktól mentes.
  - 2 Fordítsa a kulcsos átkapcsolót földi kezelésre.
  - 3 Húzza ki a piros Vészleállítás gombot bekapcsolt helyzetbe.
- ⊙ **Eredmény:** A jelzőfénynek (ha van) villognia kell.

### Ellenőrizze a vészleállást

- 4 Nyomja a piros Vészleállítás gombot kikapcsolt helyzetbe.
- ⊙ **Eredmény:** A motornak le kell állnia és egyetlen funkciónak sem szabad üzemelnie.
- 5 Húzza ki a piros Vészleállítás gombot be helyzetbe, majd indítsa újra a motort.

### Ellenőrizze a gémfunkciókat

- 6 Ne tartsa a funkcióaktiválás kapcsolót egyik oldalon sem. Kíséreljen meg minden egyes gémműködési és munkagépfunkciót a billenőkapcsolóval aktiválni.
- ⊙ **Eredmény:** Egyetlen gémműködési és emelőkosárfunkciónak sem üzemelhet.
- 7 Tartsa a funkcióaktiválás kapcsolót bármelyik oldalon, majd aktiválja az egyes gémműködési és munkagépfunkciókat a billenőkapcsolóval.
- ⊙ **Eredmény:** Az összes gémműködési és emelőkosárfunkciónak üzemelnie kell a teljes cikluson keresztül.



### Ellenőrizze a dőlésérzékelőt

- 8 Fordítsa a kulcsos átkapcsolót emelőkosárbeli vezérlésre. Húzza ki az emelőkosár piros Vészleállítás gombját bekapcsolt helyzetbe.
  - 9 Nyissa fel a földi vezérlés oldalán lévő forgóasztalfedelet, és keresse meg a dőlésérzékelőt.
  - 10 Gyakoroljon nyomást a dőlésérzékelő egyik oldalára.
- ⊙ **Eredmény:** Az emelőkosárban lévő riasztásnak meg kell szólalnia.

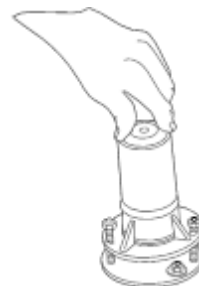

### Ellenőrizze a kisegítő tápegységet

- 11 Fordítsa a kulcsos átkapcsolót földi kezelésre.
- 12 Húzza ki a piros Vészleállítás gombot bekapcsolt helyzetbe.
- 13 Egyidejűleg tartsa a kisegítő tápegység kapcsolóját bekapcsolva, majd aktiváljon minden gémműködési funkciót a billenőkapcsolóval.



**Megjegyzés:** Akkumulátortöltés megtakarítása céljából minden funkciót csak a ciklus egy részén ellenőrizzen.

- ⊙ **Eredmény:** Az összes gémműködési funkciónak üzemelnie kell.

## Ellenőrzések

### Az emelőkosárban lévő kezelőszerveknél

- 14 Fordítsa a kulcsos átkapcsolót emelőkosárbeli vezérlésre.
  - 15 Húzza ki a piros Vészleállítás gombot bekapcsolt helyzetbe.
- ⊙ Eredmény: A jelzőfénynek (ha van) villognia kell.
  - ⊙ Indítsa el a motort. Lásd az Üzemeltetési utasítások c. részt.

### Ellenőrizze a vészleállást

- 16 Fordítsa a kulcsos átkapcsolót emelőkosár-vezérlésre, majd indítsa el a motort.
  - 17 Nyomja be az emelőkosár piros Vészleállítás gombját kikapcsolt helyzetbe.
- ⊙ Eredmény: A motornak le kell állnia és egyetlen funkciónak sem szabad üzemelnie.
- 18 Húzza ki a piros Vészleállítás gombot be helyzetbe, majd indítsa újra a motort.

### Ellenőrizze a kürtöt

- 19 Nyomja le a kürt gombot.
- ⊙ Eredmény: A kürtnek meg kell szólalnia.

### Ellenőrizze a lábkapcsolót

- 20 Nyomja be az emelőkosár piros Vészleállítás gombját kikapcsolt helyzetbe.
  - 21 Húzza ki a piros Vészleállítás gombot be helyzetbe, de ne indítsa be a motort.
  - 22 Lépjen a lábkapcsolóra, majd kísérelje meg a motort elindítani az indító billenőkapcsoló átkapcsolásával valamelyik oldalra.
- ⊙ Eredmény: A motornak nem szabad indítania.
- 23 Ne lépjen a lábkapcsolóra, és indítsa be újra a motort.
- ⊙ Eredmény: A motornak be kell indulnia.
- 24 Ne lépjen a lábkapcsolóra, és ellenőrizzen minden munkagépfunkciót.
- ⊙ Eredmény: Egyetlen funkció sem üzemelhet.

### Ellenőrizze a munkagép működését

- 25 Nyomja le a lábkapcsolót.
  - 26 Aktiváljon minden munkagépfunkciót a kezelőkarral vagy a billenőkapcsolóval.
- ⊙ Eredmény: Az összes gémmű- és emelőkosár-funkciónak üzemelnie kell a teljes cikluson keresztül.

Megjegyzés: Szabályozza a gémfunkciók sebességét a gémfunkció-sebességszabályzó beállításával. A gémfunkció-sebességszabályzó nem befolyásolja a haladási és kormányzási funkciókat.

## Ellenőrzések

### Ellenőrizze a kormányzást

- 27 Nyomja le a lábkapcsolót.
- 28 Nyomja le a billenőkapcsolót a vezérlőkar tetején, a kezelőpulton lévő kék háromszög által jelzett irányban.
- ⊙ Eredmény: A kormányzott kerekeknek el kell fordulniuk a hajtóműszekrényen lévő kék háromszög által jelzett irányba.
- 29 Nyomja le a billenőkapcsolót a vezérlőkar tetején, a kezelőpulton lévő sárga háromszög által jelzett irányban.
- ⊙ Eredmény: A kormányzott kerekeknek el kell fordulniuk a hajtóműszekrényen lévő sárga háromszög által jelzett irányba.

### Ellenőrizze az emelés/meghajtás választófunkciót

- 30 Nyomja le a lábkapcsolót.
- 31 Mozdítsa ki a hajtóművezérlő kart középhelyzetéből, majd aktiválja a gémfunkció vezérlőkart.
- ⊙ Eredmény: Egyetlen gémfunkció sem üzemelhet. A munkagép a kezelőpulton jelzett irányba fog haladni.

### Ellenőrizze a meghajtást és a fékezést

- 32 Nyomja le a lábkapcsolót.
- 33 Lassan mozdítsa el a hajtóművezérlő kart a kezelőpulton lévő kék nyíllal jelölt irányba, amíg a munkagép meg nem indul, majd állítsa vissza a kart középső helyzetbe.
- ⊙ Eredmény: Meg kell szólaljon a haladási riasztás (ha van). A munkagépnek a hajtóműszekrényen kék nyíllal jelzett irányba kell mozognia, majd hirtelen meg kell állnia.
- 34 Lassan mozdítsa el a hajtóművezérlő kart a kezelőpulton lévő sárga nyíllal jelölt irányba, amíg a munkagép meg nem indul, majd állítsa vissza a kart középső helyzetbe.
- ⊙ Eredmény: Meg kell szólaljon a haladási riasztás (ha van). A munkagépnek a hajtóműszekrényen sárga nyíllal jelzett irányba kell mozognia, majd hirtelen meg kell állnia.

Megjegyzés: A fékek képesek kell legyenek a munkagép megtartására minden olyan lejtőn, amelyen a munkagép fel tud menni.

## Ellenőrzések

### Ellenőrizze a meghajtásaktiváló rendszert

- 35 Nyomja le a lábkapcsolót.
- 36 Húzza vissza az elsődleges gémet behúzott helyzetbe.
- 37 Forgassa el a forgóasztalt addig, amíg a gém túl nem halad az egyik nem kormányzott keréken.

- ⊙ Eredmény: A meghajtásaktiválás jelzőfény ki kell gyulladjon és égve kell maradjon mindaddig, amíg a gém valahol a jelzett tartományban van.



- 38 Mozdítsa ki a hajtóművezérlő kart középhelyzetéből.
- ⊙ Eredmény: A meghajtásfunkciónak üzembételeknek kell lennie.
- 39 Mozdítsa el, majd tartsa a meghajtásaktiválás-billenőkapcsolót fent vagy lent, majd lassan mozdítsa ki a hajtóművezérlő kart középhelyzetéből.
- ⊙ Eredmény: A meghajtásfunkciónak üzemelnie kell.

Megjegyzés: Ha a meghajtásaktiválási rendszer használatban van, lehetséges, hogy a munkagép a meghajtó- és kormányzó vezérlőkar elmozdításával ellenkező irányban halad.

A munkagép mozgásirányának meghatározásához az emelőkosárban lévő kezelőpanelen és a hajtóműszekrényen található színkódolt nyílirányokat használja.



### Ellenőrizze a korlátozott haladási sebességet

- 40 Nyomja le a lábkapcsolót.
- 41 Emelje fel az elsődleges gémet 1 ft/30 cm magasságba.
- 42 Lassan mozdítsa a hajtóművezérlő kart a teljes meghajtás pozícióba.

- ⊙ Eredmény: Felemelt elsődleges gém mellett a maximális elérhető sebesség nem haladhatja meg a 1 ft/30 cm/sec értéket.

- 43 Engedje le az elsődleges gémet behúzott helyzetbe.
- 44 Emelje fel a másodlagos gémet 1 ft/30 cm magasságba.
- 45 Lassan mozdítsa a hajtóművezérlő kart a teljes meghajtás pozícióba.

- ⊙ Eredmény: Felemelt másodlagos gém mellett a maximális elérhető sebesség nem haladhatja meg az 1 ft/30 cm/sec értéket.

- 46 Engedje le a másodlagos gémet behúzott helyzetbe.
- 47 Hosszabbítsa meg az elsődleges gémet 1 láb/30 cm magasságba.
- 48 Lassan mozdítsa a hajtóművezérlő kart a teljes meghajtás pozícióba.

- ⊙ Eredmény: Felemelt elsődleges gém mellett a maximális elérhető sebesség nem haladhatja meg az 1 ft/30 cm/sec értéket.

Ha a haladási sebesség felemelt elsődleges vagy másodlagos gém, illetve meghosszabbított elsődleges gém mellett meghaladja az 1 ft/30 cm/sec értéket, azonnal jelölje meg a munkagépet és további használatát függesse fel.

## Ellenőrzések

### Ellenőrizze a meghajtó dőlésszöghatárát

- 49 Nyomja le a lábkapcsolót.
- 50 Teljesen behúzott gémmel vezesse a gépet olyan lejtőre, ahol az alváz dőlési szöge  $2,5^\circ$ -nál nagyobb.
- ☉ Eredmény: A munkagépnek tovább kell haladnia.
- 51 Térjen vissza vízszintes talajra, és emelje ki az elsődleges gémet a behúzott helyzetből (körülbelül  $10^\circ$  a vízszintes felett).
- 52 Vezesse a gépet olyan lejtőre, ahol az alváz dőlési szöge  $2,5^\circ$ -nál nagyobb.
- ☉ Eredmény: A munkagépnek azonnal meg kell állnia, amikor a munkagép eléri a  $2,5^\circ$ -os alvázdőlést, és a riasztásnak meg kell szólalnia az emelőkosár-kezelőpanelen.
- 53 Engedje le az elsődleges gémet behúzott helyzetbe.
- ☉ Eredmény: A munkagépnek haladnia kell.
- 54 Térjen vissza vízszintes talajra, és hosszabbítsa meg az elsődleges gémet körülbelül 1,6 ft/0,5 m-rel.
- 55 Vezesse a gépet olyan lejtőre, ahol az alváz dőlési szöge  $2,5^\circ$ -nál nagyobb.
- ☉ Eredmény: A munkagépnek azonnal meg kell állnia, amikor a munkagép eléri a  $2,5^\circ$ -os alvázdőlést, és a riasztásnak meg kell szólalnia az emelőkosár-kezelőpanelen.
- 56 Húzza vissza az elsődleges gémet behúzott helyzetbe.
- ☉ Eredmény: A munkagépnek haladnia kell.
- 57 Térjen vissza vízszintes talajra, és húzza be a gémet.
- 58 Teljesen behúzott gémmel vezesse a gépet olyan lejtőre, ahol az alváz dőlési szöge  $2,5^\circ$ -nál nagyobb.
- ☉ Eredmény: A munkagépnek tovább kell haladnia.
- 59 Térjen vissza vízszintes talajra, és emelje ki a másodlagos gémet a behúzott helyzetből (körülbelül  $15^\circ$  a vízszintes felett).
- 60 Vezesse a gépet olyan lejtőre, ahol az alváz dőlési szöge  $2,5^\circ$ -nál nagyobb.
- ☉ Eredmény: A munkagépnek azonnal meg kell állnia, amikor a munkagép eléri a  $2,5^\circ$ -os alvázdőlést, és a riasztásnak meg kell szólalnia az emelőkosár-kezelőpanelen.
- 61 Engedje le a másodlagos gémet behúzott helyzetbe vagy haladjon az ellenkező irányba.
- ☉ Eredmény: A munkagépnek haladnia kell.
- 62 Teljesen behúzott gémmel vezesse a gépet olyan lejtőre, ahol az alváz dőlési szöge  $2,5^\circ$ -nál nagyobb.
- ☉ Eredmény: A munkagépnek tovább kell haladnia.
- 63 Térjen vissza vízszintes talajra, és emelje ki az elsődleges gémet a behúzott helyzetből (körülbelül  $10^\circ$  a vízszintes felett).
- 64 Vezesse a gépet olyan lejtőre, ahol az alváz elfordulási szöge  $4,5^\circ$ -nál nagyobb.
- ☉ Eredmény: A munkagépnek le kell állnia, amikor a munkagép eléri a  $4,5^\circ$ -os alváz dőlésszöget.
- 65 Engedje le az elsődleges gémet behúzott helyzetbe vagy haladjon az ellenkező irányba.
- ☉ Eredmény: A munkagépnek haladnia kell.



## Ellenőrzések

- 66 Térjen vissza vízszintes talajra, és hosszabbítsa meg az elsődleges gémet körülbelül 1,6 ft/0,5 m-rel.
- 67 Vezesse a gépet olyan lejtőre, ahol az alváz elfordulási szöge 4,5°-nál nagyobb.
- ⊙ **Eredmény:** A munkagépnek le kell állnia, amikor a munkagép eléri a 4,5°-os alváz dőlésszöveget.
- 68 Húzza vissza az elsődleges gémet behúzott helyzetbe vagy haladjon az ellenkező irányba.
- ⊙ **Eredmény:** A munkagépnek haladnia kell.
- 69 Térjen vissza vízszintes talajra, és húzza be a gémet.
- 70 Teljesen behúzott gémmel vezesse a gépet olyan lejtőre, ahol az alváz elfordulási szöge 4,5°-nál nagyobb.
- ⊙ **Eredmény:** A munkagépnek tovább kell haladnia.
- 71 Térjen vissza vízszintes talajra, és emelje ki a másodlagos gémet a behúzott helyzetből (körülbelül 15° a vízszintes felett).
- 72 Vezesse a gépet olyan lejtőre, ahol az alváz elfordulási szöge 4,5°-nál nagyobb.
- ⊙ **Eredmény:** A munkagépnek le kell állnia, amikor a munkagép eléri a 4,5°-os alváz dőlésszöveget.
- 73 Engedje le a másodlagos gémet behúzott helyzetbe vagy haladjon az ellenkező irányba.
- ⊙ **Eredmény:** A munkagépnek haladnia kell.

### Ellenőrizze a kisegítő tápegységet

- 74 Kapcsolja ki a motort.
- 75 Húzza ki a piros Vészleállás gombot bekapcsolt helyzetbe.
- 76 Nyomja le a lábkapcsolót.
- 77 Egyidejűleg tartsa a kisegítő tápegység kapcsolóját bekapcsolva, majd aktiváljon minden funkciót a vezérlőkarral vagy a billenőkapcsolóval.

**Megjegyzés:** Akkumulátortöltés megtakarítása céljából minden funkciót csak a ciklus egy részén ellenőrizzen.

- ⊙ **Eredmény:** Az összes gémmel- és kormányzási funkcióknak üzemelniük kell. A meghajtásfunkcióknak nem szabad működniük kisegítő tápegységről.

### Repülőgépvédelmi csomag ellenőrzése (ha van)

- 78 Mozdítsa el az emelőkosár alján lévő sárga ütközőt 4 in/10 cm-rel bármely irányba.
- 79 Aktiváljon minden funkcióvezérlő kart vagy billenőkapcsolót.
- ⊙ **Eredmény:** Egyetlen gémmel-funkció sem üzemelhet.
- 80 Mozdítsa el és tartsa helyben a repülőgépvédelmet hatálytalanító kapcsolót.



- 81 Aktiváljon minden funkcióvezérlő kart vagy billenőkapcsolót.
- ⊙ **Eredmény:** Az összes gémmel- és kormányzási funkcióknak üzemelniük kell.

## Ellenőrzések

### Ellenőrizze az érintési riasztót (ha van)

- 82 Ne aktiválja a lábkapcsolót és ne gyakoroljon nyomást az érintési riasztó kábelére a működtető egység kapcsolóaljzatból való kioldása céljából.
- ☉ Eredmény: Az érintési riasztó jelzőfények nem fognak villogni és a gép kürtje nem szólal meg.
- 83 Aktiválja a lábkapcsolót a lábkapcsoló lenyomásával.
- ☉ Eredmény: Az érintési riasztó jelzőfényei villogni fognak és a gépkürt megszólal.
- 84 Helyezze be a működtető egységet a kapcsolóaljzatba.
- ☉ Eredmény: A jelzőfény kialszik és a kürt elhallgat.
- 85 Aktiválja a lábkapcsolót a lábkapcsoló lenyomásával, majd gyakoroljon nyomást az érintési riasztó kábelére a működtető egység kapcsolóaljzatból való kioldása céljából.
- ☉ Eredmény: Az érintési riasztó jelzőfényei villogni fognak és a gépkürt megszólal.

- 86 Működtessen minden egyes munkagépfunkciót.
- ☉ Eredmény: Az összes munkagépfunkciónak üzemképtelennek kell lennie.
- 87 Helyezze be a működtető egységet a kapcsolóaljzatba.
- ☉ Eredmény: A jelzőfény kialszik és a kürt elhallgat.
- 88 Működtessen minden egyes munkagépfunkciót.
- ☉ Eredmény: Az összes munkagépfunkciónak üzemképesnek kell lennie.

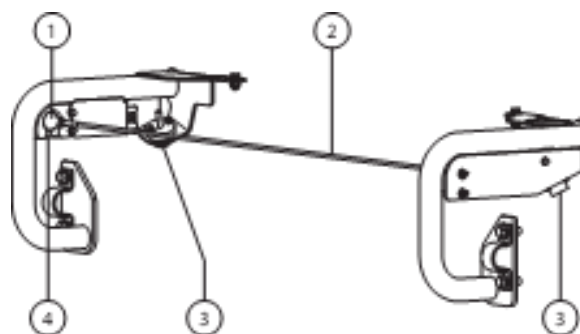

- 1 működtető egység
- 2 érintési riasztó kábele
- 3 villogó riasztó
- 4 kapcsolóaljzat

## Ellenőrzések



### Csak akkor üzemeltesse, ha:

- Az üzemeltetői kézikönyvben leírt biztonságos gépkezelést megtanulta, és a munkagépet ennek megfelelően üzemelteti.
- 1 Elkerüli a veszélyes helyzeteket.
- 2 Soha nem mulasztja el az üzemeltetés előtti ellenőrzést.
- 3 Használat előtt mindig végrehajtja a működési teszteket.
- 4 Terepszemlét tart a munkahelyen.**  
**Megismeri és megérti a munkahelyi terepszemle alapelveit, mielőtt áttérne a következő témakörre.**
- 5 Csak rendeltetésszerűen használja a munkagépet.

### Munkahelyi terepszemle alapelvek

A munkahelyi terepszemle segíti a kezelőt annak eldöntésében, hogy a munkaterület elég biztonságos-e a munkagép működtetéséhez. Ezt az üzemeltetőnek el kell végeznie, mielőtt a munkagépet átvinné a munkaterületre.

Az üzemeltető felelőssége a munkaterületen fennálló veszélyek megismerése és megjegyzése, illetve azok figyelembe vétele és elkerülése a munkagép mozgatása, üzembe helyezése és működtetése közben.

### Munkahelyi terepszemle ellenőrzőlista

Ismerje fel és kerülje el az alábbi veszélyes helyzeteket:

- levágások vagy mélyedések
- zökkenők, földön lévő akadályok vagy szemét
- lejtős felületek
- instabil vagy csúszós felületek
- fej feletti akadályok vagy nagyfeszültségű vezetékek
- veszélyes helyszínek
- a gépre ható összes terhelőerőnek ellenállni nem képes alátámasztó felület
- szél és más időjárási tényezők
- illetéktelen személyek jelenléte
- más lehetséges nem biztonságos körülmény

## Ellenőrzések

### Szimbólumokat tartalmazó matricák vizsgálata

Nézze meg, hogy az Ön gépén a matricák szavakat vagy szimbólumokat mutatnak-e. Megfelelő módszer vizsgálatával ellenőrizze, hogy minden matrica jól olvasható és a helyén van.

Cikkszám	Matrica leírása	Mnny
28158	Címke – Ólommentes*	1
28159	Címke – Dízel*	1
28160	Címke – Cseppfolyós propángáz	1
28171	Címke – Tilos a dohányzás	1
28174	Címke – Emelőkosár-feszültség, 230 V*	2
28235	Címke – Emelőkosár-feszültség, 115 V*	2
37053	Nyíl – Kék	1
37054	Nyíl – Sárga	1
37055	Háromszög – Kék	2
37056	Háromszög – Sárga	2
44779	Generátor	1
44981	Címke – Levegővezeték az emelőkosárhoz	2
46468	Funkcióhatálytalanítás (Repülőgép-védelmi csomag)	1
52475	Címke – Szállítási lekötési pont	4
72086	Címke – Emelési pont	4
72094	Földi kezelőpult	1
72095	Emelőkosárkezelőpult	1
72867	Címke – Üzemelés jelzőfények (opcionális)	1
82240	Címke – 105 dB	1
82472	Címke – Zúzódásveszély	2
82487	Címke – Olvassa el a kézikönyvet	4
82611	Címke – Meghajtásaktiválás tapasz	1

Cikkszám	Matrica leírása	Mnny
97815	Címke – Alsó középső korlát	1
114248	Címke – Borulásveszély, dőlésszög-riasztás	1
114249	Címke – Borulásveszély, Abroncok**	4
114252	Címke – Borulásveszély, határkapcsoló	7
114420	Címke – Vészhelyzeti leeresztés	1
133067	Címke – Áramütésveszély	4
133278	Címke – Alacsony kéntartalmú üzemanyag (dízelmodellek)	1
133299	Címke – Kerékterhelés**	4
219954	Címke – Borulásveszély, CE*	1
219956	Címke – Emelőkosár-túlterhelés	1
219958	Címke – Borulásveszély, Zúzódásveszély	1
1263542	Címke – Rekesz szerelőfedél	2
1272242	Címke – Gépregisztráció/Tulajdonjog átruházása	1
1278542	Utastítások – Érintkezési riasztó	1
1278982	Címke – Működtető egység kapcsolóaljzat	1
1281175	Címke – Pántrögzítési pont, esés korlátozva	6
1294398	Címke – Megfelel az ANSI/CSA szabványnak	1
1298510	Címke – Vonulási ábra	1
1298857	Címke – Biztosíték- és relétábla	1
1299438	Címke – Névleges hajlásszög, Z-34	1
1299792	Címke – Borulásveszély, repülőgép-védelem, Z-30N*	1

\* Ezek a matricák függnek a modelltől, az opciótól vagy a konfigurációtól.

\*\* Ezek a matricák az alváz mindkét oldalára fel vannak helyezve.

■ Az árnyékolás azt jelenti, hogy a matrica nem látható, pl. fedél alatt van

# Ellenőrzések

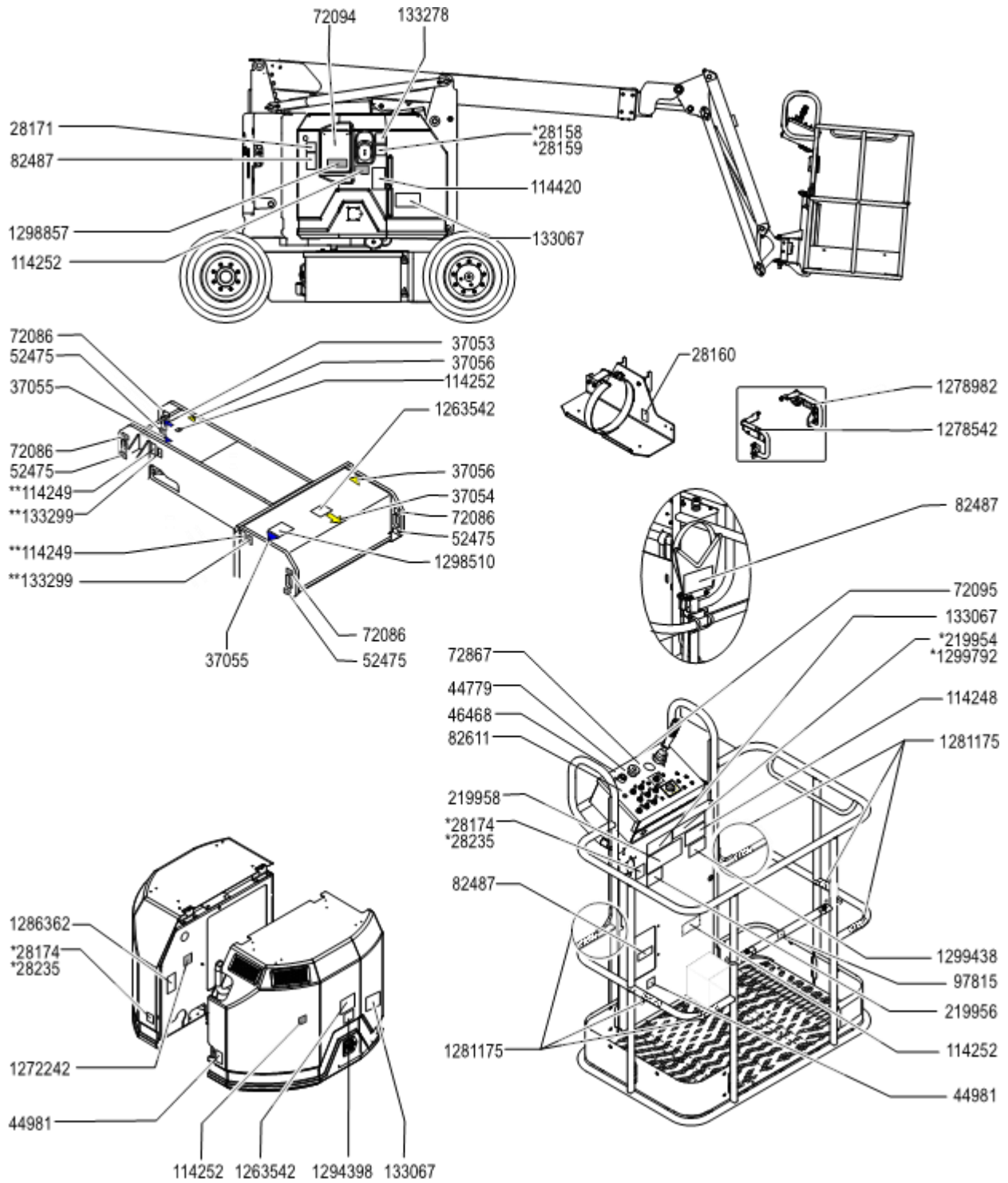

## Üzemeltetési utasítások



### Csak akkor üzemeltesse, ha:

- Az üzemeltetői kézikönyvben leírt biztonságos gépkezelést megtanulta, és a munkagépet ennek megfelelően üzemelteti.
  - 1 Elkerüli a veszélyes helyzeteket.
  - 2 Soha nem mulasztja el az üzemeltetés előtti ellenőrzést.
  - 3 Használat előtt mindig végrehajtja a működési teszteket.
  - 4 Terepszemlét tart a munkahelyen.
  - 5 **Csak rendeltetésszerűen használja a munkagépet.**

### Alapelvek

Az Üzemeltetési utasítások c. rész a munkagép üzemeltetésének minden vonatkozásában ellátja utasításokkal. Az üzemeltető felelőssége az üzemeltetői, biztonsági és felelősségi kézikönyvekben lévő minden biztonsági rendszabály és utasítás betartása.

A munkagép személyzet, illetve szerszámok és anyagok föld feletti munkahelyre emelésétől eltérő célra való használata nem biztonságos és veszélyes.

A munkagépet csak arra kiképzett, illetékes személyzet kezelheti. Ha a munkagépet ugyanazon műszak alatt különböző időpontokban több kezelő is üzemelteti, mindegyiknek kezelői képesítéssel kell rendelkeznie és köteles a kezelői, biztonsági és a felelősséget ismertető kézikönyvben található biztonsági szabályokat és utasításokat betartani. Ez azt jelenti, hogy a munkagép használata előtt minden új kezelőnek el kell végeznie a használatot megelőző ellenőrzést, a működési teszteket és a munkahelyi terepszemlét.

## Üzemeltetési utasítások

### A motor beindítása

- 1 A földi kezelőszerveken fordítsa el a kulcsos átkapcsolót a kívánt helyzetbe.
- 2 Győződjön meg arról, hogy mind a földi, mind az emelőkosárbeli piros Vészleállítás gomb ki van húzva bekapcsolt helyzetbe.
- 3 Benzin/LPG-modellek: Válassza ki az üzemanyagot az üzemanyag-választó kapcsoló megfelelő helyzetbe állításával.
- 4 Térítse ki a motorindítás billenőkapcsolót valamelyik oldalra. Ha a motor nem indul be vagy leáll, az újraindítás késleltetése 3 másodpercre letiltja az indítókapcsolót.



Ha a motor 15 másodpercnyi próbálkozás után sem indul be, állapítsa meg ennek okát és javítsa ki a hibás működést. Várjon 60 másodpercig, mielőtt az újbóli indítással próbálkozna.

Minden modell: Rendkívül hideg feltételek mellett (20 °F/–6 °C alatt) melegítse a motort 5 percig a hidraulikus rendszer károsodásának megelőzése céljából.

Benzin-/LPG-modellek: Rendkívül hideg feltételek mellett, 20 °F/–6 °C alatt, a munkagépet benzinnel kell indítani, majd ezt követően LPG-re átkapcsolni.

### Vészleállítás

A munkagép összes funkciójának leállításához és a motor kikapcsolásához nyomja be a piros Vészleállítás gombot KI állapotba a földi vagy emelőkosárbeli kezelőszerveken.

Javítson meg minden olyan funkciót, amely valamelyik benyomott piros Vészleállítás gomb esetén is működik.

A földi vezérlők kiválasztása és használata hatálytalanítja az emelőkosár piros Vészleállítás gombját.

### Segéd tápforrás

Használja a kisegítő tápegységet, ha az eredeti energiaforrás meghibásodik.

- 1 Fordítsa a kulcsos átkapcsolót földi vagy emelőkosárbeli kezelésre.
- 2 Húzza ki a piros Vészleállítás gombot bekapcsolt helyzetbe.
- 3 Lépjen a lábkapcsolóra az emelőkosárban lévő kezelőszervek használatakor.
- 4 Egyidejűleg tartsa a kisegítő tápegység kapcsolóját bekapcsolva, majd aktiválja a kívánt funkciót.



Megjegyzés: A meghajtás funkció nem működik kisegítő tápforrásról.

## Üzemeltetési utasítások

### Üzemeltetés földről

- 1 Fordítsa a kulcsos átkapcsolót földi kezelésre.
- 2 Húzza ki a piros Vészleállás gombot bekapcsolt helyzetbe.
- 3 Benzin/LPG-modellek: Válassza ki az üzemanyagot az üzemanyag-választó kapcsoló megfelelő helyzetbe állításával.
- 4 Indítsa el a motort.

### Emelőkosár elhelyezéséhez

- 1 Tartsa a funkcióaktiválás gombot az egyik oldalon.



- 2 Állítsa be a megfelelő billenőkapcsolót a kezelőpanelen található jelölések szerint.

Megjegyzés: A meghajtás és kormányzás funkciók nem állnak rendelkezésre földi vezérlés esetén.

### Üzemeltetés emelőkosárból

- 1 Fordítsa a kulcsos átkapcsolót emelőkosárbeli vezérlésre.
- 2 Húzza ki mind a földi, mind az emelőkosárbeli piros Vészleállás gombot bekapcsolt helyzetbe.
- 3 Benzin/LPG-modellek: Válassza ki az üzemanyagot az üzemanyag-választó kapcsoló megfelelő helyzetbe állításával.
- 4 Indítsa el a motort. Ne lépjen a lábkapcsolóra, amikor elindítja a motort.

### Emelőkosár elhelyezéséhez

- 1 Nyomja le a lábkapcsolót.
- 2 Lassan mozgassa a megfelelő funkcióvezérlő kart vagy billenőkapcsolót a kezelőpanelen található jelölések szerint.

Az emelőkosárszint-vezérlés letiltási funkciójával felszerelt munkagépek esetén: Az emelőkosárszint-billenőkapcsoló nem fog működni, ha az elsődleges gémmel a haladási sebesség véghelyzetkapcsolóján túl van emelve.

### Kormányzás

- 1 Nyomja le a lábkapcsolót.
- 2 Fordítsa el a kormánykereket a vezérlőkar tetején lévő billenőkapcsolóval.

Használja az emelőkosárban lévő kezelőpanelen és a hajtóműszekrényen található színekódolt nyílirányokat annak meghatározására, hogy a kerekek merre fognak elfordulni.



## Üzemeltetési utasítások

### Menet

- 1 Nyomja le a lábkapcsolót.
- 2 Sebesség növelése: Lassan mozdítsa ki a vezérlőkart középhelyzetéből.

Sebesség csökkentése: Lassan mozdítsa a vezérlőkart a középhelyzet felé.

Leállítás: Vigye vissza a vezérlőkart középhelyzetébe, vagy engedje fel a lábkapcsolót.

A munkagép mozgásirányának meghatározásához az emelőkosárban lévő kezelőpanelen és a hajtóműszekrényen található színekódolt nyílirányokat használja.

A munkagép haladási sebessége korlátozott, ha a gémekek fel vannak emelve.

### ▲ Haladás lejtőn

Határozza meg a munkagépre megengedett névleges hajlásszöget emelkedőn, lejtőn, illetve oldalirányban, majd határozza meg a lejtő hajlásszögét.



**Maximálisan megengedett névleges hajlásszög, emelőkosárral lejtőn lefelé:**

2WD: 37% (20°)

4WD: 45% (24°)



**Maximálisan megengedett névleges hajlásszög, emelőkosárral emelkedőn felfelé:**

2WD: 20% (11°)

4WD: 40% (22°)



**Maximálisan megengedett névleges hajlásszög oldalirányban:**  
25% (14°)

Megjegyzés: A névleges hajlásszög a talaj megfelelő állapota, egy emelőkosárban tartózkodó személy és elégséges tapadás esetén érvényes. Az emelőkosár nagyobb súlya csökkentheti a névleges hajlásszöget. A névlegesíthető kifejezés csak az emelőkosár lejtőn konfigurációra vonatkozik.

Győződjön meg arról, hogy a gép a vízszintes helyzet alatt, és az emelőkosár a nem kormányzott kerekek között van.

Tegye a haladási sebesség kiválasztása kapcsolót a munkagép emelkedőn jelhez.

## Üzemeltetési utasítások

### A lejtő hajlásszögének meghatározása:

Mérje meg a hajlásszöget digitális inklinométerrel VAGY használja az alábbi eljárást.

Ehhez az alábbiakra lesz szüksége:

- ács vízszintező
- egyenes faléc, legalább 3 láb/1 m hosszú
- Mérőszalag

Fektesse a lécet a lejtőre.

Alsó végénél helyezze a vízszintezőt a léc tetejére, és majd emelje meg a léc alsó végét addig, amíg a léc vízszintes állapotba nem kerül.

Miközben a faléct vízszintes helyzetben tartja, mérje meg a függőleges távolságot a faléc alja és a talajszint között.

Ossza el a mérőszalagon leolvasott távolságot (emelkedés) a faléc hosszával (hosszúság), majd szorozza meg százzal.

Példa:

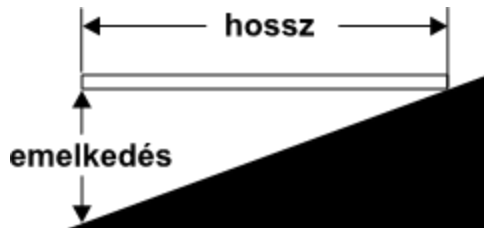

Faléc hossza = 144 hüvelyk (3,6 m)

Hosszúság = 144 hüvelyk (3,6 m)

Emelkedés = 12 hüvelyk (0,3 m)

$12 \text{ in} \div 144 \text{ in} = 0,083 \times 100 = 8,3\%$ -os lejtő

$0,3 \text{ m} \div 3,6 \text{ m} = 0,083 \times 100 = 8,3\%$ -os lejtő

Ha a hajlásszög meghaladja a maximálisan engedélyezett névleges hajlásszöget emelkedőn, lejtőn vagy oldalirányban, a munkagépet csőrőlővel kell vontatni vagy szállítani kell a lejtőn fel- vagy lefelé. Lásd: Szállítási és emelési utasítások c. rész.

### Meghajtásaktiválás

A világító jelzőfény azt jelenti, hogy a gém túlhaladt a nem kormányzott keréken és a haladási funkció megszakadt.



Haladáshoz tartsa a meghajtás-aktiválás kapcsolót valamelyik oldalon, majd lassan mozdítsa ki a hajtóművezérlő kart középhezletéből.

Legyen tudatában annak, hogy a munkagép esetleg a meghajtás- és kormányzásvezérlők elmozdítási irányával ellenkező irányban indul el.

A munkagép mozgásirányának meghatározásához az emelőkosárban lévő kezelőpanelen és a hajtóműszekrényen található színkódolt nyílirányokat használja.

### Haladási sebesség kiválasztása



- Munkagép lejtőn szimbólum: Üzemelés az alsó tartományban lejtőkön
- Munkagép vízszintes felületen szimbólum: Üzemelés a felső tartományban, maximális haladási sebességhez.

## Üzemeltetési utasítások

### Üresjárat kiválasztása (f/p)

Válassza ki a motorüresjáratot (fordulatszám) a kezelőpanelen lévő szimbólumok használatával.



- Nyúl és lábkapcsoló: lábkapcsolóval aktivált magas alapjárat
- Teknősbéka: alacsony üresjárat
- Nyúl: magas üresjárat

### Ellenőrizze a motor jelzőfényt (ha rendelkezésre áll)



Jelzőfény világít és a motor leállt: Jelölje meg a munkagépet és további használatát függessze fel.

Jelzőfény világít és a motor még mindig jár: Vegye fel a kapcsolatot a javító szolgáltatással 24 órán belül.

### Generátor (ha rendelkezésre áll)

A generátor indításához vigye a generátor-billenőkapcsolót be helyzetbe.

Csatlakoztassa a gépi szerszámot az emelőkosárban lévő GFCI aljzatba.

A generátor kikapcsolásához kapcsolja a generátor billenőkapcsolót a ki helyzetbe.

Megjegyzés: A munkagép funkciói nem működnek, ha a generátor fut és a lábkapcsoló nincs lenyomva. Ha a lábkapcsoló le van nyomva, a generátor kikapcsol, és a munkagép funkciói üzemképesek.

### Munkagép nem vízszintes jelzőfény



Ha a dőlésszög-riasztás megszólal, amikor az emelőkosár fel van emelve, legyen rendkívül óvatos. A munkagép nem vízszintes jelzőfény bekapcsolódik, és a meghajtás funkció nem fog működni egyik vagy mindkét irányban. Vizsgálja meg a gém helyzetét a lejtőn az alábbi ábra szerint. Kövesse a gém leeresztésére irányuló lépéseket, mielőtt a munkagépet szilárd, vízszintes felületre vezetné. Leeresztés közben ne forgassa el a gémet.

Ha a dőlésszög-riasztás megszólal, amikor az emelőkosár emelkedőn van:

- 1 Engedje le az elsődleges gémet.
- 2 Engedje le a másodlagos gémet.
- 3 Húzza vissza az elsődleges gémet.

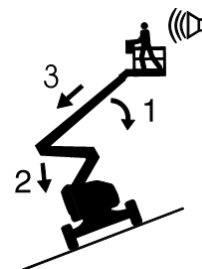

Ha a dőlésszög-riasztás megszólal, amikor az emelőkosár lejtőn van:

- 1 Húzza vissza az elsődleges gémet.
- 2 Engedje le a másodlagos gémet.
- 3 Engedje le az elsődleges gémet.

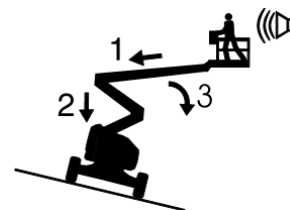

## Üzemeltetési utasítások

### Dőlésérzékelő-aktiválási beállítások

Modell	Alváz szöge (oldalról oldalra)	Alváz szöge (előlről hátra)
Z-34/22 IC	4,5°	2,5°

Ha a gép lejtőn van jelzőfény világít és a dőlésriasztó jelez, ez az alábbi funkciókat befolyásolja; a meghajtási funkciók le vannak tiltva.



A meghajtási funkció visszaállításához kövesse a gémeengedő eljárást, amelyet az előző eljárás ismertet.

### Repülőgép-védelmi csomag (ha rendelkezésre áll)

Ha az emelőkosár ütközői repülőgép-alkatrészekkel érintkeznek, a munkagép le fog állni, és egyetlen funkció sem fog működni.

- 1 Indítsa el a motort.
- 2 Nyomja le a lábkapcsolót.
- 3 Mozdassa és tartsa lenyomva a repülőgép-védelmi funkciót hatálytalanító kapcsolót.
- 4 Mozdassa a megfelelő funkcióvezérlő kart vagy billenőkapcsolót, hogy elmozdítsa a munkagépet repülőgép-alkatrészek közeléből.

### Emelőkosár-túlterhelés jelzőfény



Villogó fény az emelőkosár túlterhelését jelzi. A motor leáll és egyetlen funkció sem működik.

Távolítsa el terhelést az emelőkosárból mindaddig, amíg a villogás meg nem szűnik, majd indítsa újra a motort.

## Üzemeltetési utasítások

### Érintési riasztó (ha fel van szerelve)

Az érintési riasztó rendeltetése a földi személyzet riasztása a gém mozgásának megszakításával, riasztás megszólaltatásával és villogó figyelmeztető jelzésekkel, ha egy üzemeltető érintkezésbe kerül az emelőkosár-kezelőpulttal.

Ha az érintési riasztó kábele kioldott, az emelési és meghajtási funkciók nem működnek az emelőkosárnál. A figyelmeztető hang- és fényjelzések aktiválódnak, figyelmeztetve másokat, hogy beavatkozásra lehet szükség. Ezek az értesítések folytatódnak, amíg meg nem történik a rendszer alaphelyzetbe állítása.

- 1 Az érintési riasztó kábele kioldott, kiengedve a működtető egységet a kapcsolóaljzattól.
- 2 Helyezze be a működtető egységet a kapcsolóaljzatba a villogó fények és a riasztó hangjelzés kikapcsolásához.

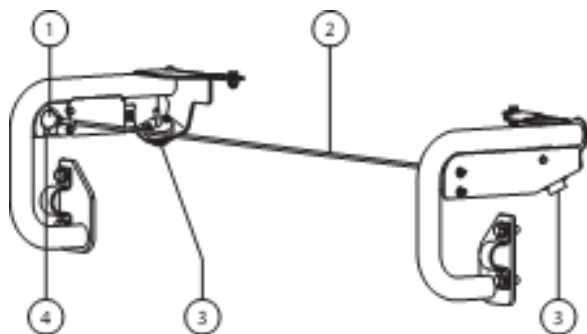

- 1 működtető egység
- 2 érintési riasztó kábele
- 3 villogó riasztó
- 4 kapcsolóaljzat

### Minden használat után

- 1 Válasszon biztonságos parkolóhelyet — szilárd, vízszintes, akadályoktól és forgalomtól mentes felületen.
- 2 Húzza vissza és engedje le a gémet behúzott helyzetbe.
- 3 Forgassa el a forgóasztalt úgy, hogy a gém a nem kormányzott kerekek között legyen.
- 4 Fordítsa a kulcsos átkapcsolót Ki helyzetbe, majd vegye ki a kulcsot az illetéktelen használat megakadályozása céljából.

## Szállítási és emelési utasítások



### Jegyezze meg és tartsa be az alábbiakat:

- A Genie ezt a rögzítési információt ajánlásként bocsátja rendelkezésre. A munkagépek rögzítése, illetve az US Department of Transportation (USA Közlekedési Minisztérium) rendelkezéseivel, más helyi rendelkezésekkel és a vállalati irányelvekkel összhangban álló, megfelelő utánfutók kiválasztása kizárólag a járművezetők felelőssége.
- Azok a Genie ügyfelek, akik bármely emelő vagy Genie termék konténerbe helyezését igénylik, lépjenek kapcsolatba olyan minősített szállító vállalattal, amely megfelelő tapasztalattal rendelkezik az emelőberendezések nemzetközi szállításra való előkészítésében, felrakásában és rögzítésében.
- Csak a mobil emelőszerkezet szakképzett üzemeltetői helyezhetik a munkagépet a teherautóra, illetve vehetik le onnan.
- A szállító jármű vízszintes felületen kell parkoljon.
- A szállító járművet rögzíteni kell, hogy ne gurulhasson a rakodás közben.
- Győződjön meg arról, hogy a jármű kapacitása, a teherhordó felületek, illetve a láncok és hevederek megfelelő teherbírásúak, és képesek a munkagép súlyának ellenállni. A Genie emelők igen nehezek a méretükhöz képest. Nézze meg a gép súlyát a sorozatcímken.
- Szállítás előtt győződjön meg arról, hogy a forgóasztal rögzítve van a forgóasztal-rögzítőzárral. Feltétlenül oldja ki a forgóasztal zárolását üzemelés előtt.
- A munkagépet ne üzemeltesse olyan lejtőn, amelynek meredeksége meghaladja a gépre érvényes névleges értéket a lejtőn felfelé, lefelé vagy oldalirányban. Lásd a Haladás lejtőn c. szakaszt az Üzemeltetési utasítások c. részben.
- Ha a szállító jármű hajlásszöge meghaladja a megadott maximális névleges hajlásszöveget, a munkagépet csörlővel kell felrakni és levenni, a fékkioldási művelettel kapcsolatosan leírtak szerint.

## Szállítási és emelési utasítások

### Szabadonfutó-konfiguráció csörlőzéshez

- 1 Támassza ki a kerekeket, hogy a gép ne gurulhasson el.
- 2 Oldja ki a nem kormányzott kerekek fékezését, elfordítva a meghajtáselosztó leválasztósapkáit.

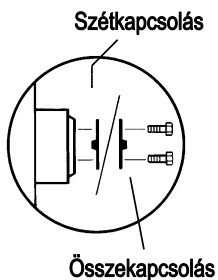

- 3 Győződjön meg arról, hogy a csörlőkötél megfelelően van csatlakoztatva a hajtóműszekrény lekötési pontjaira, és sehol nincs az útjában akadály.

A munkagép felrakása után:

- 1 Támassza ki a kerekeket, hogy a gép ne gurulhasson el.
- 2 Fékezze be a nem kormányzott kerekeket, elfordítva a meghajtáselosztó leválasztósapkáit.

A Genie Z-34 IC vontatása nem ajánlott. Ha a munkagépet mindenképpen vontatni kell, a sebesség ne lépje túl a 2 mph/3,2 km/h értéket.

### Rögzítés tehergépkocsihoz vagy utánfutóhoz átszállításkor

Szállításra előkészítés közben mindig támassza ki a munkagép kerekeit.

Fordítsa a kulcsos átkapcsolót Ki helyzetbe, majd vegye ki a kulcsot szállítás előtt.

Vizsgálja meg, hogy nincs-e a gépen laza vagy nem rögzített tárgy.

### Az alváz rögzítése

Használja az alvázon lévő lekötési pontokat a szállítófelületre való rögzítéshez.

Nagy terheléskapacitású láncokat vagy hevedereket használjon.

Legalább 4 láncot vagy hevedert használjon.

Úgy állítsa be a kötélzetet, hogy az ne károsítsa a láncokat.

## Szállítási és emelési utasítások

### Az emelőkosár rögzítése

Győződjön meg arról, hogy a toldat és az emelőkosár behúzott helyzetben van.

Helyezzen tömböt az emelőkosár széle alá az emelőkosárbejárat alatt.

Az emelőkosarat az emelőkosár-szerelőkeret felett, az emelőkosár-forgató közelében áthúzott nylon hevederrel rögzítse (lásd alább). Ne használjon túlzott lefelé ható erőt a gémrész rögzítésekor.

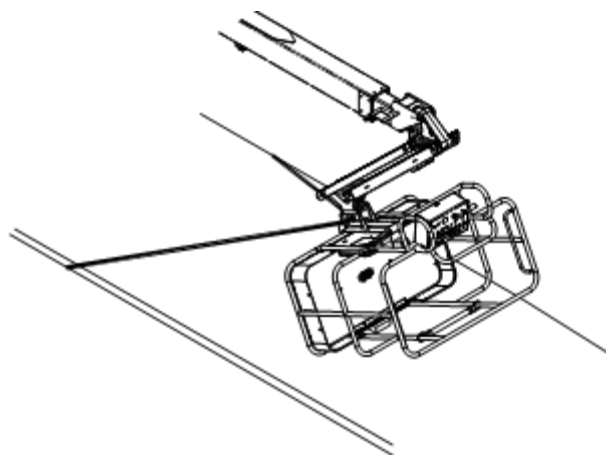



## Szállítási és emelési utasítások



### Jegyezze meg és tartsa be az alábbiakat:

- ☑ A munkagép kötélzettel való ellátását csak szakképzett szállítómunkások végezzék.
- ☑ Csak minősített daruüzemeltetők emelhetik fel a munkagépet, és csak a vonatkozó daruszabályzatokkal összhangban.
- ☑ Győződjön meg arról, hogy a daru kapacitása, a teherhordó felületek, illetve a hevederek vagy vezetékek megfelelő teherbírásúak, és elbírják a munkagép súlyát. Nézze meg a gép súlyát a sorozatcímken.

### Emelési utasítások

Teljesen engedje le és húzza vissza a gémet. Teljesen eressze le a gémtoldatot. Távolítson el minden laza tételt a gépről.

Határozza meg a munkagép súlypontját az ezen az oldalon található táblázat és ábra segítségével.

A kötélzetet csak a munkagépen lévő kijelölt emelési pontokhoz csatlakoztassa. A vázon négy kijelölt emelési pont van.

Állítsa be úgy a kötélzetet, hogy a munkagép sérülése elkerülhető legyen és a munkagép vízszintes helyzetben maradjon.

<b>Y-tengely (1)</b>	33,3 in/84,7 cm
<b>X-tengely (2)</b>	35,9 in/91,3 cm

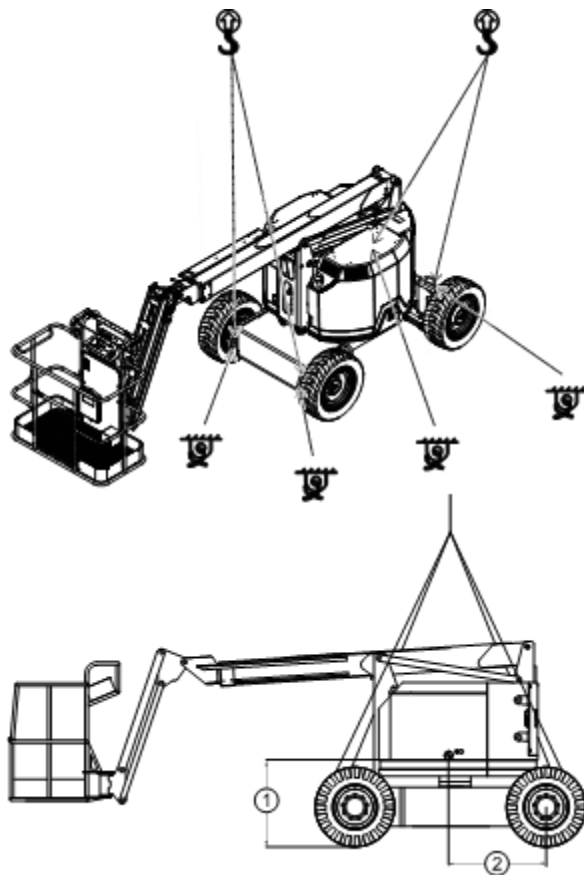

## Karbantartás



### Jegyezze meg és tartsa be az alábbiakat:

- A kezelő csak az ebben a kézikönyvben szereplő rutin karbantartási műveleteket végezheti el.
- Az ütemterv szerinti karbantartási vizsgálatokat csak szakképzett szerviztechnikus végezheti el, a gyártó előírásai és a felelősséget ismertető kézikönyvben felsorolt követelmények szerint.
- Csak a Genie által jóváhagyott cserealkatrészeket használjon.

### Karbantartási szimbólumok jelmagyarázata

Ebben a kézikönyvben az alábbi szimbólumok használatosak az utasítások jobb megértése érdekében. Ha a karbantartási eljárás elején egy vagy több szimbólum jelenik meg, az az alábbiakat jelenti.



Azt jelenti, hogy ezen eljárás végrehajtásához szerszámok szükségesek.



Azt jelenti, hogy ezen eljárás végrehajtásához új alkatrészek szükségesek.



Azt jelenti, hogy ezen eljárás végrehajtásához hideg motor szükséges.

### Ellenőrizze a hidraulikaolaj szintjét



A hidraulikaolaj megfelelő szinten tartása szükséges a gép megfelelő működéséhez. Nem megfelelő hidraulikaolaj-szintek megkárosíthatják a hidraulikus rendszer alkatrészeit. A naponkénti ellenőrzés lehetővé teszi, hogy az ellenőrző észrevegye az olajsínt hidraulikarendszer-problémákra utaló változásait.

- 1 Győződjön meg arról, hogy a gép behúzott helyzetben van.
- 2 Ellenőrizze a hidraulikaolaj szintjét
- ⊙ **Eredmény:** A hidraulikaolaj szintje a hidraulikatartályon lévő FULL (tele) és ADD (hozzáadás) jelek között kell legyen.
- 3 Ha szükséges, adjon hozzá olajat. Ne töltse túl.

#### Hidraulikaolaj-specifikációk

Hidraulikaolaj-típus	Chevron Rando HD ekvivalens Premium MV ekvivalens
----------------------	--

Megjegyzés: Hideg időjárás közben történő üzemeléssel és az alternatív hidraulikus folyadékokkal kapcsolatos tudnivalókért nézze meg a Genie Boom karbantartási kézikönyvét.

## Karbantartás

### Ellenőrizze a motor-hűtőfolyadék szintjét



A motor-hűtőfolyadékot a megfelelő szinten kell tartani a megfelelő motorélettartam eléréséhez. A nem megfelelő hűtőanyagszint befolyásolja a motor hűtési kapacitását és károsítja a motor alkatrészeit. A naponkénti ellenőrzés lehetővé teszi, hogy az ellenőrző észrevegye a hűtőanyagszint hűtőrendszer-problémákra utaló változásait.

- 1 Ellenőrizze a folyadékszintet a hűtőfolyadék-visszanyerő tartályban. Ha szükséges, adjon hozzá folyadékot.
- ⊙ Eredmény: A folyadékszint a NORMAL (normál) tartományban kell legyen.

### Ellenőrizze a motorolaj szintjét



A motorolajat a megfelelő szinten kell tartani a motor megfelelő működéséhez és élettartamához. A munkagép nem megfelelő olajszinttel történő üzemeltetése károsíthatja a motor alkatrészeit.

Megjegyzés: Ellenőrizze az olaj szintjét kikapcsolt motor mellett.

- 1 Nézze meg az olajjelző pálcát. Ha szükséges, adjon hozzá olajat.

---

#### Kubota D-1105 motor

---

Olajtípus	10W-30
-----------	--------

---

#### GM .998L motor

---

Olajtípus	15W-40
-----------	--------

---

## Karbantartás

### Ellenőrizze az akkumulátorokat



Az akkumulátor megfelelő állapota létfontosságú a munkagép megfelelő működéséhez és a biztonságos üzemeléshez. Nem megfelelő folyadékszintek vagy sérült kábelek és csatlakozások alkatrész-károsodást okozhatnak és veszélyes munkakörülményeket eredményezhetnek.

#### **▲ FIGYELEM**

Testi sérülés veszélye.  
Az akkumulátorok savat tartalmaznak. Vigyázzon, hogy az akkumulátorsav ne ömöljön ki, és kerülje a vele való érintkezést. A kifolyt akkumulátorsavat szódobikarbóna és víz keverékével semlegesítse.

- 1 Viseljen védőruházatot és védőszemüveget.
- 2 Győződjön meg arról, hogy a kábelcsatlakozások szorosak és korróziómentesek.
- 3 Győződjön meg arról, hogy az akkumulátort tartó rögzítőkeretek stabilan a helyükön vannak.
- 4 Vegye le az akkumulátor szellőzőnyílását záró kupakokat.
- 5 Ellenőrizze minden akkumulátorban az akkumulátorsav szintjét. Ha szükséges, töltsen fel desztillált vízzel az akkumulátor-töltőcső aljáig. Ne töltsen túl.
- 6 Tegye vissza az akkumulátor szellőzőkupakjait.

### Ütemterv szerinti karbantartás

Ezen a munkagépen a negyedévenként, évenként és kétévenként végrehajtott karbantartást erre kiképzett és minősített személynek szabad elvégeznie, a munkagép szervizkézikönyvében található eljárások szerint.

Legalább három hónapig nem használt munkagépeken az újbóli használat előtt el kell végezni a negyedévenkénti ellenőrző vizsgálatot.

## Specifikációk

### Z-34/22 2WD ipari és RT

Magasság, maximális, munkavégzéskor	40 ft 6 in	12,5 m
Magasság, maximális, emelőkosaré	34 ft 6 in	10,5 m
Magasság, maximális, behúzott állapotban	6 ft 7 in	2 m
Maximális vízszintes kinyúlás	22 ft 3 in	6,8 m
Szélesség	5 ft 8 in	1,7 m
Hosszúság, behúzott állapotban	18 ft 6 in	5,6 m
Maximális terhelési kapacitás	500 lbs	227 kg
Maximális szélesség	28 mph	12,5 m/s
Tengelytáv	6 ft 2 in	1,9 m
Fordulási sugár (külső)	13 ft 1 in	4 m
Fordulási sugár (belső)	5 ft 9 in	1,8 m
Szabad magasság	6 in	15 cm
Forgóasztal forgatása		355°
Forgóasztal-kilengés	0 in	0 cm
Emelőkosár vízszintezése		Önszintező
Emelőkosár elfordulása		180°
Kezelőszervek	12 V egyenáram arányos	
Emelőkosár-dimenziók (hosszúság x szélesség)	56 in x 30 in	1,4 m x 76 cm
Feszültségforrás	Kubota D1105 dízel	26 LE
	GM .998L, G/LPG	29,6 LE
Üzemanyag-kapacitás	9,3 gallon	35,2 liter
Váltóáramú aljzat az emelőkosárban		Standard
Hidraulikus nyomás, maximum (gémfunkciók)	3200 psi	221 bar
Rendszerfeszültség		12 V

Abroncsméret (csak habtöltésű) 10–16,5 NHS

Az egész testre ható súlyozott gyorsulás négyzetes középértéke nem haladja meg a 0,5 m/s<sup>2</sup> értéket.

#### Súly

(A munkagép súlya változik az opcionális konfigurációk függvényében. Nézze meg az adott gép súlyát a sorozatcímkén.)

#### Haladási sebesség, maximális

Behúzott gémmel	3,0 mph	4,8 km/h
	40 ft/9 sec	12,2 m/9 sec
Felemelt vagy meghosszabbított gémmel	0,7 mph	1,0 km/h
	40 ft/40 sec	12,2 m/40 sec

#### Maximálisan megengedett névleges meredekség, behúzott állapotban, 2WD (kétkerék meghajtású)

Emelőkosár lejtőn	37%	20°
Emelőkosár emelkedőn	20%	11°
Oldaldőlésű lejtő	25%	14°

Megjegyzés: A névleges hajlásszög a talaj megfelelő állapota, egy emelőkosárban tartózkodó személy és elégséges tapadás esetén érvényes. Az emelőkosár nagyobb súlya csökkentheti a névleges hajlásszöget.

**Környezeti működési hőmérséklet** –20 °F és 120 °F  
–29 °C és 49 °C

#### Zajkibocsátás a légtérbe

Hangnyomásszintek a földi munkaállomásnál	81 dBA
Hangnyomásszintek az emelőkosár munkaállomásnál	80 dBA
Garantált hangteljesítményszint:	105 dBA

#### Padlófelület terhelési információ

Abroncssterhelés, maximális	5300 lbs	2404 kg
Abroncs-érintkezé nyomás (abroncsenként)	100 psi	7,03 kg/cm <sup>2</sup> 689 kPa
Elfoglalt padlófelületre kifejtett nyomás	221 psf	10,58 kPa 1079 kg/m <sup>2</sup>

Megjegyzés: A padlófelületre vonatkozó terhelési információ hozzávetőleges és nem tartalmazza a különböző opcionális konfigurációkat. Csak megfelelő biztonsági tényezőkkel együtt használandó.

Termékeink folyamatos javítása alapvető Genie irányelv. A termékspecifikációk megváltozhatnak értesítés vagy kötelezettség nélkül.

## Specifikációk

<b>Z-34/22 4WD RT</b>		
Magasság, maximális, munkavégzéskor	40 ft 6 in	12,5 m
Magasság, maximális, emelőkosaré	34 ft 6 in	10,5 m
Magasság, maximális, behúzott állapotban	6 ft 7 in	2 m
Maximális vízszintes kinyúlás	22 ft 3 in	6,8 m
Szélesség	6 ft 1 in	1,8 m
Hosszúság, behúzott állapotban	18 ft 7 in	5,7 m
Maximális terhelési kapacitás	500 lbs	227 kg
Maximális szélesség	28 mph	12,5 m/s
Tengelytáv	6 ft 2 in	1,9 m
Fordulási sugár (külső)	13 ft 6 in	4,1 m
Fordulási sugár (belső)	5 ft 11 in	1,8 m
Szabad magasság	6,5 in	16,5 cm
Forgóasztal forgatása		355°
Forgóasztal-kilengés	0 in	0 cm
Emelőkosár vízszintezése		Önszintező
Emelőkosár elfordulása		180°
Kezelőszervek	12 V egyenáram arányos	
Emelőkosár-dimenziók (hosszúság x szélesség)	56 in x 30 in	1,4 m x 76 cm
Feszültségforrás	Kubota D1105 dízel	26 LE
	GM .998L, G/LPG	29,6 LE
Üzemanyag-kapacitás	9,3 gallon	35,2 liter
Váltóáramú aljzat az emelőkosárban		Standard
Hidraulikus nyomás, maximum (gémfunkciók)	3200 psi	221 bar
Rendszerfeszültség		12 V

Abroncsméret (csak habtöltésű)	10–16,5 NHS
--------------------------------	-------------

**Súly**  
(A munkagép súlya változik az opcionális konfigurációk függvényében. Nézze meg az adott gép súlyát a sorozatcímkén.)

### Haladási sebesség, maximális

Behúzott gémmel	3,0 mph	4,8 km/h
	40 ft/9 sec	12,2 m/9 sec
Felemelt vagy meghosszabbított gém	0,7 mph	1,0 km/h
	40 ft/40 sec	12,2 m/40 sec

### Maximálisan megengedett névleges meredekség, behúzott állapotban, 4WD (négykerékmeghajtású)

Emelőkosár lejtőn	45%	24°
Emelőkosár emelkedőn	40%	22°
Oldaldőlésű lejtő	25%	14°

Megjegyzés: A névleges hajlásszög a talaj megfelelő állapota, egy emelőkosárban tartózkodó személy és elégséges tapadás esetén érvényes. Az emelőkosár nagyobb súlya csökkentheti a névleges hajlásszöget.

<b>Környezeti működési hőmérséklet</b>	-20 °F és 120 °F
	-29 °C és 49 °C

### Zajkibocsátás a légtérbe

Hangnyomásszintek a földi munkaállomásnál	81 dBA
Hangnyomásszintek az emelőkosár munkaállomásnál	80 dBA
Garantált hangteljesítményszint:	105 dBA

### Padlófelület terhelési információ

Abroncssterhelés, maximális	5300 lbs	2404 kg
Abroncs-érintkezéshőnyomás (abroncsenként)	45 psi	3,16 kg/cm <sup>2</sup> 310 kPa
Elfoglalt padlófelületre kifejtett nyomás	221 psf	10,58 kPa 1079 kg/m <sup>2</sup>

Megjegyzés: A padlófelületre vonatkozó terhelési információ hozzávetőleges és nem tartalmazza a különböző opcionális konfigurációkat. Csak megfelelő biztonsági tényezőkkel együtt használandó.

Termékeink folyamatos javítása alapvető Genie irányelv. A termékspecifikációk megváltozhatnak értesítés vagy kötelezettség nélkül.

# Specifikációk

## mozgástartomány-diagram

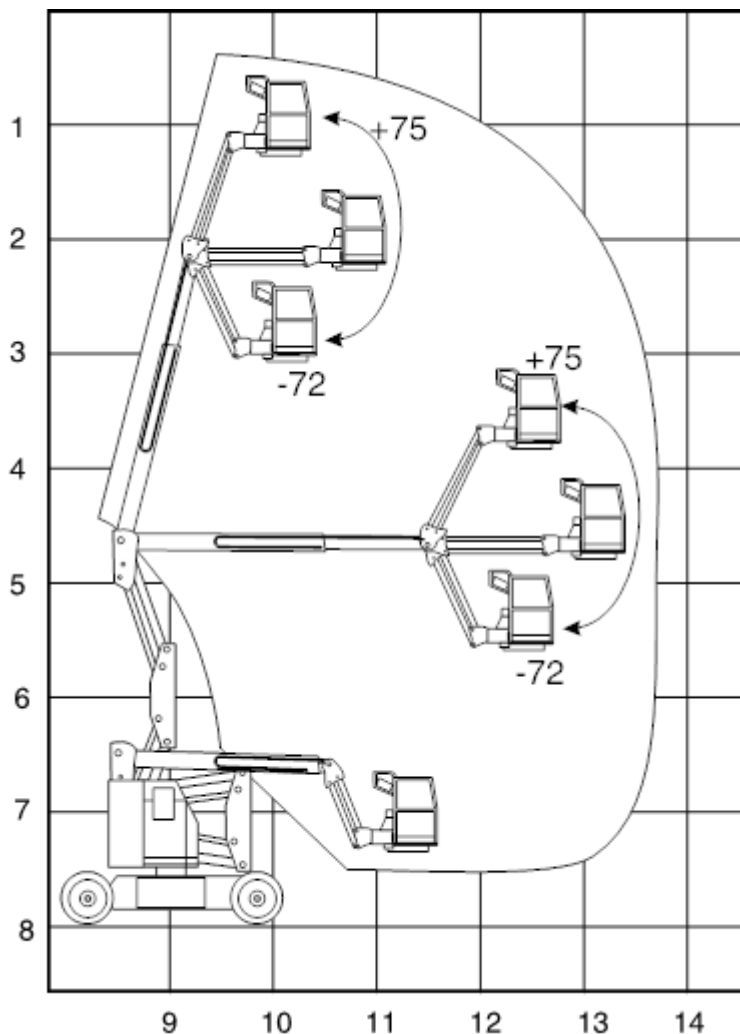

### Max. magasság

1	35 ft	10,6 m
2	30 ft	9,1 m
3	25 ft	7,6 m
4	20 ft	6,1 m
5	15 ft	4,6 m
6	10 ft	3 m
7	5 ft	1,5 m
8	0 ft	0 m

### Max. elérés

9	0 ft	0 m
10	5 ft	1,5 m
11	10 ft	3 m
12	15 ft	4,6 m
13	20 ft	6,1 m
14	25 ft	7,6 m

## Contents of EC Declaration of Conformity

<Manufacturer's name> hereby declares that the machinery described below complies with the provisions of the following Directives:

1. EC Directive 2006/42/EC, Machinery Directive, under consideration of harmonized European standard EN280 as described in EC type-examination certificate <variable field> issued by:

Kuiper Certificering B.V.  
Van Slingelandtstraat 75, 7331NM  
Apeldoorn  
Netherlands  
NB number 2842

2. EC Directive EMC: 2014/30/EU, under consideration of harmonized European standard EN 61000-6-2 and EN 61000-6-4

3. EC Directive 2000/14/EC, Noise Directive, under consideration of Annex V and harmonized standard EN ISO 3744, internal combustion engine only.

### Test Report:

This machine has been tested and passed the following categories per EN 280:2013+A1:2015 clause 6.3 prior to entering the market:

1. BRAKES: Brakes working properly in forward and reverse.
2. OVERLOAD: Overload tested at XXX% rated load.
3. FUNCTIONAL: Smooth operation at XXX% rated load.
4. FUNCTIONAL: All safety devices working correctly.
5. FUNCTIONAL: Speeds set within permitted specification.

Model/Type: <machine type>

Manufacture Date: <variable field>

Description: <machine classification>

Country of Manufacture: <variable field>

Model: <model name>

Net Installed Power: <only for IC machines>

Serial Number: <variable field>

Guaranteed Sound Power Level: <only for IC machines>

VIN: <where applicable>

Manufacturer: <Manufacturer's name>

Authorized Representative:

Genie Industries B.V  
Boekerman 5,  
4751 XK Oud Gastel,  
The Netherlands

Empowered signatory:

Place of Issue: <variable field>

Date of Issue: <variable field>



Forgalmazza: