



Üzemeltetői kézikönyv

Sorozatszám-tartomány

S[®]-60 XCTM

S60XCH-45001-től
S60XCM-101-től

S[®]-65 XCTM

S[®]-60 HF

S[®]-65 HF

S[®]-60 TRAXTM

S[®]-65 TRAXTM

CE

karbantartási
tudnivalókkal

Eredeti utasítások fordítása
First Edition
Fourth Printing
Part No. 1286582HUGT

Manufacturer:

Terex South Dakota, Inc.
500 Oakwood Road
Watertown, SD 57201, USA

Terex (Changzhou) Machinery Co., Ltd.
No 139, Hanjiang Road
Xinbei District
Changzhou City
Jiangsu Province
China

Authorized representative:

Genie Industries B. V.
Boekerman 5
4751 XK OUD GASTEL
The Netherlands

Terex Global GmbH
Bleicheplatz 2
Schaffhausen, 8200
Switzerland

Tartalomjegyzék

Bevezetés	1
Szimbólumok és biztonsági képjek definíciói	5
Általános biztonság	8
Személyes biztonság	11
Munkaterületi biztonság	12
Jelmagyarázat	22
Kezelőszervek	23
Ellenőrzések	31
Üzemeltetési utasítások	45
Szállítási és emelési utasítások	62
Karbantartás	65
Specifikációk	69

Copyright © 2018 Terex Corporation

Első kiadás: Negyedik utánnnyomás, Április 2020

A Genie és az „S” a Terex South Dakota, Inc. bejegyzett védjegye az USA-ban és más országokban.

A „XC” és a „TRAX” a Terex South Dakota, Inc. védjegye.



Megfelel a 2006/42/EK számú EK direktívának
Lásd az EK megfelelőségi nyilatkozatot

Bevezetés

Erről a kézikönyvről

A Genie megköszöni, hogy a mi munkagépünket választották használatra. Első számú prioritásunk a felhasználó biztonsága, amelyet a legjobban közös erőfeszítéssel lehet megvalósítani. Ez a könyv üzemeltetési és naponkénti karbantartási kézikönyv a Genie munkagépet használó vagy üzemeltető személy számára.

Jelen kézikönyv a munkagép állandó részének tekintendő, és folyamatosan a munkagépen tartandó. Ha kérdése van, lépjen kapcsolatba a Genie-vel.

Termék azonosítása

A munkagép sorozatszám a sorozatcímken található.

Sorozatcímke
(fedél alatt található)

Sorozatszám
alvázra nyomtatva

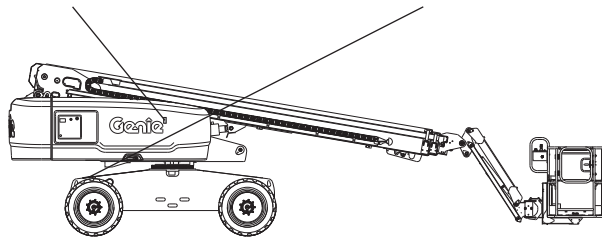

Útmutató rendeltetésszerű használatához és a munkagép megismeréséhez

Ezen munkagép rendeltetésszerű használata személyzet, szerszámokat is beleértve, illetve anyagok felemelése föld feletti munkahelyre. Az üzemeltető felelőssége, hogy a munkagép üzemeltetése előtt elolvassa és megértse ezt az ismertető útmutatót.

- Minden személyt ki kell képezni a mobil emelőkosár (MEWP) üzemeltetésére.
- Az MEWP-t meg kell ismertetni minden olyan személlyel, aki illetékes, illetve kompetens és kiképzett.
- A munkagépet csak arra kiképzett és illetékes személyzet kezelheti.
- Az üzemeltető a felelős azért, hogy elolvassa, megértse és betartsa a gyártónak az Üzemeltetői kézikönyvben található utasításait és biztonsági szabályzatát.
- Az Üzemeltetői kézikönyv a kézikönyvtárolóban található az emelőkosárban.
- Konkrét termékalkalmazásokhoz lásd a **Kapcsolatfelvétel a gyártóval** című részt a következő oldalon.

Bevezetés

Emelőkosárbeli kezelőszervek jelölései és a kapcsolódó munkagépmozgások:

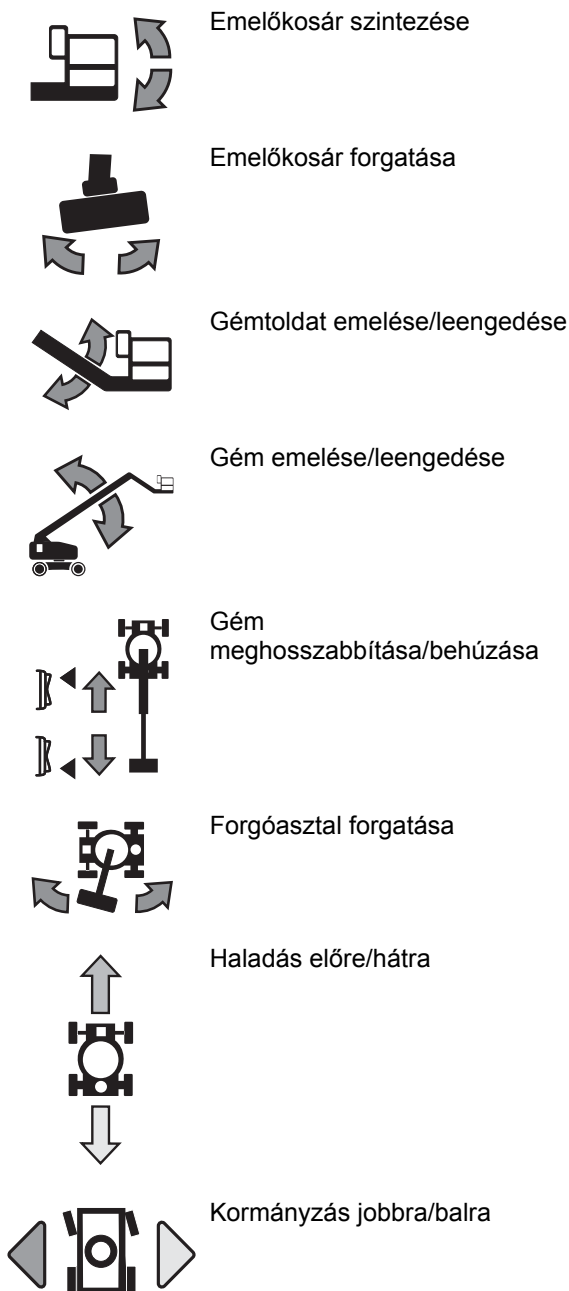

Földi kezelőszervek jelölései és a kapcsolódó munkagépmozgások:

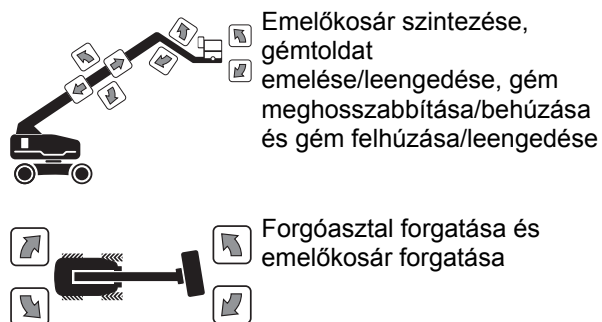

Sorozatvezérlési funkciók és mozgás:

- Meghajtás és kormányzás.

Zárolási funkciók:

- Megnövelt haladási sebesség.
- Megnövelt haladás nem vízszintes helyzetben.
- Meghajtásaktiválás, amikor a gém el van forgatva a nem kormányzott kerekeken vagy a nem kormányzott hernyótalpakon túlra.
- Minden emelőkosárbeli és földi kezelőszerv.

Használat korlátozása:

- Ezen munkagép rendeltetészerű használata személyzet, szerszámokat is beleértve, illetve anyagok felemelése föld feletti munkahelyre.
- Az emelőkosarat csak akkor szabad felemelni, ha a munkagép szilárd, vízszintes talajon áll.

Stabilitást növelő eszközök:

- Habtöltésű abroncsok
- Hernyótalpak

Korlátozott üzemelési tartomány:

- 454 kg-os emelőkosár-kapacitás.

Bevezetés

Közlöny forgalmazása és megfelelés

A termékfelhasználó biztonsága kiemelkedő fontosságú a Genie számára. A Genie különböző közlönyöket használ fontos biztonsági és termékinformáció közlésére a kereskedőkkel és a munkagép-tulajdonosokkal.

A közlönyökben található információ specifikus munkagépekhez kapcsolódik, a munkagépmodell és a sorozatszám használatával.

A közlönyök forgalmazása a nyilvántartásban szereplő legutolsó tulajdonoson, illetve a hozzá társított kereskedőn alapszik, ezért fontos a munkagép regisztrálása és a kapcsolatfelvételi információknak naprakészen tartása.

A személyzet biztonságának és a munkagép folyamatos megbízható működésének biztosítása érdekében feltétlenül tartsa be a vonatkozó közlönyben javasoltakat.

A gépre vonatkozó közlemények megtekintéséhez látogasson el a www.genielift.com weblapra.

Kapcsolatfelvétel a gyártóval

Időnként szükség lehet a Genie-vel való kapcsolatfelvételre. Amikor ezt teszi, álljon készen a munkagép modellszámának és sorozatszámának megadására, saját nevével és kapcsolatfelvételi információjával együtt. A Genie-vel fel kell venni a kapcsolatot legalább az alábbi esetekben:

Balesetjelentés

Termékalkalmazással és biztonsággal kapcsolatos kérdések

Szabványok és hatósági megfelelési információ

Aktuális tulajdonossal kapcsolatos frissítések, pl. a munkagép-tulajdonos megváltozása esetén, vagy a kapcsolatfelvételi információ változásakor. Lásd alább: Tulajdonjog átruházása.

Munkagép tulajdonjogának átruházása

Ha rászán néhány percet a tulajdonosi információ frissítésére, ezzel biztosítja, hogy megkapja a munkagépére vonatkozó fontos biztonsági, karbantartási és üzemelési információt.

Kérjük, regisztrálja a munkagépet oly módon, hogy felkeresi webhelyünket www.genielift.com címen, vagy pedig díjmentesen felhív minket az 1-800-536-1800 telefonszámon.

Bevezetés



Veszély

Az utasítások és biztonsági előírások betartásának elmulasztása halált vagy súlyos sérülést okozhat.

Csak akkor üzemeltesse, ha:

- Az üzemeltetői kézikönyvben leírt biztonságos gépkezelést megtanulta, és a munkagépet ennek megfelelően üzemelteti.

1 Elkerüli a veszélyes helyzeteket.

Megismeri és megérti a biztonsági előírásokat, mielőtt áttérne a következő témakörre.

- 2 Soha nem mulasztja el az üzemeltetés előtti ellenőrzést.
 - 3 Használat előtt mindig végrehajtja a működési tesztek.
 - 4 Terepszemlét tart a munkahelyen.
 - 5 Csak rendeltetésszerűen használja a munkagépet.
- Elolvassa, megérti, majd betartja a gyártó utasításait és a biztonsági előírásokat, a biztonsági és üzemeltetői kézikönyvben leírtakat, illetve a gépen található matricák utasításait.
 - Elolvassa, megérti, majd betartja a munkaadó biztonsági előírásait és a munkahelyi rendszabályokat.
 - Elolvassa, megérti, majd betartja a vonatkozó hatósági rendelkezéseket.
 - A munkagép biztonságos kezelésére megfelelően ki van képezve.

Biztonsági jelzések karbantartása

Cseréljen ki minden hiányzó vagy sérült biztonsági jelzést. Állandóan tartsa szem előtt az üzemeltető biztonságát. Használjon kímélő mosószert és vizet a biztonsági jelzések tisztítására. Ne használjon oldószeralapú tisztítószereket, mert azok megkárosíthatják a biztonsági jelzés anyagát.

Veszélyminősítés

Az ezen a gépen lévő matricák szimbólumokat, színekódokat és jelzőszavakat használnak az alábbiak azonosítására:



Biztonsági figyelmeztetés szimbólum—a személyi sérülés veszélyére figyelmezteti. A személyi sérülés vagy halál veszélyének elkerülése érdekében a szimbólumot követő utasításokat be kell tartani.

▲ VESZÉLY

Olyan veszélyhelyzetet jelez, amely, ha el nem kerülik, halálhoz vagy súlyos sérüléshez vezet.

▲ FIGYELEM

Olyan veszélyhelyzetet jelez, amely, ha el nem kerülik, halálhoz vagy súlyos sérüléshez vezethet.











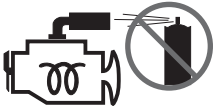

▲ VIGYÁZAT

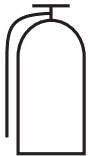
Olyan veszélyhelyzetet jelez, amely, ha el nem kerülik, enyhébb vagy közepesen súlyos sérüléshez vezethet.





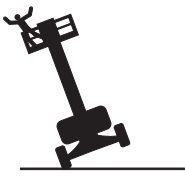

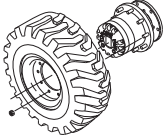

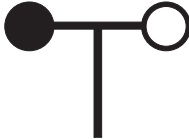
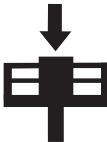

FIGYELMEZTETÉS

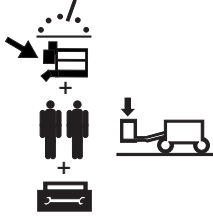
Anyagi kár lehetőségére utaló üzenet.

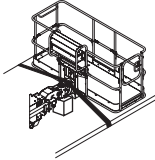
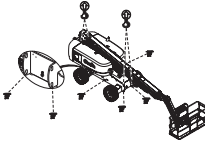







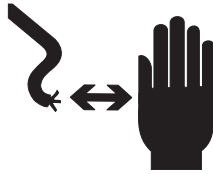
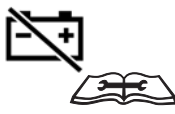
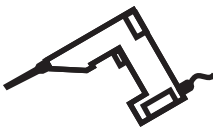
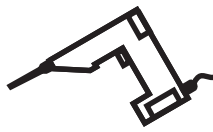

Szimbólumok és biztonsági képjelek definíciói

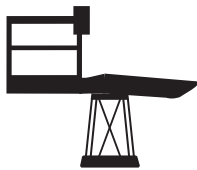
 Tűzveszély	 Robbanásveszély	 Robbanásveszély	 Ne használjon étert vagy más nagy energiájú indítási segédanyagot izzófejjel felszerelt gépeken.	 Tilos a dohányzás. Nyílt láng használata tilos. Állítsa le a motort.
 Tűzoltókészülék	 Tilos a dohányzás	 Robbanásveszély	 Áramütésveszély	 Tartsa be az előírt távolságot
 Borulásveszély	 Borulásveszély	 Borulásveszély	 Borulásveszély	 Abroncsspecifikációk

Szimbólumok és biztonsági képjelek definíciói

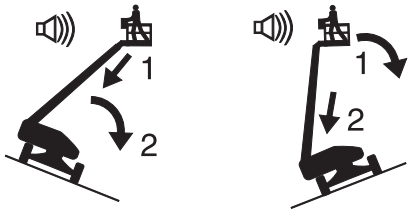
 <p>Abroncterhelés</p>	 <p>Szélesebesség</p>	 <p>Maximális kapacitás</p>	 <p>Oldalirányú erő</p>	 <p>A hegesztőgép súlya csökkenti a kapacitást</p>
 <p>Kikötési pont</p>	 <p>Emelési pont</p>	 <p>Emelőkosár-kikötési utasítások</p>	 <p>Emelési és kikötési utasítások</p>	 <p>Rögztőkötél-kikötési pont</p>
 <p>Maró sav.</p>	 <p>Színkódolt nyílirányok</p>	 <p>Megszaladásveszély</p>	 <p>Ütközésveszély</p>	 <p>Fej feletti akadály</p>

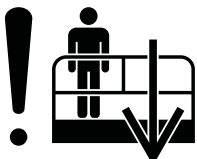
Szimbólumok és biztonsági képjelek definíciói

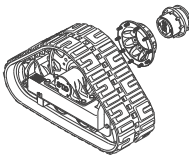
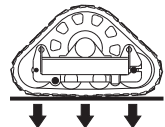
 <p>Áramütésveszély</p>	 <p>Ne érintse meg</p>	 <p>Húzza ki az akkumulátort</p>	 <p>Névleges feszültség az emelőkosárhoz</p>	 <p>Névleges nyomás az emelőkosár levegővezetékében</p>
 <p>Zúzóadásveszély</p>	 <p>Karbantartás közben támassza alá az emelőkosarat vagy gémet</p>	 <p>Olvassa el a szerviz kézikönyvet.</p>	 <p>Robbanásveszély</p>	 <p>Szüntessen meg minden nyomást</p>
<p>Helyreállítási eljárás, ha megszólal a riasztás felemelt állapotban.</p>  <p>Emelőkosár lejtőn: 1 Húzza vissza a gémet. 2 Engedje le a gémet.</p> <p>Emelőkosár emelkedőn: 1 Engedje le a gémet. 2 Húzza vissza a gémet.</p>		 <p>Olvassa el az üzemeltetői kézikönyvet</p>	 <p>Vészhelyzeti leeresztés</p>	 <p>Felnyitás csak arra kiképzett, illetékes személy által</p>
 <p>A hernyótalpakat ugyanolyan hernyótalpakra cserélje.</p>	 <p>Hernyótalpak terhelése</p>			

Általános biztonság

* Ezek a matricák függenek a modelltől, az opciótól vagy a konfigurációtól.

Ebben a kézikönyvben az ábrák abroncsokat és kerekeket ábrázolhatnak hernyótalpak helyett. Minden biztonsági információ és kezelési utasítás érvényes az S-60 TRAX és S-65 TRAX gépekre még akkor is, ha az ábrán nincsenek hernyótalpak.

114251



133067



133205



1263542



*114249

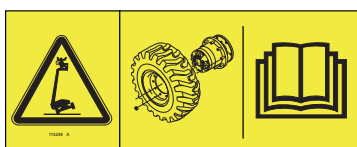

114252



82481



82487



*133263



1284982



1286362

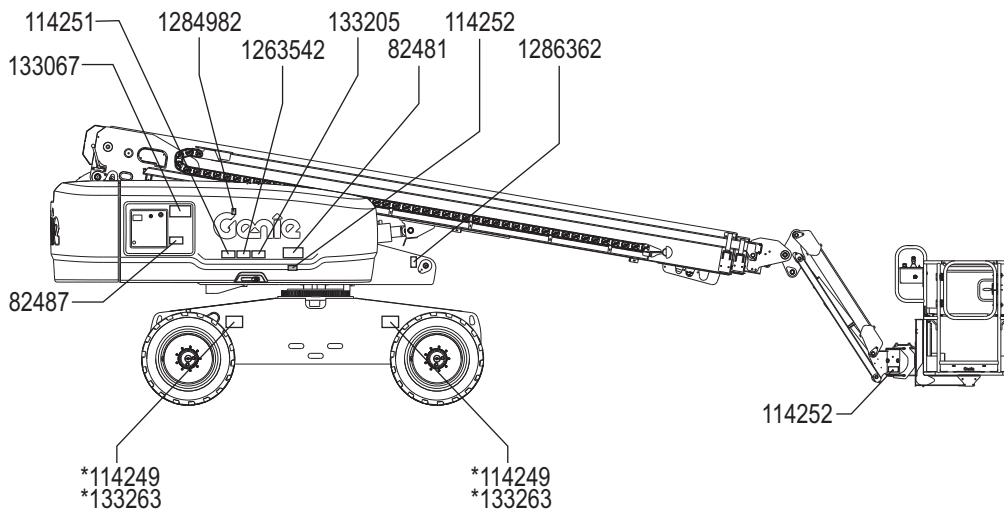

Általános biztonság

* Ezek a matricák függenek a modelltől, az opciótól vagy a konfigurációtól.

Ebben a kézikönyvben az ábrák abroncsokat és kerekeket ábrázolhatnak hernyótalpak helyett. Minden biztonsági információ és kezelési utasítás érvényes az S-60 TRAX és S-65 TRAX gépekre még akkor is, ha az ábrán nincsenek hernyótalpak.

219958



*1284099



*82487



114473



*1284103 S-60 XC, S-60 TRAX



*1256425



*1284098 S-65 XC, S-65 TRAX



*1293617 S-60 HF



*1293616 S-65 HF



133067



219956



*1294340

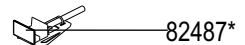
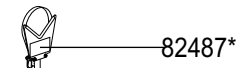
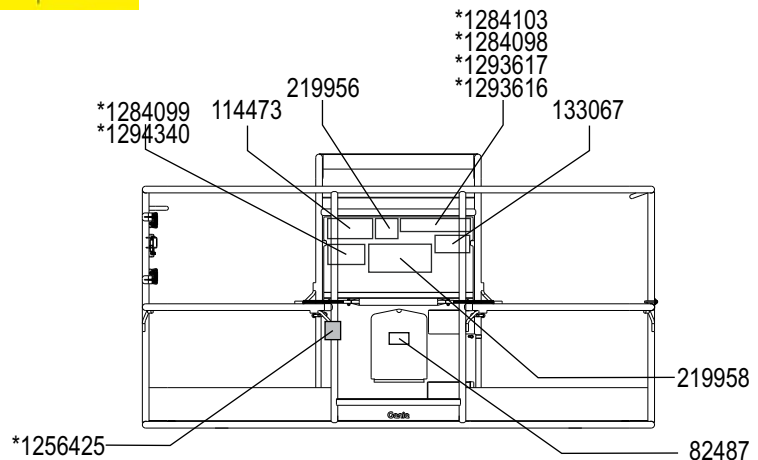

Általános biztonság

* Ezek a matricák függenek a modelltől, az opciótól vagy a konfigurációtól.

Ebben a kézikönyvben az ábrák abroncsokat és kerekeket ábrázolhatnak hernyótalpak helyett. Minden biztonsági információ és kezelési utasítás érvényes az S-60 TRAX és S-65 TRAX gépekre még akkor is, ha az ábrán nincsenek hernyótalpak.

114251



133067



*1256425



1263542



*114249

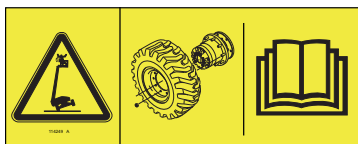

114252



1286362



1304217



*133263

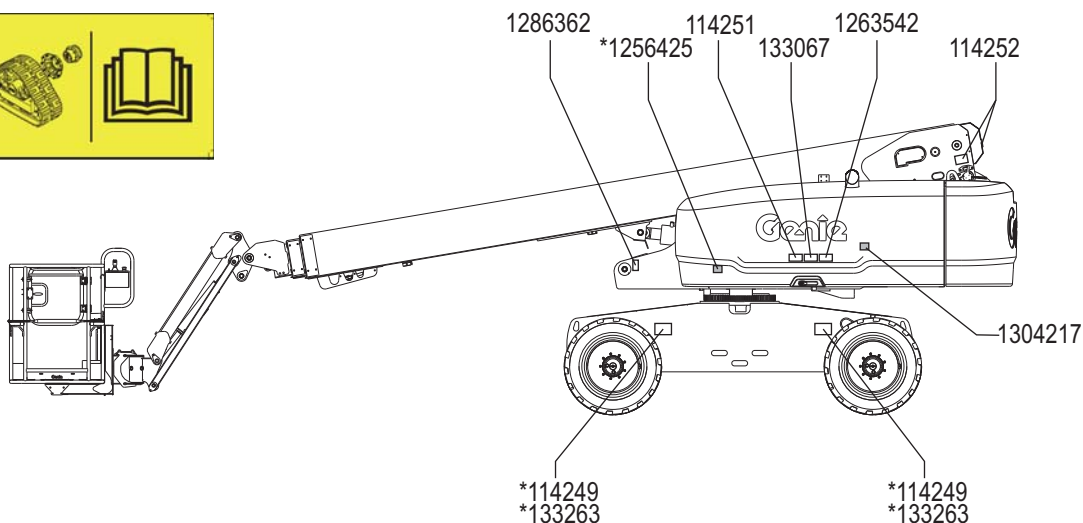

Személyes biztonság

Személyes zuhanásvédelem

A munkagép működtetéséhez kötelező a személyes zuhanásvédelmi felszerelés (PFPE, Personal fall protection equipment) használata.

Az emelőkosárban tartózkodók számára kötelező biztonsági öv vagy heveder viselése a vonatkozó hatósági előírásoknak megfelelően. Csatlakoztassa a rögzítőkötelet az emelőkosárban található horgonyhoz.

A gépkezelőknek be kell tartaniuk a személyes védőfelszerelésre vonatkozó munkáltatói, munkahelyi és hatósági előírásokat.

Minden PFPE felszerelés meg kell feleljen a vonatkozó hatósági előírásoknak, és a felszerelés ellenőrzésekor és használatakor be kell tartani a PFPE gyártójának előírásait.

Munkaterületi biztonság

Ebben a kézikönyvben az ábrák abroncsokat és kerekeket ábrázolhatnak hernyótalpak helyett. Minden biztonsági információ és kezelési utasítás érvényes az S-60 TRAX és S-65 TRAX gépekre még akkor is, ha az ábrán nincsenek hernyótalpak.

▲ Áramütésveszély

Ez a munkagép elektromosan nem szigetelt, és nem nyújt védelmet az elektromos áram érintése vagy közelsége esetén.



Tartsa be az elektromos vezetékektől való, előírt távolságra vonatkozó összes helyi és országos előírást. Minimálisan az alábbi táblázatban megadott előírt távolságot kell követni.

Hálózati feszültség	Előírt távolság
0 – 50 kV	3,05 m
50 – 200 kV	4,60 m
200 – 350 kV	6,10 m
350 – 500 kV	7,62 m
500 – 750 kV	10,67 m
750 – 1000 kV	13,72 m

Mindig hagyjon elegendő mozgásteret az emelőkosár számára, vegye figyelembe az elektromos vezeték kilengését, belógását és erős szél vagy széllekökések jelenlétét.

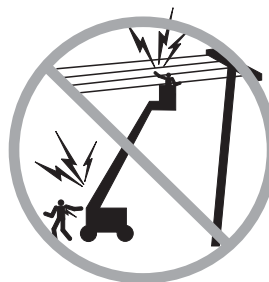

Ne közelítse meg a munkagépet, ha az feszültség alatt lévő nagyfeszültségű vezetékkel érintkezik. Amíg a nagyfeszültségű vezeték áramtalanítása meg nem történt, tilos a munkagép érintése vagy üzemeltetése, mind a földön, mind az emelőkosárban tartózkodó személyzet számára.

Villámláskor és viharos időben ne üzemeltesse a munkagépet.

Hegesztés esetén ne használja a munkagépet földelésre.

▲ Borulási veszély

A személyek, berendezés és anyagok összsúlya nem haladhatja meg az emelőkosár maximális kapacitását sem korlátozott, sem korlátlan mozgástartomány esetén.

S-60 XC, S-65 XC, S-60 TRAX és S-65 TRAX	
Maximális emelőkosár-kapacitás	300 kg
Korlátozatlan mozgástartomány	
S-60 HF és S-65 HF	
Maximális emelőkosár-kapacitás	272 kg
Korlátozatlan mozgástartomány	
Személyek maximális száma	2
S-60 XC, S-65 XC, S-60 HF, S-65 HF, S-60 TRAX és S-65 TRAX	
Maximális emelőkosár-kapacitás	454 kg
Korlátozott mozgástartomány	
Személyek maximális száma	3

Munkaterületi biztonság

S-60 XC, S-65 XC, S-60 TRAX, S-65 TRAX: Ha az emelőkosár terhelése nagyobb 300 kg-nál, ne vigye az emelőkosarat korlátolatlan mozgástartományú zónába.

S-60 HF, S-65 HF: Ha az emelőkosár terhelése nagyobb 272 kg-nál, ne vigye az emelőkosarat korlátolatlan mozgástartományú zónába.

Ne lépje túl a maximális emelőkosár-kapacitást.

S-60 XC, S-65 XC, S-60 TRAX, S-65 TRAX: Ne csatlakoztasson 300 kg (korlátolatlan mozgástartomány) vagy 454 kg (korlátozott mozgástartomány) minősítésű emelőkosarat más névleges terhelésű gépekhez. Nézze meg a maximális névleges terhelést a sorozatcímkén.

S-60 HF, S-65 HF: Ne csatlakoztasson 272 kg (korlátolatlan mozgástartomány) vagy 454 kg (korlátozott mozgástartomány) minősítésű emelőkosarat más névleges terhelésű gépekhez. Nézze meg a maximális névleges terhelést a sorozatcímkén.

A külön megvásárolható tételek és tartozékok (pl. csőtartók és hegesztők) súlya csökkenti az emelőkosár névleges kapacitását, és azt le kell vonni az emelőkosár-kapacitásból. Lásd a külön megvásárolható tétellekkel és a tartozékokkal kapott matricákat.

Tartozékok használata esetén olvassa el, értse meg és tartsa be a tartozékkal kapott matricákat, utasításokat és kézikönyveket.



A gémet csak akkor szabad felemelni vagy meghosszabbítani, ha a munkagép szilárd, vízszintes felületen áll.



Ne használja a dőlésszög-riasztást szintjelzőként. Az emelőkosárban lévő dőlésszög-riasztás csak akkor szólal meg, amikor a munkagép nagyon meredek lejtőn áll.

Ha a dőlésszög-riasztás megszólal, amikor a gép le van eresztve: Ne hosszabbítsa meg, ne forgassa el és ne emelje a gémet a vízszintes fölé. Az emelőkosár felemelése előtt vigye a gépet szilárd, vízszintes felületre.

Munkaterületi biztonság

Ha a dőlésszög-riasztás megszólal, amikor az emelőkosár fel van emelve, legyen rendkívül óvatos. A munkagép nem vízszintes jelzőfény bekapcsolódik, és a meghajtás funkció nem fog működni egyik vagy mindkét irányban. Vizsgálja meg a gém helyzetét a lejtőn az alábbi ábra szerint. Kövesse a gém leeresztésére irányuló lépéseket, mielőtt a munkagépet szilárd, vízszintes felületre vezetné. Leeresztés közben ne forgassa el a gémet.

A helyreállítás üzemmódot csak arra kiképzett, illetékes személy használhatja.

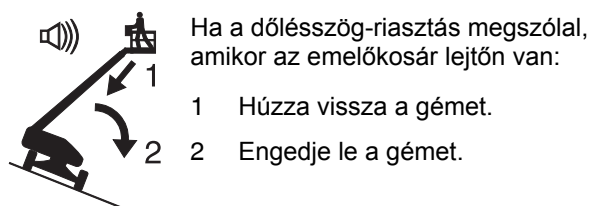
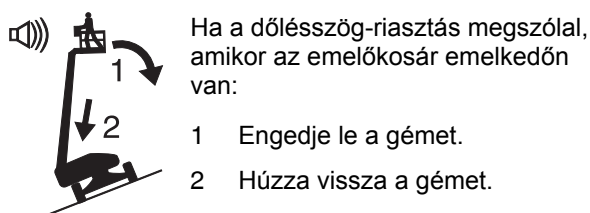

12,5 m/sec sebességet meghaladó szélben ne emelje fel a gémet. Ha a szél sebessége meghaladja a 12,5 m/sec-t, amikor a gém fel van emelve, engedje le, és ne használja tovább a munkagépet.

Erős szélben vagy széllesek esetén ne használja a munkagépet. Ne növelje meg az emelőkosár hordfelületét vagy a terhelést. A szélnek kitett felület növelése csökkenti a munkagép stabilitását.



Legyen nagyon óvatos és vezessen lassan, ha a behúzott állapotban lévő munkagéppel egyenetlen terepen, törmeléken, instabil vagy csúszós talajon, mélyedések és levágások közelében halad.

Felemelt vagy meghosszabbított gém esetén ne vezesse a munkagépet egyenetlen talajon, instabil felületen vagy más veszélyes helyen, illetve ilyen közelében.

Tilos a munkagépet daruként használni.

Tilos a munkagépet vagy más tárgyakat a gém segítségével eltolni.

A gém ne érintkezzen szomszédos struktúrákkal.

Tilos a gémet és az emelőkosarat szomszédos struktúrákhoz erősíteni.

Ne helyezzen el terhelést az emelőkosár hordfelületén kívül.

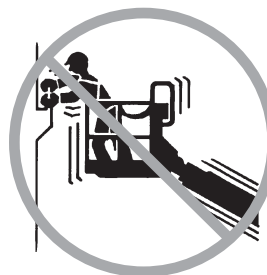

Tilos az emelőkosár hordfelületén kívül eső tárgytól elrugaszkodni vagy az emelőkosarat ilyen tárgy felé húzni.

Maximálisan megengedhető oldalirányú erő – 400 N

Munkaterületi biztonság

Ne változtassa meg és ne hatástalanítsa a biztonságot és stabilitást bármilyen módon befolyásoló alkatrészeket.

A munkagép stabilitásához elengedhetetlenül fontos alkatrészeket ne cserélje le eltérő tömegű és specifikációjú alkatrészekre.

S-60 XC és S-65 XC: Ne cserélje le a gyárilag felszerelt abroncsokat más specifikációjú vagy névleges betétszámú abroncsokra. Ne használjon légtöltésű abroncsokat. Ezekre a gépekre habtöltésű abroncsok vannak felszerelve. A kerék súlya kritikus a stabilitás szempontjából.

S-60 TRAX és S-65 TRAX: Ne cserélje ki abroncsokra a hernyótalpakat. A hernyótalp súlya kritikus a stabilitás szempontjából. Ne cserélje le a gyárilag felszerelt hernyótalpakat más specifikációjú hernyótalpakra.

Ne engedje, hogy bármilyen tárgy a mozgó részek közelébe érjen. A tárgy kirepülhet a Trax futóművéből.

Ha egy szomszédos szerkezet miatt az emelőkosár beszorul, fennakad, illetve más módon mozgásképtelenné válik, kiszabadításához ne használja az emelőkosárban lévő vezérlőket. Az emelőkosarat minden személy feltétlenül el kell hagynia, mielőtt annak földi vezérlőkkel való kiszabadítását meg lehetne kísérelni.

A gyártó előzetes írásbeli engedélye nélkül tilos megváltoztatni vagy módosítani a mobil emelőkosarat. A szerszámok és egyéb anyagok tárolására szolgáló eszközök emelőkosárhoz, padlólemezhez vagy védőkorláthoz erősítése növeli az emelőkosár súlyát, hordfelületét vagy a terhelést.



Tilos rögzített vagy lelógó terhet bárhol a munkagépre helyezni vagy arra erősíteni.



Tilos létrát vagy állványt használni az emelőkosárban, vagy azokat a munkagép bármely részének támasztani.

Szerszámok és anyagok csak akkor szállíthatók, ha elosztásuk egyenletes, és az emelőkosárban tartózkodó személy(ek) képes(ek) azokat biztonságosan kezelni.

Ne használja a munkagépet mozgó vagy elmozdítható felületen vagy járművön.

Győződjön meg arról, hogy a gumibroncsok jó állapotban vannak, és a kerékrögzőítő anyák meg vannak húzva.

Győződjön meg róla, hogy minden hernyótalp csavaranya megfelelően meg van szorítva.

Munkaterületi biztonság

▲ Lejtőkön való üzemeltetés veszélyei

A munkagépet ne vezesse a gépre megengedett névleges értéket (felfelé, lefelé vagy oldalirányban) meghaladó meredekségű (hajlásszögű) lejtőn. A megengedett hajlásszögek kizárólag a gép behúzott állapotára vonatkoznak.

Maximálisan megengedett névleges meredekség, behúzott állapotban, 4WD (négykerék meghajtású)

S-60 XC, S-65 XC, S-60 TRAX, S-65 TRAX

Emelőkosár lejtőn	45%	(24°)
Emelőkosár emelkedőn	30%	(17°)
Oldaldőlésű lejtő	25%	(14°)

Maximálisan megengedett névleges meredekség, behúzott állapotban, 4WD (négykerék meghajtású)

S-60 HF, S-65 HF

Emelőkosár lejtőn	40%	(22°)
Emelőkosár emelkedőn	40%	(22°)
Oldaldőlésű lejtő	25%	(14°)

Megjegyzés: A névleges hajlásszög a talaj megfelelő állapota, egy emelőkosárban tartózkodó személy és elégséges tapadás esetén érvényes. Az emelőkosár nagyobb súlya csökkentheti a névleges hajlásszöveget. Lásd a Haladás lejtőn c. szakaszt az Üzemeltetési utasítások c. részben.

▲ Zuhanásveszély

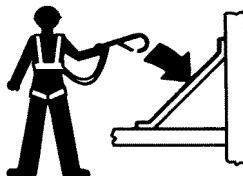

Az emelőkosárban tartózkodók számára kötelező biztonsági öv vagy heveder viselése a vonatkozó hatósági előírásoknak megfelelően. Csatlakoztassa a rögzítőkötelet az emelőkosárban található horgonyhoz.



Tilos az emelőkosár korlátjára felmászni, illetve arra felülni vagy felállni. Mindig az emelőkosár padlóján álljon, biztonságos helyzetben.



Tilos a felemelt emelőkosárból lemászni.

Tartsa az emelőkosár padlóját tisztán, hulladékmentesen.

Használat előtt eressze le az emelőkosár ajtaját a korlát közepéig, vagy pedig csukja be az emelőkosár ajtaját.

Csak akkor lépjen be az emelőkosárba, illetve szálljon ki onnan, ha a munkagép behúzott állapotban van és az emelőkosár le van engedve a talajszintre.

A gép tervezésénél figyelembe vették a magasságban való kilépés konkrét termékalkalmazásával kapcsolatos veszélyeket, további információkért forduljon a Genie-hez (lásd a Kapcsolatfelvétel a gyártóval című részt).

Munkaterületi biztonság

▲ Ütközésveszély

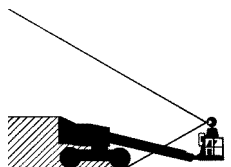

A munkagép vezetése vagy üzemeltetése közben figyeljen a korlátozott látótávolságra és a holttérben lévő tárgyra.

A forgóasztal forgatásakor figyeljen a gém helyzetére és kilengésére.



Nézzze meg, nincsenek-e a munkaterület felett akadályok vagy egyéb veszélyforrások.



Az emelőkosár korlátjába való kapaszkodáskor ne hagyja figyelmen kívül a zúzódásveszélyt.

A gépkezelőknek be kell tartaniuk a személyes védőfelszerelésre vonatkozó munkáltatói, munkahelyi és kormányzati előírásokat.

A munkagép vezetések és kormányzásakor nézze meg és használja az emelőkosár-kezelőszerkeken és a hajtóműszekrényen lévő színekódolt nyilakat.



Csak akkor eressze le a gémet, ha ellenőrizte, hogy sem személy, sem más akadály nincs alatta.



A munkagép haladási sebességét a talaj minősége, a forgalmi dugók, a lejtő szöge, a személyzet elhelyezkedése és a többi ütközésveszélyt jelentő tényezőnek megfelelően kell korlátozni.

Ne használja a gémet, ha daru útját keresztezi, kivéve, ha a daru vezérlőberendezése zárolva van, és/vagy ha megtörténtek a megfelelő óvintézkedések a potenciális ütközés elkerülésére.

Tilos a munkagép működtetése közben mutatványokat végrehajtani vagy durva tréfákat űzni.

Munkaterületi biztonság

▲ Testi sérülés veszélye

A szén-monoxid mérgezés elkerülése végett a munkagépet csak jól szellőző helyen szabad használni.

Tilos a munkagépet üzemeltetni, ha hidraulikaolaj vagy levegő szivárgása észlelhető. A kiáramló levegő vagy hidraulikaolaj felsértheti és/vagy megégetheti a bőrt.

A munkagép bármely védőfedél alatti alkatrészével való nem megfelelő érintkezés súlyos sérüléseket okozhat. A rekeszeket csak megfelelően képzett karbantartó személyzet nyissa fel. A kezelő számára a felnyitás csak üzemeltetés előtti ellenőrzéskor javasolt. Üzemelés alatt minden rekeszt zárva kell tartani és a fedelet rögzíteni kell.

▲ Robbanás- és tűzveszély

Tilos a motort beindítani, ha cseppfolyós propángáz, benzin, dízelmotor-üzemanyag vagy más robbanóanyag szagát vagy jelenlétét észleli.

Üzemelő motor esetén tilos az üzemanyag-utántöltés.

A munkagépen az üzemanyag, illetve az akkumulátor feltöltését csak nyílt, jól szellőző helyen végezze, szikráktól, nyílt lángtól és meggyújtott dohányáruktól távol.

Ne üzemeltesse a munkagépet és ne töltsé az akkumulátort veszélyes helyen, vagy olyan helyen, ahol potenciálisan lehetséges gyúlékony vagy robbanékony gázok és részecskék jelenléte.

Ne fecskendezzen étert izzófejes motorba.

▲ Sérült munkagéphez kapcsolódó veszély

Ne használjon sérült vagy hibásan működő munkagépet.

Minden műszakot megelőzően alapos használat előtti ellenőrzést kell végezni és minden funkció működését meg kell vizsgálni. A sérült vagy hibásan működő munkagépet azonnal meg kell jelölni és további használatát fel kell függeszteni.

Győződjön meg arról, hogy az ezen kézikönyvben és a megfelelő Genie szervizkézikönyvben előírt összes karbantartási művelet elvégzése megtörtént.

Győződjön meg arról, hogy minden matrica a helyén van és jól olvasható.

Győződjön meg arról, hogy a kezelői, biztonsági és a felelősséget ismertető kézikönyv teljes, jól olvasható és a gépen elhelyezett tartóban található.

▲ Alkatrész-sérülés-veszély

A motor külső indításához ne használjon 12 V feletti feszültségű akkumulátort vagy töltőt.

Hegesztés esetén ne használja a munkagépet földelésre.

Tilos a munkagépet üzemeltetni olyan helyeken, ahol rendkívül nagy mágneses terek lehetnek jelen.

Munkaterületi biztonság

▲ Akkumulátorbiztonság

Égésveszély



Az akkumulátorok savat tartalmaznak. Az akkumulátorral való munkavégzés során mindig viseljen megfelelő védőöltözetet és védőszemüveget.

Vigyázzon, hogy az akkumulátorsav ne ömöljön ki, és kerülje a vele való érintkezést. A kifolyt akkumulátorsavat szódabikarbóna és víz keverékével semlegesítse.

▲ Érintési riasztó biztonsága

Az érintési riasztóval kapott összes figyelmeztetést és utasítást olvassa el, vegye tudomásul és tartsa be.

Ne lépje túl az emelőkosár névleges terhelési kapacitását. Az érintési riasztó súlya csökkenti a névleges emelőkosár-kapacitást és azt le kell vonni az emelőkosár teljes terheléséből.

Az érintési riasztó szerelvényének súlya 4,5 kg.

Győződjön meg arról, hogy az érintési riasztó biztonságosan van felszerelve.

Robbanásveszély

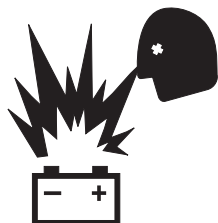

Az akkumulátorokat tartsa szikráktól, nyílt lángtól és meggyújtott dohányáruktól távol. Az akkumulátorok robbanékony gázt bocsátanak ki.



▲ Áramütésveszély

Kerülje az elektromos csatlakozókkal való érintkezést.

Munkaterületi biztonság

▲ Csőtartó biztonság

A csőtartóval kapott összes figyelmeztetést és utasítást olvassa el, vegye tudomásul és tartsa be.

Ne lépje túl az emelőkosár névleges terhelési kapacitását. A csőtartó szerelvény és a csőtartókban lévő súly csökkenteni fogja az emelőkosár kapacitását, és azt bele kell számítani a teljes emelőkosár-terhelésbe.

A csőtartó szerelvény súlya 9,5 kg.

A csőtartó szerelvény maximális kapacitása 91 kg.

A csőtartó szerelvény és a csőtartókban lévő terhelés korlátozhatja az emelőkosárban tartózkodó személyek maximális számát.

Központosítsa a terhelést az emelőkosár hordfelületén belül.

Rögzítse a terhelést az emelőkosárhoz.

Ne legyen akadály az emelőkosár be- és kijáratánál.

Ne akadályozza semmi az emelőkosár-kezelőszervek vagy a piros Vészleállás gomb üzemeltethetőségét.

Csak akkor üzemeltesse, ha erre megfelelően kiképzett, és tisztában van túlnyúló terhet tartalmazó emelőkosár mozgásával kapcsolatos összes kockázattal.

Ne hozzon létre a munkagépre ható vízszintes irányú erőt vagy oldalirányú terhelést oly módon, hogy rögzített vagy lelógó terhet felemel vagy leenged.

Áramütésveszély: Tartsa a csöveket távol minden feszültség alatt lévő elektromos vezetőtől.

▲ Paneltartó biztonság

A paneltartókkal kapott összes figyelmeztetést és utasítást olvassa el, vegye tudomásul és tartsa be.

Ne lépje túl az emelőkosár névleges terhelési kapacitását. A tartók, panelek, személyek, szerszámok és minden más berendezés kombinált súlya nem haladhatja meg az emelőkosár névleges kapacitását.

A paneltartó szerelvény súlya 13,6 kg.

A paneltartó szerelvény maximális kapacitása 113 kg.

Lehetséges, hogy a paneltartók és a paneltartókban lévő terhelés súlya egyetlen személyre korlátozza az emelőkosárban lévő személyek maximális számát.

Rögzítse a tartókat az emelőkosárhoz. Rögzítse a panel(ek)et az emelőkosár korlátjához a kapott szíjak használatával.

Csak akkor üzemeltesse, ha erre megfelelően kiképzett, és tisztában van a panelek emelésével kapcsolatos összes kockázattal.

Ne hozzon létre a munkagépre ható vízszintes irányú erőt vagy oldalirányú terhelést oly módon, hogy rögzített vagy lelógó terhet felemel vagy leenged.

Panelek maximális függőleges magassága: 1,2 m.

Maximális szélesség: 6,7 m/sec.

Maximális panelfelület: 3 m².

Munkaterületi biztonság

▲ Hegesztőgép-biztonság

A hegesztő tápegységgel kapott összes figyelmeztetést és utasítást olvassa el, vegye tudomásul és tartsa be.

Csak akkor csatlakoztassa a vezetékeket és kábeleket, ha a hegesztő tápegység ki van kapcsolva az emelőkosárban lévő kezelőpanelen.

Csak akkor üzemeltesse, ha a hegesztőkábelek megfelelően csatlakoztatottak és a hegesztőgép megfelelően földelt.

A hegesztőgép súlya csökkenti a névleges emelőkosár-kapacitást és azt be kell számítani az emelőkosár teljes terhelésébe. A hegesztőgép-tápegység súlya 34 kg.

Csak akkor üzemeltesse a hegesztőgépet, ha tűzoltókészülék azonnali használatra rendelkezésre áll, az OSHA 1926.352(d) rendelkezése szerint.

Minden használat után zárolás

- 1 Válasszon biztonságos parkolóhelyet — szilárd, vízszintes, akadályoktól és forgalomtól mentes felületen.
- 2 Húzza vissza és engedje le a gémet behúzott helyzetbe.
- 3 Forgassa el a forgóasztalt úgy, hogy a gép a nem kormányzott kerekek vagy nem kormányzott hernyótalpak között legyen.
- 4 Fordítsa a kulcsos átkapcsolót Ki helyzetbe, majd vegye ki a kulcsot az illetéktelen használat megakadályozása céljából.

Jelmagyarázat

Ebben a kézikönyvben az ábrák abroncsokat és kerekeket ábrázolhatnak hernyótalpak helyett. Minden biztonsági információ és kezelési utasítás érvényes az S-60 TRAX és S-65 TRAX gépekre még akkor is, ha az ábrán nincsenek hernyótalpak.

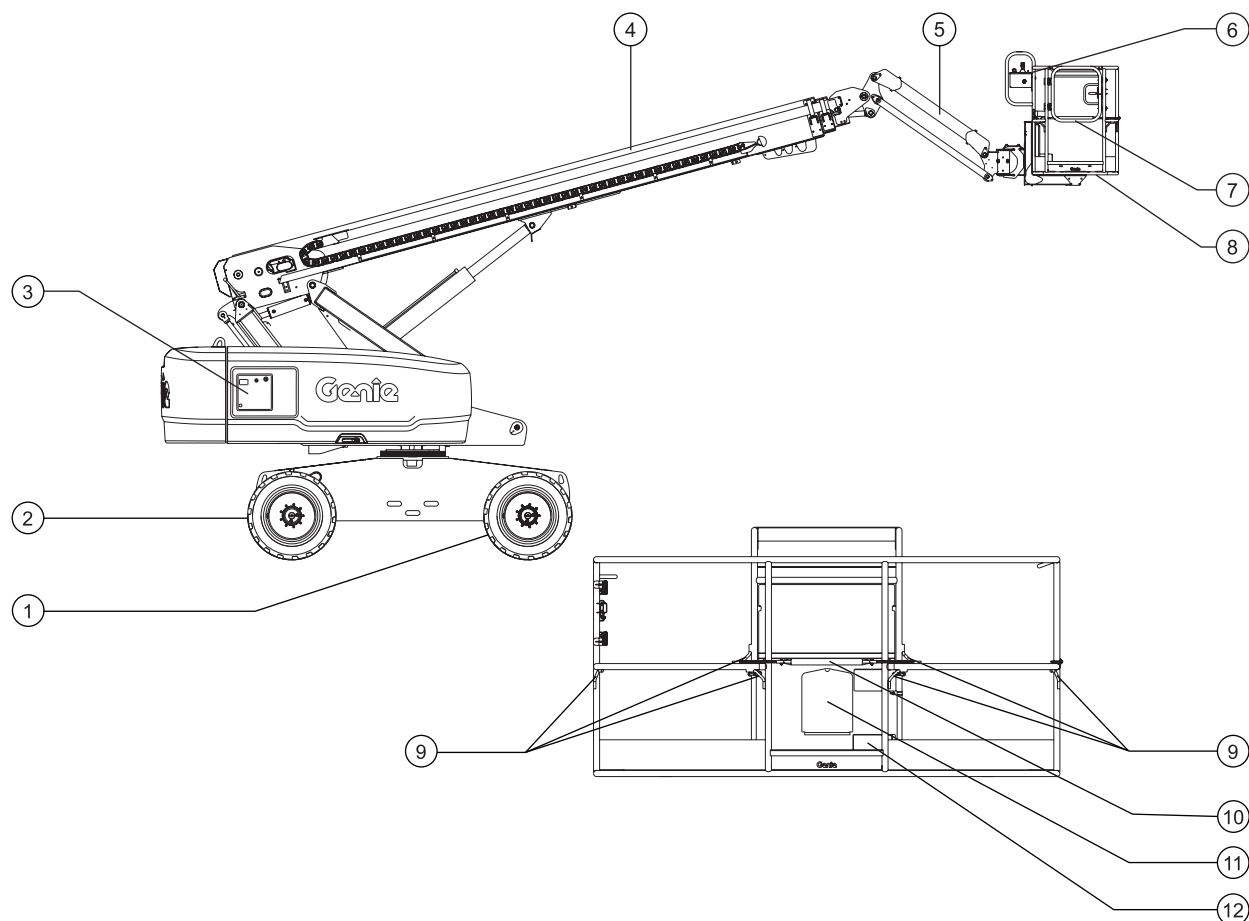

- | | |
|---|----------------------------------|
| 1 Nem kormányzott abroncs vagy nem kormányzott hernyótalp | 7 Lengőajtó |
| 2 Kormányzott abroncs vagy kormányzott hernyótalp | 8 Emelőkosár |
| 3 Földi kezelőszervek | 9 Rögzítőkötél-kikötési pont |
| 4 Gém | 10 Elcsúsztatható középső korlát |
| 5 Gémtoldal (ha rendelkezésre áll) | 11 Manuális tárolótartály |
| 6 Emelőkosárbeli kezelőszervek | 12 Lábkapcsoló |

Kezelőszervek

Ebben a kézikönyvben az ábrák abroncsokat és kerekeket ábrázolhatnak hernyótalpak helyett. Minden biztonsági információ és kezelési utasítás érvényes az S-60 TRAX és S-65 TRAX gépekre még akkor is, ha az ábrán nincsenek hernyótalpak.

A földi kezelőállomás az emelőkosár tárolási célokból való felemelésére, illetve a funkciók ellenőrzésére használható. A földi kezelőállomás használható vészhelyzetben az emelőkosárban lévő cselekvésképtelen személy kimentésére. Ha a földi kezelőállomás van kiválasztva, az emelőkosárban lévő kezelőszervek üzemképtelenek, a vészleállító kapcsoló is.

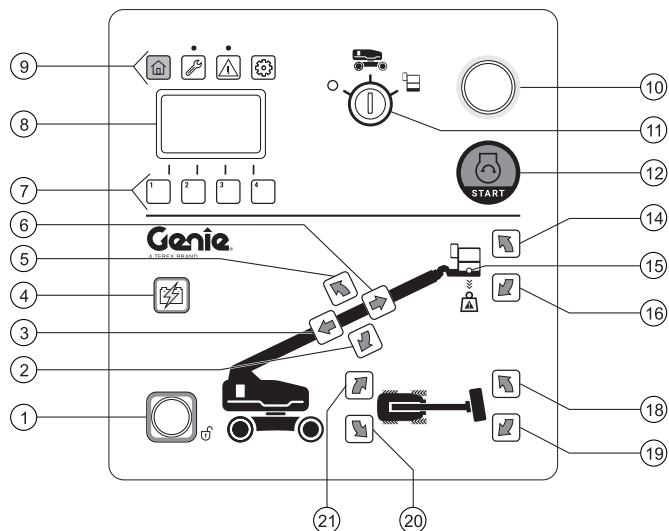
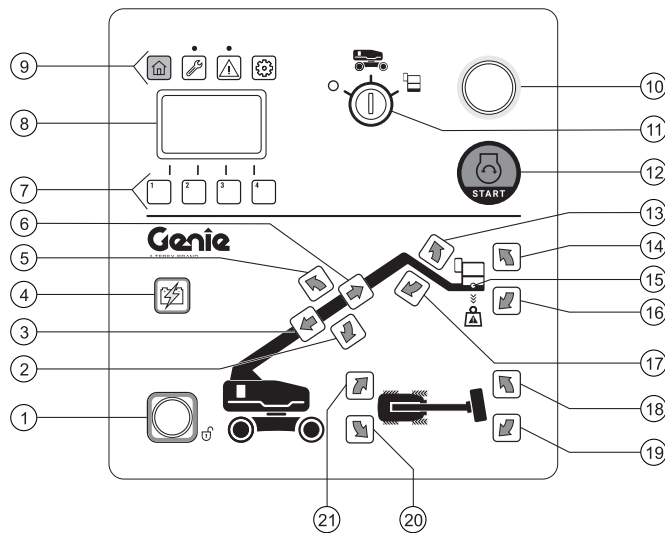

Kezelőszervek

Földi kezelőpult

1 Funkciót aktiváló gomb

Nyomja le és tartsa lenyomva a funkciót aktiváló gombot, hogy lehetővé tegye a földi kezelőpanelen levő funkciók üzemelését.

2 Gém le gomb

Nyomja le a gém leengedése gombot és a gém le fog ereszkedni.

3 Gém behúzása gomb

Nyomja le a gém behúzása gombot és a gém be fog húzódni.

4 Kisegítő tápegység gombja

Használja a kisegítő tápegységet, ha az elsődleges energiaforrás (a motor) meghibásodik. Egyidejűleg tartsa nyomva a kisegítő tápegység gombját, és aktiválja a kívánt funkciót.

5 Gém fel gomb

Nyomja le a gém felemelése gombot és a gém fel fog emelkedni.

6 Gém meghosszabbítása gomb

Nyomja le a gém meghosszabbítása gombot és a gém meg fog hosszabbodni.

7 LCD-kijelzőképernyő navigációs gombjai

8 LCD-kijelzőképernyő

A képernyő kijelzi az óramétert, feszültséget, olajnyomást és a hűtőanyag hőmérsékletét. A képernyő kijelzi a hibakódokat és más szervizinformációkat is.

9 LCD-képernyő menügombjai

Használja az LCD-képernyő menügombjait a különböző menük eléréséhez.



A kezdőlap gombja mutatja a modellt, óramétert és motorórákhoz való hozzáférést.



A Karbantartás gomb megnyitja a karantartási időköz képernyőt. A világító jelzőfény jelzi, hogy letelt a karbantartási időköz.



A Hiba gomb jelzi az aktuális hibákat és hozzáférést ad a hibanaplóhoz. A világító jelzőfény jelzi, hogy aktív hibaállapot áll fenn.



A Beállítás gomb lehetővé teszi, hogy a szerviz személyzet hozzáférjen a konfigurációs képernyőkhöz.

10 Piros Vészleállás gomb

Nyomja be a piros Vészleállás gombot kikapcsolt helyzetbe az összes funkció leállításához és a motor kikapcsolásához. Húzza ki a piros Vészleállás gombot bekapcsolt helyzetbe a munkagép üzemeltetéséhez.

Kezelőszervek

- 11 Kulcsos átkapcsoló a ki/földi/emelőkosárbeli vezérlés kiválasztásához
Fordítsa a kulcsos átkapcsolót Ki helyzetbe, és a munkagép ki lesz kapcsolva. Fordítsa a kulcsos átkapcsolót föld helyzetbe, és a földi kezelőszervek működni fognak. Fordítsa a kulcsos átkapcsolót emelőkosár helyzetbe, és az emelőkosár-kezelőszervek működni fognak.
- 12 Motorindítás gomb
Nyomja meg a motorindító gombot a motor elindításához.
- 13 Gémtoldat fel gomb
Nyomja meg a gémtoldat fel gombot, és a gémtoldat fel fog emelkedni.
- 14 Emelőkosár-szintkapcsoló felfelé gomb
Nyomja meg az emelőkosár-szintkapcsoló felfelé gombját, és az emelőkosár fel fog emelkedni.
- 15 Emelőkosár-túlterhelés jelzőfény
A villogó fény az emelőkosár túlterhelését jelzi. A motor leáll és egyetlen funkció sem működik.
Megjegyzés: Riasztás szólal meg az emelőkosárnál, amikor túlterhelt állapot lép fel, majd elhallgat, amikor megtörtént a súly eltávolítása az emelőkosárból.
- 16 Emelőkosár-szintkapcsoló lefelé gomb
Nyomja meg az emelőkosárszintet csökkentő gombot, és az emelőkosár szintje csökkenni fog.
- 17 Gémtoldat lefelé gomb
Nyomja meg a gémtoldat lefelé gombot, és a gémtoldat le fog ereszkedni.
- 18 Emelőkosár forgatása jobbra gomb
Nyomja meg az emelőkosár jobbra forgatása gombot, és az emelőkosár jobbra fog elforogni.
- 19 Emelőkosár forgatása balra gomb
Nyomja meg az emelőkosár balra forgatása gombot, és az emelőkosár balra fog elforogni.
- 20 Forgóasztal forgatása jobbra gomb
Nyomja meg a forgóasztal forgatása jobbra gombot, és a forgóasztal jobbra fog elforogni.
- 21 Forgóasztal forgatása balra gomb
Nyomja meg a forgóasztal forgatása balra gombot, és a forgóasztal balra fog elforogni.

Kezelőszervek

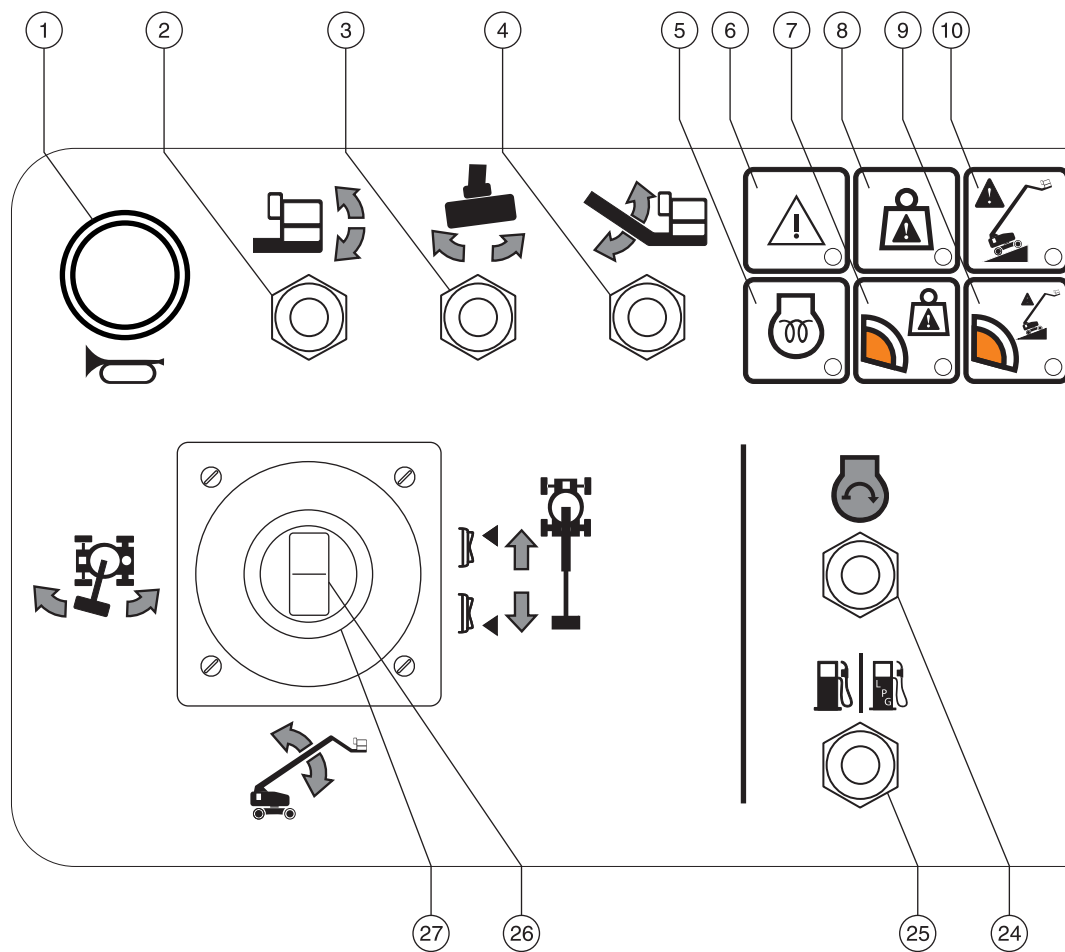

Emelőkosár kezelőpult

Kezelőszervek

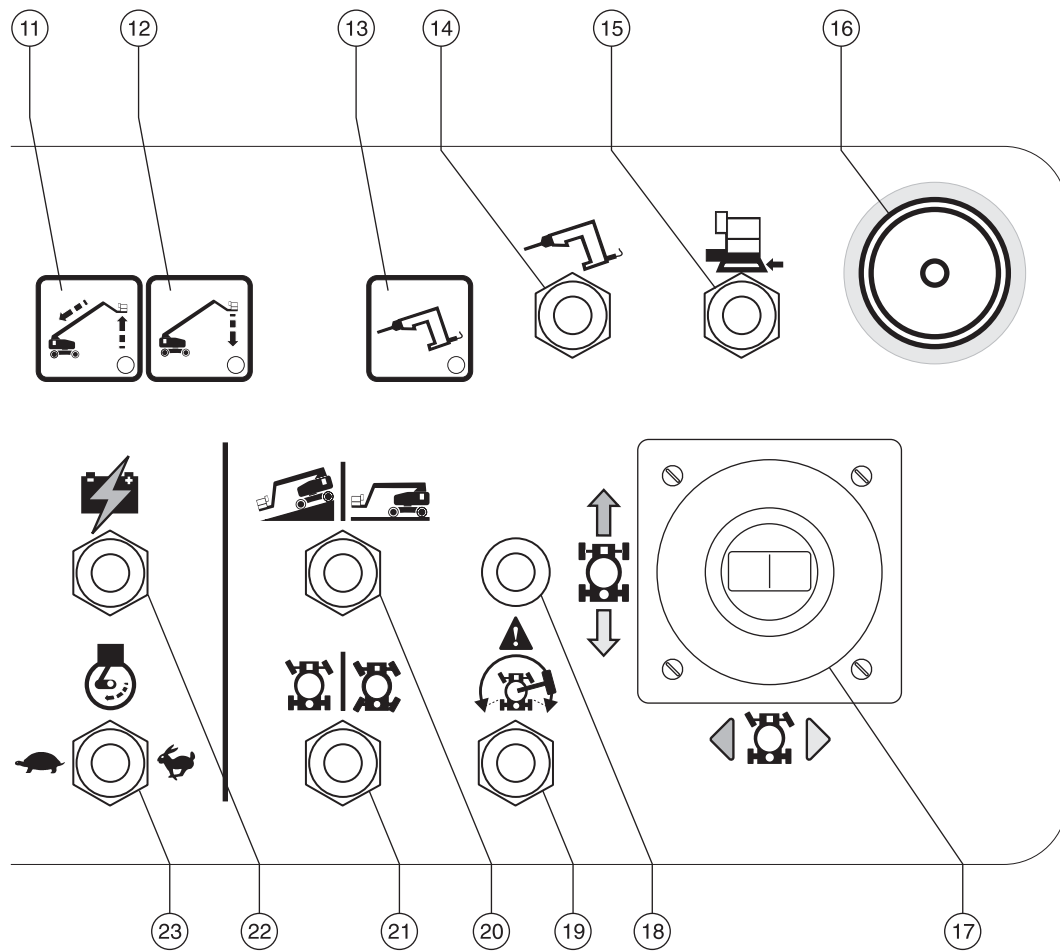

Kezelőszervek

Emelőkosár-kezelőpult

1 Kürt gomb

Nyomja le ezt a gombot, és a kürt meg fog szólalni. Engedje fel a gombot, és a kürt el fog hallgatni.

2 Emelőkosár szintezése kapcsoló

Mozdítsa az emelőkosár-szintkapcsolót felfelé, és az emelőkosár fel fog emelkedni. Mozdítsa az emelőkosár-szintkapcsolót lefelé, és az emelőkosár szintje csökkenni fog.



3 Emelőkosár forgatása kapcsoló

Mozdítsa az emelőkosár forgatása kapcsolót balra, és az emelőkosár balra fog elforogni. Mozdítsa az emelőkosár forgatása kapcsolót jobbra, és az emelőkosár jobbra fog elforogni.



4 Gémtoldat emelése/leengedése kapcsoló

Mozdítsa a gémtoldatkapcsolót felfelé, és a gémtoldat fel fog emelkedni. Mozdítsa a gémtoldatkapcsolót lefelé, és a gémtoldat le fog ereszkedni.

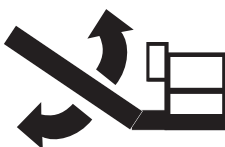

5 Izzófej jelzőfény

A világító jelzőfény jelzi, hogy az izzófejek be vannak kapcsolva.

6 Hibajelző fény

A világító jelzőfény rendszerhibát jelent.

7 Korlátozott mozgástartomány jelzőfény, súly.

A világító jelzőfény korlátozott mozgástartományt jelez az emelőkosár súlya miatt.



8 Emelőkosár-túlterhelés jelzőfény

A villogó fény az emelőkosár túlterhelését jelzi. A motor leáll és egyetlen funkció sem működik. Távolítsa el terhelést mindaddig, amíg a fény ki nem alszik, majd indítsa újra a motort.

9 Korlátozott mozgástartomány jelzőfény, lejtő.

A világító jelzőfény korlátozott mozgástartományt jelez a lejtő szöge miatt.



10 Munkagép lejtőn jelzőfény

A világító jelzőfény jelzi, hogy túllépték a dőlésérzékelő aktiválási beállításokat. Lásd az utasításokat az Üzemeltetési utasítások c. részben.

Kezelőszervek

- 11 Gém felemelése/behúzása jelzőfény
Emelje fel/húzza vissza a gémet addig, amíg a fény ki nem alszik.
- 12 Gém leeresztése jelzőfény
Engedje le a gémet addig, amíg a fény ki nem alszik.
- 13 Generátor jelzőfény
A világító jelzőfény jelzi, hogy a generátort használják.
- 14 Generátorkapcsoló (ha rendelkezésre áll)
A generátor aktiválásához mozgassa felfelé a generátorkapcsolót. Mozdítsa le a kapcsolót lefelé a generátor kikapcsolásához.
- 15 Repülőgép-védelmet hatálytalanító gomb (ha van)
Mozdítsa el és tartsa helyben a repülőgép-védelmet hatálytalanító kapcsolót a munkagép üzemeltetéséhez abban az esetben, ha az emelőkosár-ütköző egy tárggyal érintkezik.
- 16 Piros Vészleállás gomb
Nyomja be a piros Vészleállás gombot kikapcsolt helyzetbe az összes funkció leállításához és a motor kikapcsolásához. Húzza ki a piros Vészleállás gombot bekapcsolt helyzetbe a munkagép üzemeltetéséhez.
- 17 Kéttengelyű arányos vezérlőkar a meghajtási és kormányzási funkciókhoz
VAGY Arányos vezérlőkar a meghajtási funkcióhoz és billenőkapcsoló a kormányzási funkcióhoz.
Mozgassa a vezérlőkart a kék nyíl által jelzett irányba a kezelőpanelen, és a munkagép előre fog haladni. Mozdítsa a vezérlőkart a sárga nyíl által jelzett irányba és a munkagép hátrafelé fog haladni. Mozdítsa a vezérlőkart a kék háromszög által jelzett irányba és a munkagép balra fog fordulni. Mozdítsa a vezérlőkart a sárga háromszög által jelzett irányba a kezelőpanelen, és a munkagép jobbra fog fordulni.
VAGY
Mozgassa a vezérlőkart a kék nyíl által jelzett irányba a kezelőpanelen, és a munkagép előre fog haladni. Mozdítsa a vezérlőkart a sárga nyíl által jelzett irányba és a munkagép hátrafelé fog haladni. Nyomja le a billenőkapcsoló bal oldalát és a munkagép balra fog fordulni. Nyomja le a billenőkapcsoló jobb oldalát és a munkagép jobbra fog mozogni.
- 18 Meghajtás aktiválva jelzőfény
A villogó fény azt jelzi, hogy a gép áthaladt egy nem kormányzott kerék vagy a nem kormányzott hernyótalp mellett és a meghajtófunkció megszakadt.

Kezelőszervek

19 Meghajtás-aktiválás kapcsoló

A meghajtásengedélyező jelzőfény villogásakor a meghajtáshoz tartsa a meghajtásengedélyező kapcsolót az egyik oldalon, és lassan mozgassa el a meghajtásvezérlő kart a középről. Legyen tudatában annak, hogy a munkagép esetleg a meghajtás- és kormányzásvezérlők elmozdítási irányával ellenkező irányban indul el.

20 Meghajtósebességet kiválasztó kapcsoló

Munkagép lejtőn szimbólum: Alsó tartományú üzemelés lejtő esetén. Munkagép vízszintes felületen szimbólum: Üzemelés a felső tartományban, maximális haladási sebességhez.

21 Kormányzó mód kiválasztó kapcsoló (ha fel van szerelve)

Mozgassa a kormányzó mód kiválasztó kapcsolót balra a négyzetes kormányzás kiválasztásához. Mozgassa a kormányzó mód kiválasztó kapcsolót jobbra a kordinált kormányzás kiválasztásához.

22 Segédtápegység-kapcsoló

Használja a kisegítő tápegységet, ha az elsődleges energiaforrás meghibásodik. Egyidejűleg tartsa a kisegítő tápegység kapcsolóját fenti vagy lenti helyzetben, és aktiválja a kívánt funkciót.

23 Motorfordulatszám-kapcsoló

Mozgassa a motorfordulatszám-kapcsolót teknős állásba az alacsony üresjárat aktiválásához. Mozgassa a motorfordulatszám-kapcsolót nyúl állásba a magas üresjárat aktiválásához.

24 Motorindítás-kapcsoló

Kapcsolja a motorindítás-kapcsolót valamelyik oldalra a motor indításához.

25 Benzin/LPG-modellek: Üzemanyag-választó kapcsoló

Kapcsolja az üzemanyag-választó kapcsolót benzin helyzetbe benzin kiválasztásához. Kapcsolja az üzemanyag-választó kapcsolót LPG helyzetbe LPG kiválasztásához.

26 Billenőkapsoló a gém meghosszabbítása/behúzása funkcióra

Nyomja meg a billenőkapsoló tetejét, és a gém visszahúzódik. Nyomja meg a billenőkapsoló alját, és a gém meghosszabbodik.

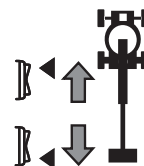

27 Kéttengelyű arányos vezérlőkar a gém emelése/leengedése és a forgóasztal jobbra/balra forgatása funkciókhoz

Mozdítsa a vezérlőkart felfelé, és a gém fel fog emelkedni. Mozdítsa a vezérlőkart lefelé, és a gém le fog ereszkedni.



Mozdítsa a vezérlőkart jobbra, és a forgóasztal jobbra fog elforgogni. Mozdítsa a vezérlőkart balra, és a forgóasztal balra fog elforgogni.



Ellenőrzések

Ebben a kézikönyvben az ábrák abroncsokat és kerekeket ábrázolhatnak hernyótalpak helyett. Minden biztonsági információ és kezelési utasítás érvényes az S-60 TRAX és S-65 TRAX gépekre még akkor is, ha az ábrán nincsenek hernyótalpak.



Csak akkor üzemeltesse, ha:

- Az üzemeltetői kézikönyvben leírt biztonságos gépkezelést megtanulta, és a munkagépet ennek megfelelően üzemelteti.
 - 1 Elkerüli a veszélyes helyzeteket.
 - 2 **Soha nem mulasztja el az üzemeltetés előtti ellenőrzést.**
- Megismeri és megérti a biztonsági előírásokat, mielőtt áttérne a következő témakörre.**
- 3 Használat előtt mindig végrehajtja a működési teszteket.
- 4 Terepszemlét tart a munkahelyen.
- 5 Csak rendeltetésszerűen használja a munkagépet.

Üzemeltetés előtti ellenőrzés, alapvető ismeretek

A használat előtti vizsgálat és rutinkarbantartás elvégzése az üzemeltető felelőssége.

Az üzemeltetés előtti vizsgálat az üzemeltető által minden műszak előtt végrehajtott vizuális ellenőrzés. A vizsgálat célja az, hogy az üzemeltető még a funkcionális tesztek végrehajtása előtt észrevegye, ha a géppel nyilvánvaló probléma van.

A használat előtti vizsgálat célja annak eldöntése is, hogy kell-e rutin jellegű karbantartási műveleteket végezni. A kezelő csak az ebben a kézikönyvben szereplő rutin karbantartási műveleteket végezheti el.

Nézze meg a következő oldalon lévő listát és ellenőrizzen minden tételt.

Ha sérülés vagy a gyári leszállított állapothoz képest nem megengedett változtatás látható, a munkagépet meg kell jelölni, és további használata tilos.

A gép javítását csak szakképzett szerviztechnikus végezheti, a gyártó specifikációi szerint. A javítások elvégzése után az üzemeltetőnek újra végre kell hajtania a használat előtti ellenőrzést, mielőtt megkezdene a funkciók működésének ellenőrzését.

A beütemezett karbantartási vizsgálatokat csak szakképzett szerviztechnikus végezheti el, a gyártó előírásai és a felelősséget ismertető kézikönyvben felsorolt követelmények szerint.

Ellenőrzések

Üzemeltetés előtti ellenőrzés

- Győződjön meg arról, hogy a kezelői, biztonsági és a felelősséget ismertető kézikönyv teljes, jól olvasható és az emelőkosárban elhelyezett tartóban található.
- Győződjön meg arról, hogy minden matrica a helyén van és jól olvasható. Lásd az Ellenőrzések c. részt.
- Ellenőrizze, nem szivároog-e a hidraulikaolaj, és megfelelő-e az olajsint. Ha szükséges, adjon hozzá olajat. Lásd a Karbantartás c. részt.
- Ellenőrizze, nem szivároog-e az akkumulátorfolyadék, és a szintje megfelelő-e. Ha szükséges, adjon hozzá desztillált vizet. Lásd a Karbantartás c. részt.
- Ellenőrizze, nem szivároog-e a motorolaj és megfelelő-e az olajsint. Ha szükséges, adjon hozzá olajat. Lásd a Karbantartás c. részt.
- Ellenőrizze, nem szivároog-e a motorhűtő-folyadék és megfelelő-e a folyadéksint. Ha szükséges, adjon hozzá hűtőfolyadékot. Lásd a Karbantartás c. részt.
- Ellenőrizze, hogy a gumi hernyótalpakon nincs jele a kopásnak, repedésnek vagy vágásnak.

Ellenőrizze az alábbi alkatrészeket vagy térségeket, hogy nincs-e sérülés, nem megfelelően felszerelt vagy hiányzó alkatrész, illetve engedély nélküli módosítás:

- Elektromos alkatrészek, huzalozás és elektromos kábelek
- Hidraulikus csővezetékek, csatlakozások, hengerek és csőelágazások
- Üzemanyag- és hidraulikatartályok
- Meghajtó- és forgóasztalmotorok és meghajtáselosztók
- Kopásvédő pofák
- Abroncsok és kerekek
- Hernyótalpak, lánckerék, forgózsámoly, futómű/váz, feszítő
- Motor és kapcsolódó alkatrészek
- Véghelyzetkapcsolók és kürt
- Érintési riasztás

- Elsődleges gém szögérzékelő
- Forgatható asztal szintérzékelő
- Köteles hosszmerő érzékelő
- Vészjelző és jelzőfény (ha van)
- Anyák, csavarok és más rögzítők
- Emelőkosár belépő korlát és kapu
- Emelőkosár töltőcella
- Rögzítőkötél-kikötési pont

Ellenőrizze a teljes munkagépen az alábbiakat:

- Nincsenek-e repedések a hegesztésekben és a strukturális alkatrészekben
- Nincsenek-e horpadások vagy sérülések a munkagépen
- Nincs-e nagy mértékű rozsdásodás, korrózió vagy oxidáció
- Ellenőrizze, hogy minden strukturális és más kritikus fontosságú alkatrész jelen van, illetve minden társított rögzítő és pecek a helyén van és megfelelően meg van szorítva.
- Miután végrehajtotta a vizsgálatot, győződjön meg arról, hogy minden rekesz fedele a helyén van és rögzített.

Ellenőrzések



Csak akkor üzemeltesse, ha:

- Az üzemeltetői kézikönyvben leírt biztonságos gépkezelést megtanulta, és a munkagépet ennek megfelelően üzemelteti.

- 1 Elkerüli a veszélyes helyzeteket.
- 2 Soha nem mulasztja el az üzemeltetés előtti ellenőrzést.

3 Használat előtt mindig végrehajtja a működési teszteket.

Megismeri és megérti a működési teszteket, mielőtt áttérne a következő témakörre.

- 4 Terepszemlét tart a munkahelyen.
- 5 Csak rendeltetésszerűen használja a munkagépet.

Működési teszt, alapvető ismeretek

A működési tesztek célja minden hibás működés felfedezése a munkagép használatát megelőzően. Az üzemeltetőnek lépésről-lépésre követnie kell az utasításokat a munkagép minden funkciójának ellenőrzése céljából.

Tilos hibásan működő gépet használni. Ha hibás működés észlelhető, a munkagépet meg kell jelölni és további használata tilos. A gép javítását csak szakképzett szerviztechnikus végezheti, a gyártó specifikációi szerint.

A javítások elvégzése után és a munkagép újbóli üzemeltetése előtt az üzemeltetőnek újra végre kell hajtania a használat előtti ellenőrzést és minden funkció működését ellenőriznie kell.

Ellenőrzések

A földi kezelőszerveknél

- 1 A teszt céljára válasszon ki egy olyan területet, ahol a talaj szilárd, vízszintes és akadályoktól mentes.
- 2 Fordítsa a kulcsos átkapcsolót földi kezelésre.
- 3 Húzza ki a piros Vészleállás gombot bekapcsolt helyzetbe.
- ⊙ **Eredmény:** A riasztásnak meg kell szólalnia a földi kezelőszerveknél.
- 4 Indítsa el a motort. Lásd az Üzemeltetési utasítások c. részt.
- ⊙ **Eredmény:** A jelzőfényeknek (ha vannak) villogniuk kell.

Ellenőrizze a vészleállást

- 5 Nyomja a piros Vészleállás gombot kikapcsolt helyzetbe.
- ⊙ **Eredmény:** A motornak le kell állnia és egyetlen funkciónak sem szabad üzemelnie.
- 6 Húzza ki a piros Vészleállás gombot be helyzetbe, majd indítsa újra a motort.

Ellenőrizze a munkagép működését

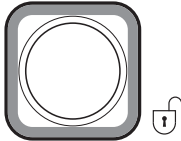
- 7 Ne nyomja meg a funkcióengedélyezés gombot. Kísérlelje meg az egyes gém- és emelőkosár-funkciógombok aktiválását. 
- ⊙ **Eredmény:** Egyetlen gém- és emelőkosárfunkció sem üzemelhet.
- 8 Nyomja le és tartsa lenyomva a funkcióengedélyezés gombot és aktiválja az összes gém- és emelőkosár-funkciógombot.
- ⊙ **Eredmény:** Az összes gém- és emelőkosár-funkciónak üzemelnie kell a teljes cikluson keresztül. A leeresztési riasztásnak meg kell szólalnia a gém leeresztésekor.

Ellenőrizze a dőlésérzékelőt

- 9 Nyomja le a Karbantartás gombot az LCD-képernyő felett. Navigáljon a valósidejű adatok képernyőhöz. 
- ⊙ **Eredmény:** Az LCD-képernyőn meg kell jelenjen az alvázszög és a gémszög fokokban kifejezve.

Ellenőrzések

Ellenőrizze a kisegítő tápegységet

- 10 Fordítsa a kulcsos átkapcsolót földi kontrollra, majd állítsa le a motort.
- 11 Húzza ki a piros Vészleállítás gombot bekapcsolt helyzetbe.
- 12 Egyidejűleg nyomja le a kisegítő tápegység gombját és aktiválja az adott gémfunkció-gombot.

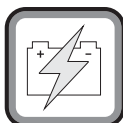

Megjegyzés: Akkumulátortöltés megtakarítása céljából minden funkciót csak a ciklus egy részén ellenőrizzen.

- ⊙ Eredmény: Az összes gémfunkciónak üzemelnie kell.
- 13 Fordítsa a kulcsos átkapcsolót emelőkosárbeli vezérlésre.

Az emelőkosárban lévő kezelőszerveknél

Ellenőrizze a dőlésérzékelő-riasztást

- 14 Lépjen be az emelőkosárba és húzza ki a piros vészleállítás gombot.
- ⊙ Eredmény: A riasztásnak meg kell szólalnia az emelőkosár-kezelőpanelnél.

Ellenőrizze a vészleállást

- 15 Indítsa el a motort.
 - 16 Nyomja be az emelőkosár piros Vészleállítás gombját kikapcsolt helyzetbe.
- ⊙ Eredmény: A motornak le kell állnia és egyetlen funkciónak sem szabad üzemelnie.
- 17 Húzza ki a piros Vészleállítás gombot, majd indítsa újra a motort.

Ellenőrizze a kürtöt

- 18 Nyomja le a kürt gombot.
- ⊙ Eredmény: A kürtnek meg kell szólalnia.

Ellenőrizze a lábkapcsolót

- 19 Nyomja be az emelőkosár piros Vészleállítás gombját kikapcsolt helyzetbe.
 - 20 Húzza ki a piros Vészleállítás gombot be helyzetbe, de ne indítsa be a motort.
 - 21 Lépjen a lábkapcsolóra, majd kísérelje meg a motort elindítani az indító billenőkapcsoló átkapcsolásával valamelyik oldalra.
- ⊙ Eredmény: A motornak nem szabad indítania.
- 22 Ne lépjen a lábkapcsolóra, és indítsa be újra a motort.
- ⊙ Eredmény: A motornak be kell indulnia.
- 23 Ne lépjen a lábkapcsolóra, és ellenőrizzen minden munkagépfunkciót.
- ⊙ Eredmény: Egyetlen funkció sem üzemelhet.

Ellenőrzések

Ellenőrizze a munkagép működését

- 24 Nyomja le a lábkapcsolót.
- 25 Aktiváljon minden munkagépfunkciót a kezelőkarral vagy a billenőkapcsolóval.
- ⊙ Eredmény: Az összes gém- és emelőkosár-funkciónak üzemelnie kell a teljes cikluson keresztül.

Ellenőrizze a kormányzást

- 26 Nyomja le a lábkapcsolót.
- 27 Nyomja le a hajtóművezérlő kar tetején lévő billenőkapcsolót a kezelőpulton lévő kék háromszög által jelzett irányba VAGY lassan mozgassa a vezérlőkart a kék háromszög által jelzett irányba.
- ⊙ Eredmény: A kormányzott kerekeknek vagy kormányzott hernyótalpaknak el kell fordulniuk a hajtóműszekrényen lévő kék háromszög által jelzett irányba.
- 28 Nyomja le a billenőkapcsolót a kezelőpanelen lévő sárga háromszög által jelzett irányba VAGY lassan mozgassa a vezérlőkart a sárga háromszög által jelzett irányba.
- ⊙ Eredmény: A kormányzott kerekeknek vagy kormányzott hernyótalpaknak el kell fordulniuk a hajtóműszekrényen lévő sárga háromszög által jelzett irányba.

Ellenőrizze a meghajtást és a fékezést

- 29 Nyomja le a lábkapcsolót.
- 30 Lassan mozdítsa el a hajtóművezérlő kart a kezelőpulton lévő kék nyíllal jelölt irányba, amíg a munkagép meg nem indul, majd állítsa vissza a kart középső helyzetbe.
- ⊙ Eredmény: A munkagépnek a hajtóműszekrényen kék nyíllal jelzett irányba kell mozognia, majd hirtelen meg kell állnia.
- 31 Lassan mozdítsa el a hajtóművezérlő kart a kezelőpulton lévő sárga nyíllal jelölt irányba, amíg a munkagép meg nem indul, majd állítsa vissza a kart középső helyzetbe.
- ⊙ Eredmény: A munkagépnek a hajtóműszekrényen sárga nyíllal jelzett irányba kell mozognia, majd hirtelen meg kell állnia.

Megjegyzés: A fékek képesek kell legyenek a munkagép megtartására minden olyan lejtőn, amelyen a munkagép fel tud menni.

Ellenőrzések

Ellenőrizze a lengő tengelyt

- 32 Vezesse fel a jobb kormányzott kereket vagy hernyótalpat egy 15 cm-es tuskóra vagy a járdaszélre.
- ⊙ Eredmény: A másik három keréknek továbbra is teljesen a talajon kell maradnia.
- 33 Vezesse fel a bal kormányzott kereket vagy hernyótalpat egy 15 cm-es tuskóra vagy a járdaszélre.
- ⊙ Eredmény: A másik három keréknek továbbra is teljesen a talajon kell maradnia.
- 34 Vezesse fel mindkét kormányzott kereket vagy hernyótalpat egy 15 cm-es tuskóra vagy a járdaszélre.
- ⊙ Eredmény: A nem kormányzott kerekeknek teljesen a talajon kell maradniuk.

Ellenőrizze a meghajtásaktiváló rendszert

- 35 Lépjen a lábkapcsolóra, majd eressze le a gémekeket behúzott helyzetbe.
- 36 Forgassa el a forgóasztalt addig, amíg a gém túl nem halad az egyik nem kormányzott keréken vagy nem kormányzott hernyótalpon.
- ⊙ Eredmény: A meghajtásengedélyező jelzőfénynek villognia kell, amikor a gém bárhol a mutatott tartományon belül van.
- 37 Mozdítsa ki a hajtóművezérlő kart középhelyzetéből.
- ⊙ Eredmény: A meghajtásfunkciónak üzemképtelennek kell lennie.
- 38 Kapcsolja a meghajtásaktiválás billenőkapcsolót valamelyik oldalra és tartsa ott, majd lassan mozdítsa ki a hajtóművezérlő kart középhelyzetéből.
- ⊙ Eredmény: A meghajtásfunkciónak üzemelni kell.



Megjegyzés: Ha a meghajtásaktiválási rendszer használatban van, lehetséges, hogy a munkagép a meghajtó- és kormányzó vezérlőkar elmozdításával ellenkező irányban halad.

A munkagép mozgásirányának meghatározásához az emelőkosárban lévő kezelőpanelen és a hajtóműszekrényen található színekódolt nyílirányokat használja.

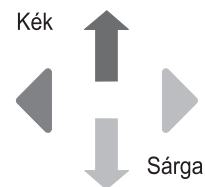

Ellenőrzések

Ellenőrizze a korlátozott haladási sebességet

- 39 Nyomja le a lábkapcsolót.
- 40 Emelje fel a gémet körülbelül 10°-kal a vízszintes fölé.

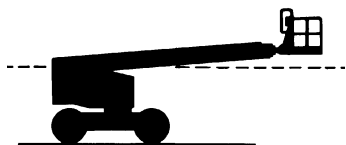

- 41 Lassan mozgassa a vezérlőkart a teljes meghajtás pozícióba.
- ⊙ Eredmény: A maximális elérhető meghajtási sebesség felemelt gémmel nem lehet több, mint 32 cm/s.
- 42 Engedje le a gémet behúzott helyzetbe.
- 43 Hosszabbítsa meg a gémet 17 cm-re.
- 44 Lassan mozgassa a vezérlőkart a teljes meghajtás pozícióba.
- ⊙ Eredmény: A maximális elérhető meghajtási sebesség felemelt gémmel nem lehet több, mint 32 cm/s.

Ha a meghajtási sebesség felemelt vagy meghosszabbított gémmel meghaladja a 32 cm/s-t, jelölje meg a gépet és ne használja tovább.

Ellenőrizze a meghajtó dőlésszöghatárát

- 45 Nyomja le a lábkapcsolót.
- 46 A teljesen behúzott gémmel vezesse a gépet egy lejtőre, ahol a gép bedöntési szöge nagyobb, mint 7° (előlről hátra).
- ⊙ Eredmény: A munkagépnek tovább kell haladnia.
- 47 Vigye vissza a gépet vízszintes talajra és hosszabbítsa meg a gémet körülbelül 17 cm-re.
- 48 Vezesse a gépet egy lejtőre, ahol a gép bedöntési szöge nagyobb, mint 7° (előlről hátra).
- ⊙ Eredmény: A gépnek meg kell állnia, amikor a gép eléri a 7° alvázdőlést és riasztást kell hallania a emelőkosár kezelőszerveinél.
- 49 Húzza vissza a gémet behúzott helyzetbe.
- ⊙ Eredmény: A munkagépnek haladnia kell.
- 50 Térjen vissza vízszintes talajra, és emelje fel a gémet kb. 10°-kal vízszintes fölé.
- 51 Vezesse a gépet egy lejtőre, ahol a gép bedöntési szöge nagyobb, mint 7° (előlről hátra).
- ⊙ Eredmény: A gépnek meg kell állnia, amikor a gép eléri a 7° alvázdőlést és riasztást kell hallania a emelőkosár kezelőszerveinél.
- 52 A lejtőn tartózkodva próbálja meg felemelni és meghosszabbítani a gémet.
- ⊙ Eredmény: A gémemelő és meghosszabbító funkcióknak nem szabad működniük.
- 53 Engedje le a gémet behúzott helyzetbe.
- ⊙ Eredmény: A munkagépnek haladnia kell.
- 54 Térjen vissza vízszintes talajra, és húzza be a gémet.

Ellenőrzések

- 55 Nyomja le a lábkapcsolót.
- 56 A teljesen behúzott gémmel vezesse a gépet egy lejtőre, ahol a gép fordulási szöge nagyobb, mint 5° (oldalról oldalra).
- ⊙ Eredmény: A munkagépnek tovább kell haladnia.
- 57 Vigye vissza a gépet vízszintes talajra és hosszabbítsa meg a gémet körülbelül 17 cm-re.
- 58 **S-60 XC, S-65 XC, S-60 TRAX és S-65 TRAX:** A teljesen behúzott gémmel vezesse a gépet egy lejtőre, ahol a gép fordulási szöge nagyobb, mint 5° (oldalról oldalra).
- S-60 HF és S-65 HF:** A teljesen behúzott gémmel vezesse a gépet egy lejtőre, ahol a gép fordulási szöge nagyobb, mint 4° (oldalról oldalra).
- ⊙ Eredmény: **S-60 XC, S-65 XC, S-60 TRAX és S-65 TRAX:** A gépnek meg kell állnia, amikor a gép eléri az 5° alvázdőlést és riasztást kell hallania az emelőkosár kezelőszerveinél.
- ⊙ Eredmény: **S-60 HF és S-65 HF:** A gépnek meg kell állnia, amikor a gép eléri a 4° alvázdőlést és riasztást kell hallania az emelőkosár kezelőszerveinél.
- 59 Húzza vissza a gémet behúzott helyzetbe.
- ⊙ Eredmény: A munkagépnek haladnia kell.
- 60 Térjen vissza vízszintes talajra, és emelje fel a gémet kb. 10°-kal vízszintes fölé.
- 61 **S-60 XC, S-65 XC, S-60 TRAX és S-65 TRAX:** A teljesen behúzott gémmel vezesse a gépet egy lejtőre, ahol a gép fordulási szöge nagyobb, mint 5° (oldalról oldalra).
- S-60 HF és S-65 HF:** A teljesen behúzott gémmel vezesse a gépet egy lejtőre, ahol a gép fordulási szöge nagyobb, mint 4° (oldalról oldalra).
- ⊙ Eredmény: **S-60 XC, S-65 XC, S-60 TRAX és S-65 TRAX:** A gépnek meg kell állnia, amikor a gép eléri az 5° alvázdőlést és riasztást kell hallania az emelőkosár kezelőszerveinél.
- ⊙ Eredmény: **S-60 HF és S-65 HF:** A gépnek meg kell állnia, amikor a gép eléri a 4° alvázdőlést és riasztást kell hallania az emelőkosár kezelőszerveinél.
- 62 A lejtőn tartózkodva próbálja meg felemelni és meghosszabbítani a gémet.
- ⊙ Eredmény: A gémemelő és meghosszabbító funkcióknak nem szabad működniük.
- 63 Engedje le a gémet behúzott helyzetbe.
- ⊙ Eredmény: A munkagépnek haladnia kell.
- 64 Térjen vissza vízszintes talajra, és húzza be a gémet.

Ellenőrzések

Ellenőrizze a kisegítő tápegységet

- 65 Kapcsolja ki a motort.
- 66 Húzza ki a piros Vészleállás gombot bekapcsolt helyzetbe.
- 67 Nyomja le a lábkapcsolót.
- 68 Tartsa a kisegítő tápegység kapcsolóját bekapcsolva, majd egyidejűleg aktiválja az adott funkciókat a vezérlőkarral vagy a billenőkapcsolóval.

Megjegyzés: Akkumulátortöltés megtakarítása céljából minden funkciót csak a ciklus egy részén ellenőrizzen.

- ⊙ **Eredmény:** Az összes gémmű- és kormányzási funkciónak üzemelnie kell. A meghajtásfunkcióknak nem szabad működniük vészhelyzeti tápegységről.

Ellenőrizze az emelés/meghajtás választófunkciót

- 69 Indítsa el a motort.
- 70 Nyomja le a lábkapcsolót.
- 71 Mozdítsa ki a hajtóművezérlő kart középhelyzetéből, majd aktiválja a gémfunkció vezérlőkart.
- ⊙ **Eredmény:** Egyetlen gémfunkció sem üzemelhet. A munkagép a kezelőpulton jelzett irányba fog haladni.

Ellenőrizze az érintési riasztót (ha van)

- 72 Ne aktiválja a lábkapcsolót és ne gyakoroljon nyomást az érintési riasztó kábelére a működtető egység kapcsolóaljzatból való kioldása céljából.
 - ⊙ **Eredmény:** Az érintési riasztó jelzőfények nem fognak villogni és a gép kürtje nem szólal meg.
- 73 Aktiválja a lábkapcsolót a lábkapcsoló lenyomásával.
 - ⊙ **Eredmény:** Az érintési riasztó jelzőfényei villogni fognak és a gépkürt megszólal.
- 74 Helyezze be a működtető egységet a kapcsolóaljzatba.
 - ⊙ **Eredmény:** A jelzőfény kialszik és a kürt elhallgat.
- 75 Aktiválja a lábkapcsolót a lábkapcsoló lenyomásával, majd gyakoroljon nyomást az érintési riasztó kábelére a működtető egység kapcsolóaljzatból való kioldása céljából.
 - ⊙ **Eredmény:** Az érintési riasztó jelzőfényei villogni fognak és a gépkürt megszólal.

Ellenőrzések

76 Működtessen minden egyes munkagépfunkciót.

- ⊙ **Eredmény:** Az összes munkagépfunkciónak üzemképtelennek kell lennie.

77 Helyezze be a működtető egységet a kapcsolóaljzatba.

- ⊙ **Eredmény:** A jelzőfény kialszik és a kürt elhallgat.

78 Működtessen minden egyes munkagépfunkciót.

- ⊙ **Eredmény:** Az összes munkagépfunkciónak üzemképesnek kell lennie.

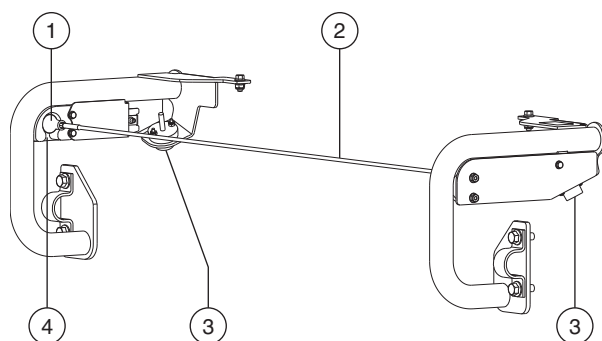

- 1 működtető egység
- 2 érintési riasztó kábele
- 3 villogó riasztó
- 4 kapcsolóaljzat

Repülőgép-védelmi csomag ellenőrzése (ha van)

Megjegyzés: Két személy szükséges ezen teszt végrehajtásához.

79 Mozdítsa el az emelőkosár alján lévő sárga ütközőt 10 cm-rel bármely irányba.

80 Aktiváljon minden funkcióvezérlő kart vagy billenőkapcsolót.

- ⊙ **Eredmény:** Az összes gé- és kormányzási funkciónak üzemelni kell.

81 Mozgassa és tartsa lenyomva a funkcióhatálytalanítás kapcsolót.

82 Aktiváljon minden funkcióvezérlő kart vagy billenőkapcsolót.

- ⊙ **Eredmény:** Az összes gé- és kormányzási funkciónak üzemelni kell.

Ellenőrzések



Csak akkor üzemeltesse, ha:

- Az üzemeltetői kézikönyvben leírt biztonságos gépkezelést megtanulta, és a munkagépet ennek megfelelően üzemelteti.
 - 1 Elkerüli a veszélyes helyzeteket.
 - 2 Soha nem mulasztja el az üzemeltetés előtti ellenőrzést.
 - 3 Használat előtt mindig végrehajtja a működési tesztek.
- 4 Terepszemlét tart a munkahelyen.**

Megismeri és megérti a munkahelyi terepszemle alapelveit, mielőtt áttérne a következő témakörre.
- 5 Csak rendeltetésszerűen használja a munkagépet.

Munkahelyi terepszemle alapelvek

A munkahelyi terepszemle segíti a kezelőt annak eldöntésében, hogy a munkaterület elég biztonságos-e a munkagép működtetéséhez. Ezt az üzemeltetőnek el kell végeznie, mielőtt a munkagépet átvinné a munkaterületre.

Az üzemeltető felelőssége a munkaterületen fennálló veszélyek megismerése és megjegyzése, illetve azok figyelembe vétele és elkerülése a munkagép mozgatása, üzembe helyezése és működtetése közben.

Munkahelyi terepszemle ellenőrzőlista

Ismerje fel és kerülje el az alábbi veszélyes helyzeteket:

- levágások vagy mélyedések
- zökkenők, földön lévő akadályok vagy szemét
- lejtős felületek
- instabil vagy csúszós felületek
- fej feletti akadályok vagy nagyfeszültségű vezetékek
- veszélyes helyszínek
- a gépre ható összes terhelőerőnek ellenállni nem képes alátámasztó felület
- szél és más időjárási tényezők
- illetéktelen személyek jelenléte
- más lehetséges nem biztonságos körülmény

Ellenőrzések

Szimbólumokat tartalmazó matricák vizsgálata

A következő oldalon lévő képek használatával ellenőrizze, hogy minden matrica jól olvasható és a helyén van.

Alább látható numerikus lista a mennyiségekkel és leírásokkal.

Cikkszám	Matrica leírása	Mnny
27204	Nyíl-Kék	1
27205	Nyíl-Sárga	1
27206	Háromszög-Kék	2
27207	Háromszög-Sárga	2
28158	Címke – Ólommentes	1
28159	Címke – Dízel	1
28160	Címke – Cseppfolyós propángáz	1
28174	Címke – Emelőkosár-feszültség, 230 V	2
28235	Címke – Emelőkosár-feszültség, 115 V	2
44981	Címke – Levegővezeték az emelőkosárhoz (opció)	2
52475	Címke – Szállítási lekötési pont	6
65278	Vigyázat – Ne lépj rá	2
72086	Címke – Emelési pont	4
82240	Címke – 105 dB	1
82481	Címke – Akkumulátor és akkutöltő biztonság	1
82487	Címke – Olvassa el a kézikönyvet	2
82487	Címke – Olvassa el a kézikönyvet (egy matrica minden paneltartón)	2
82487	Címke – Olvassa el a kézikönyvet (egy matrica minden csőtartón)	2
97815	Címke – Alsó középső korlát	1
114249	Címke – Borulásveszély, Abroncsok	4
114251	Címke – Robbanásveszély	2
114252	Címke – Borulásveszély, határkapcsoló	4
114473	Címke – Dőlésszög-riasztás	1
133067	Címke – Áramütésveszély	3
133205	Címke – Áramütés-/égésveszély	1
133263	Címke – Hernyótalp specifikációi	4
215526	Címke – Hajtósíjterelő	1
219956	Címke – Emelőkosár-túlterhelés	1
219958	Címke – Borulásveszély, Zúzódásveszély	1
1256425	Címke – Áramütés-veszély	3
1258949	Földi kezelőpult, S-65 XC, S-65 HF, S-65 TRAX	1

Cikkszám	Matrica leírása	Mnny
1258950	Földi kezelőpult, S-60 XC, S-60 HF, S-60 TRAX	1
1263542	Címke – Rekesz szerelőfedél	2
1272242	Címke – Gépregisztráció/Tulajdonjog átruházása	1
1278542	Címke – Érintési riasztó súlya (opció)	1
1278567	Emelőkosár-kezelőpult	1
1278982	Címke – Működtető egység kapcsolóaljzat (opció)	1
1281169	Címke – Visszaállító kapcsoló	1
1281175	Címke – Pántrögzítési pont, és korlátozva	8
1281187	Címke – Sürgősségi leengedés, S-60 XC, S-60 HF, S-60 TRAX	1
1281188	Címke – Sürgősségi leengedés, S-65 XC, S-65 HF, S-65 TRAX	1
1284097	Címke – Kerékterhelés	4
1284098	Címke – Veszély – Borulásveszély, S-65 XC, S-65 TRAX	1
1284099	Figyelmeztetés – Elszabaduló gép veszélye	1
1284103	Címke – Veszély – Borulásveszély, S-60 XC, S-60 TRAX	1
1284982	FIGYELEM – Robbanásveszély, akkumulátor	1
1286362	Címke – Zúzódásveszély, Szerviz	2
1287489	Címke – Kerékterhelés, S-60 XC	4
1288408	Címke – Abroncsnyomás, S-60/65 HF	4
1289514	Címke – Hernyótalp terhelés, S-60 TRAX	4
1287515	Címke – Hernyótalp terhelés, S-65 TRAX	4
1287590	Címke – Szállítás és emelés	2
1293616	Címke – Veszély – Borulásveszély, S-65 HF	1
1293617	Címke – Veszély – Borulásveszély, S-60 HF	1
1294340	FIGYELEM – Elszabaduló gép veszélye, S-60 HF, S-65 HF	1
1301030	Címke – Dízel, 5. szint	1
1301075	Címke – Nyerslevegő tömlő középpontba állítása (5. szint)	1
1304217	Címke – Robbanásveszély	1

■ Az árnyékolás azt jelenti, hogy a matrica nem látható, pl. fedél alatt van

* Ezek a matricák függnek a modelltől, az opciótól vagy a konfigurációtól.

Ellenőrzések

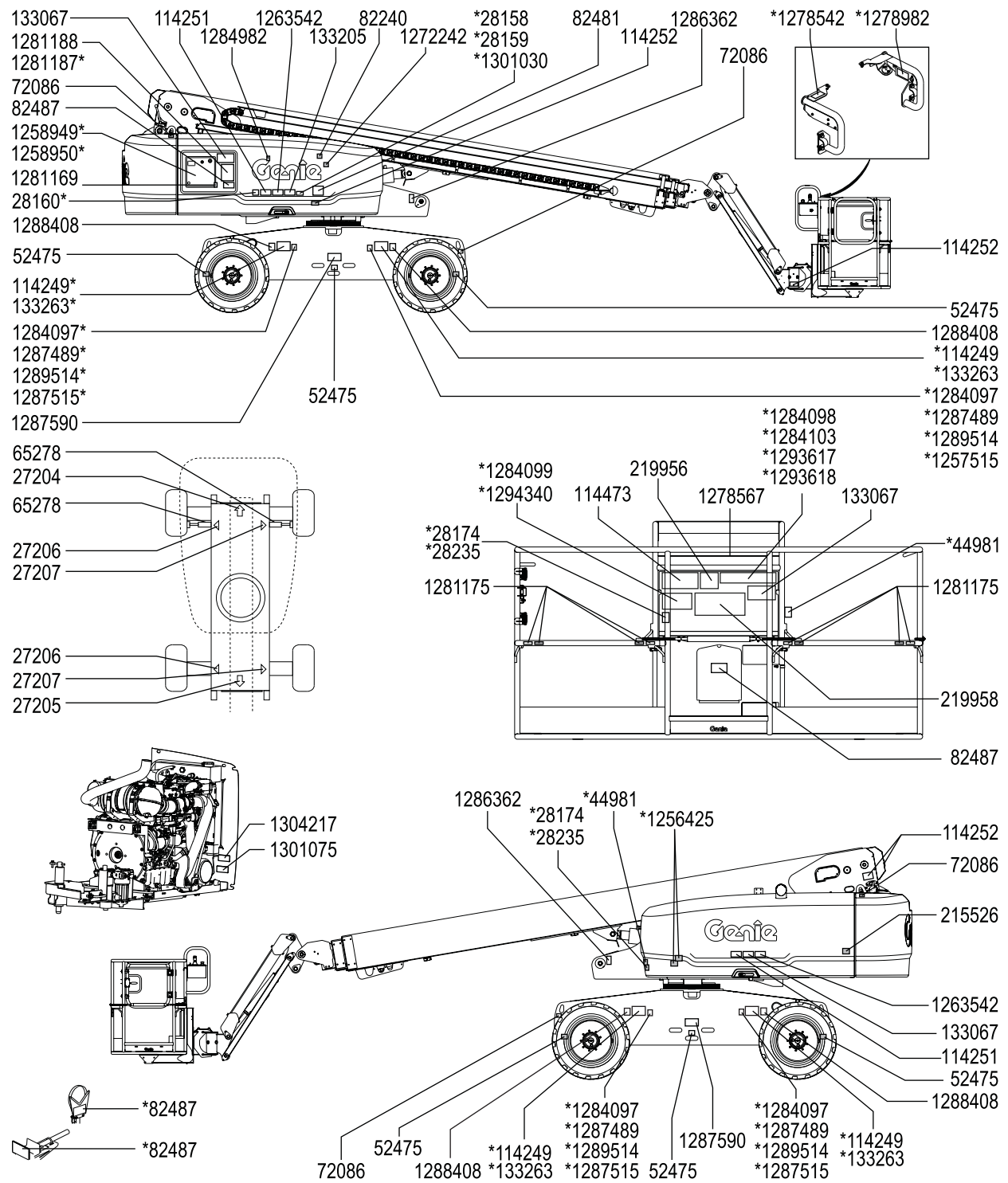

Üzemeltetési utasítások

Ebben a kézikönyvben az ábrák abroncsokat és kerekeket ábrázolhatnak hernyótalpak helyett. Minden biztonsági információ és kezelési utasítás érvényes az S-60 TRAX és S-65 TRAX gépekre még akkor is, ha az ábrán nincsenek hernyótalpak.



Csak akkor üzemeltesse, ha:

- Az üzemeltetői kézikönyvben leírt biztonságos gépkezelést megtanulta, és a munkagépet ennek megfelelően üzemelteti.
 - 1 Elkerüli a veszélyes helyzeteket.
 - 2 Soha nem mulasztja el az üzemeltetés előtti ellenőrzést.
 - 3 Használat előtt mindig végrehajtja a működési teszteket.
 - 4 Terepszemlét tart a munkahelyen.
 - 5 **Csak rendeltetésszerűen használja a munkagépet.**

Alapelvek

Az Üzemeltetési utasítások c. rész a munkagép üzemeltetésének minden vonatkozásában ellátja utasításokkal. Az üzemeltető felelőssége az üzemeltetői, biztonsági és felelősségi kézikönyvekben lévő minden biztonsági rendszabály és utasítás betartása.

A munkagép személyzet, illetve szerszámok és anyagok föld feletti munkahelyre emelésétől eltérő célra való használata nem biztonságos és veszélyes.

A munkagépet csak arra kiképzett, illetékes személyzet kezelheti. Ha a munkagépet ugyanazon műszak alatt különböző időpontokban több kezelő is üzemelteti, mindegyiknek kezelői képesítéssel kell rendelkeznie és köteles a kezelői, biztonsági és a felelősséget ismertető kézikönyvben található biztonsági szabályokat és utasításokat betartani. Ez azt jelenti, hogy a munkagép használata előtt minden új kezelőnek el kell végeznie a használatot megelőző ellenőrzést, a működési teszteket és a munkahelyi terepszemlét.

Üzemeltetési utasítások

A motor elindítása

Dízel modellek

- 1 A földi kezelőszerveken fordítsa el a kulcsos átkapcsolót a kívánt helyzetbe.
- 2 Győződjön meg arról, hogy mind a földi, mind az emelőkosárbeli piros Vészleállítás gomb ki van húzva bekapcsolt helyzetbe.

A motor izzófejek automatikusan indítanak, amikor a gép be van kapcsolva.

- 3 Földi kezelőszerveknél: Az LCD-képernyő kijelzi az izzófej szimbólumot, amikor az automatikus izzófejek be vannak kapcsolva.



- 4 Emelőkosár kezelőszerveknél: Az izzófej jelzőfény világítani kezd, amikor az automatikus izzófejek be vannak kapcsolva.
- 5 Amikor az izzófejek kikapcsolnak, indítsa el a motort. Mozdítsa el és tartsa a motorindító kapcsolót vagy nyomja le és tartsa a motorindító gombot.
- 6 Ha a motor nem indul vagy leáll, az újraindítás késleltetése letiltja az indítókapcsolót 3 másodpercre.

Vészleállítás

A munkagép összes funkciójának leállításához és a motor kikapcsolásához nyomja be a piros Vészleállítás gombot KI állapotba a földi vagy emelőkosárbeli kezelőszerveken.

Javítson meg minden olyan funkciót, amely valamelyik benyomott piros Vészleállítás gomb esetén is működik.

A földi vezérlők kiválasztása és használata hatálytalanítja az emelőkosár piros Vészleállítás gombját.

Kisegítő tápegység

Használja a kisegítő tápegységet, ha az eredeti energiaforrás meghibásodik.

- 1 Fordítsa a kulcsos átkapcsolót földi vagy emelőkosárbeli kezelésre.
- 2 Húzza ki a piros Vészleállítás gombot bekapcsolt helyzetbe.
- 3 Lépjen a lábkapcsolóra az emelőkosárban lévő kezelőszervek használatához.
- 4 Egyidejűleg tartsa a kisegítő tápegység kapcsolóját valamelyik oldalon, és aktiválja a kívánt funkciót.



Megjegyzés: A meghajtás funkció nem működik kisegítő tápforrásról.

Üzemeltetési utasítások

Üzemeltetés földről

- 1 Fordítsa a kulcsos átkapcsolót földi kezelésre.
- 2 Húzza ki a piros Vészleállás gombot bekapcsolt helyzetbe.
- 3 Dízel modellek: A motor izzófejek automatikusan indítanak, amikor a gép be van kapcsolva.
- 4 Amikor az izzófejek kikapcsolnak, indítsa el a motort.

Az emelőkosár elhelyezése

- 1 Nyomja le és tartsa lenyomva a funkciót aktiváló gombot.



- 2 Nyomja meg a megfelelő funkciógombot a kezelőpanelen található jelölések szerint.

A meghajtás és kormányzás funkciók nem állnak rendelkezésre földi vezérlés esetén.

Emelőkosár-túlterhelés jelzőfény

A villogó fény az emelőkosár túlterhelését jelzi. A motor leáll és egyetlen funkció sem működik.

Távolítson el terhelést az emelőkosárból mindaddig, amíg a villogás meg nem szűnik, majd indítsa újra a motort.

Megjegyzés: Riasztás szólal meg az emelőkosárnál, amikor túlterhelt állapot lép fel, majd elhallgat, amikor megtörtént a súly eltávolítása az emelőkosárból.

Üzemeltetés emelőkosárból

- 1 Fordítsa a kulcsos átkapcsolót emelőkosárbeli vezérlésre.
- 2 Húzza ki mind a földi, mind az emelőkosárbeli piros Vészleállás gombot bekapcsolt helyzetbe.
- 3 Dízel modellek: A motor izzófejek automatikusan indítanak, amikor a gép be van kapcsolva.
- 4 Amikor az izzófejek kikapcsolnak, indítsa el a motort. Ne lépjen a lábkapcsolóra, amikor elindítja a motort.

Az emelőkosár elhelyezése

- 1 Nyomja le a lábkapcsolót.
- 2 Lassan mozgassa a megfelelő funkcióvezérlő kart vagy billenőkapcsolót vagy nyomja le a megfelelő gombot a kezelőpanelen található jelölések szerint.

Megjegyzés: Amikor a gép a működési terület szélén van, a gép lefelé és gép meghosszabbítása funkciót a kezelőrendszer kordinálja. A gép visszahúzódhat a gép lefelé funkció közben.

Üzemeltetési utasítások

Kormányzás

- 1 Nyomja le a lábkapcsolót.
- 2 Lassan mozgassa a meghajtás vezérlőkart a kék vagy sárga háromszögek által jelzett irányban VAGY nyomja le a hajtóművezérlő kar tetején lévő billenőkapcsolót.

Használja az emelőkosárban lévő kezelőpanelen és a hajtóműszekrényen található színekódolt irányjelző nyilakat a kerekek és hernyótalpak mozgásirányának meghatározására.

Vezetés

- 1 Nyomja le a lábkapcsolót.
- 2 Sebesség növelése: Lassan mozdítsa ki a hajtóművezérlő kart középhelyzetéből.
Sebesség csökkentése: Lassan mozdítsa ki a hajtóművezérlő kart a középhelyzet felé.
Leállítás: Vigye vissza a hajtóművezérlő kart középhelyzetébe, vagy engedje fel a lábkapcsolót.

A munkagép mozgásirányának meghatározásához az emelőkosárban lévő kezelőpanelen és a hajtóműszekrényen található színekódolt nyílirányokat használja.

A munkagép haladási sebessége korlátozott, ha a gémekek fel vannak emelve.

▲ Haladás lejtőn

Határozza meg a munkagépre megengedett névleges hajlásszöget emelkedőn, lejtőn, illetve oldalirányban, majd határozza meg a lejtő hajlásszögét.



Maximálisan megengedett névleges meredekség, emelőkosár lejtőn (névlegesíthető):

S-60/65 XC és S-60/65 TRAX

4WD: 45% (24°)

S-60/65 HF

4WD: 40% (22°)



Maximálisan megengedett névleges meredekség, emelőkosár emelkedőn:

S-60/65 XC és S-60/65 TRAX

4WD: 30% (17°)

S-60/65 HF

4WD: 25% (14°)



Maximálisan megengedett névleges hajlásszög oldalirányban:

S-60/65 XC, S-60/65 TRAX és S-60/65 HF

25% (14°)

Megjegyzés: A névleges hajlásszög a talaj megfelelő állapota, egy emelőkosárban tartózkodó személy és elégséges tapadás esetén érvényes. Az emelőkosár nagyobb súlya csökkentheti a névleges hajlásszöget. A névlegesíthető kifejezés csak az ellensúly felfelé konfigurációra vonatkozik.

Győződjön meg arról, hogy a gép a vízszintes helyzet alatt, és az emelőkosár a nem kormányzott kerekek vagy nem kormányzott hernyótalpak között van.

Tegye a haladási sebesség kiválasztása kapcsolót a munkagép emelkedőn jelhez.

Üzemeltetési utasítások

A lejtő hajlásszögének meghatározása:

Mérje meg a hajlásszöget digitális inklinométerrel VAGY használja az alábbi eljárást.

Ehhez az alábbiakra lesz szüksége:

- ács vízszintező
- egyenes faléc, legalább 1 m hosszú
- mérőszalag

Fektesse a lécet a lejtőre.

Alsó végénél helyezze a vízszintezőt a léc tetejére, majd emelje meg a léc alsó végét addig, amíg a léc vízszintes állapotba nem kerül.

Miközben a falécet vízszintes helyzetben tartja, mérje meg a függőleges távolságot a faléc alja és a talajszint között.

Ossza el a mérőszalagon leolvasott távolságot (emelkedés) a faléc hosszával (hossz), majd szorozza meg százzal.

Példa:



Faléc hossza = 3,6 m

Hossz = 3,6 m

Emelkedés = 0,3 m

$0,3 \text{ m} \div 3,6 \text{ m} = 0,083 \times 100 = 8,3\%$ -os lejtő

Ha a hajlásszög meghaladja a maximálisan engedélyezett névleges hajlásszöget emelkedőn, lejtőn vagy oldalirányban, a munkagépet csörlővel kell vontatni vagy szállítani kell a lejtőn fel- vagy lefelé. Lásd: Szállítási és emelési utasítások c. részt.

Meghajtás-aktiválás

A villogó fény azt jelzi, hogy a gém áthaladt egy nem kormányzott kerék vagy a nem kormányzott hernyótalp mellett és a meghajtófunkció megszakadt.



Haladáshoz tartsa a meghajtás-aktiválás kapcsolót valamelyik oldalon, majd lassan mozdítsa ki a hajtóművezérlő kart középhezletéből.

Legyen tudatában annak, hogy a munkagép esetleg a meghajtás- és kormányzásvezérlők elmozdítási irányával ellenkező irányban indul el.

A munkagép mozgásirányának meghatározásához az emelőkosárban lévő kezelőpanelen és a hajtóműszerkényen található szinkódolt nyílirányokat használja.

Haladási sebesség kiválasztása



- Munkagép lejtőn szimbólum: Kistartományú üzemelés lejtő vagy nehéz terep miatt.
- Munkagép vízszintes felületen szimbólum: Üzemelés a felső tartományban, maximális haladási sebességhez.

Üzemeltetési utasítások

Motor fordulatszám-választó

Válassza ki a motor fordulatszámát a kezelőpanel szimbólumainak használatával.

Ha a lábkapcsoló le van nyomva, a motor üresjáratban fog járni a legalacsonyabb fordulatszámon.

- Teknősbéka szimbólum:
Lábkapcsolóval aktivált kis sebesség



- Nyúl szimbólum:
Lábkapcsolóval aktivált nagy sebesség



Generátor (ha rendelkezésre áll)

A generátor indításához kapcsolja a generátor-billenőkapcsolót be helyzetbe.

Megjegyzés: A generátor jelzőfény világítani kezd.

A generátor bekapcsol és a motor tovább működik.

Dugja be a motoros kéziszerszámot az emelőkosáron vagy a forgóasztalon található hálózati aljzatba.

A generátor leállításához kapcsolja a generátor-billenőkapcsolót ki helyzetbe.

Megjegyzés: A generátor jelzőfény kialszik és a motor fordulatszáma átvált a rendes fordulatszáma.

Üzemelési tartomány jelzőfények

Az üzemelési tartomány jelzőfények funkciómegszakítás, illetve az üzemeltető beavatkozását igénylő alkalmak esetén gyulladnak ki.

Gém emelése/behúzása jelzőfény villog: Emelje fel/húzza vissza a gémet addig, amíg a jelzőfény ki nem alszik.

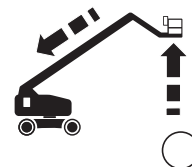

Gém leengedése jelzőfény villog: Engedje le a gémet addig, amíg a jelzőfény ki nem alszik.

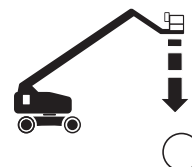

Munkagép lejtőn szimbólum világít: A jelzőfény világít és a dőlésriasztó jelez, amikor a gép túllépi a dőlésérzékelő-aktiválási beállításokat. Kövesse a megfelelő eljárást alább és vigye a gépet szilárd, vízszintes felületre.



Üzemeltetési utasítások

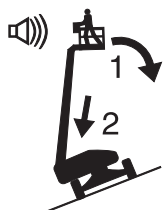

Ha a dőlésszög-riasztás megszólal, amikor az emelőkosár emelkedőn van:

- 1 Engedje le a gémet.
- 2 Húzza vissza a gémet.

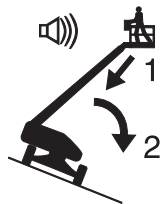

Ha a dőlésszög-riasztás megszólal, amikor az emelőkosár lejtőn van:

- 1 Húzza vissza a gémet.
- 2 Engedje le a gémet.

Emelőkosár-túlterhelés jelzőfény



Villogó fény az emelőkosár túlterhelését jelzi. A motor leáll és egyetlen funkció sem működik.

Távolítson el terhelést az emelőkosárból mindaddig, amíg a villogás meg nem szűnik, majd indítsa újra a motort.

Gép hibásan működik jelzőfény



A világító jelzőfény rendszerhibát jelent.

- 1 Nyomja be, majd húzza ki a piros Vészleállás gombot.
- 2 Engedje le és húzza vissza a gémet.
- 3 Jelölje meg a munkagépet és további használatát függessze fel. Egyetlen funkció sem üzemel.

Emelőkosár kapacitástartománya

A mozgástartományt automatikusan vezérik az emelőkosár terhelése alapján.

S-60 XC, S-65 XC, S-60 TRAX, S-65 TRAX
Korlátatlan mozgástartomány: Amikor az emelőkosár terhelése 300 kg-nál kisebb.

S-60 HF, S-65 HF Korlátatlan mozgástartomány:
Ha az emelőkosár terhelése 272 kg alatt van, a korlátatlan mozgástartomány jelzőfény világít.

S-60 XC, S-65 XC, S-60 TRAX, S-65 TRAX
Korlátozott mozgástartomány: Amikor az emelőkosár terhelése 301-454 kg.

S-60 HF, S-65 HF Korlátozott mozgástartomány:
Amikor az emelőkosár terhelése 272-454 kg-nál kisebb.

S-60 XC és S-60 TRAX mozgástartomány-diagramja

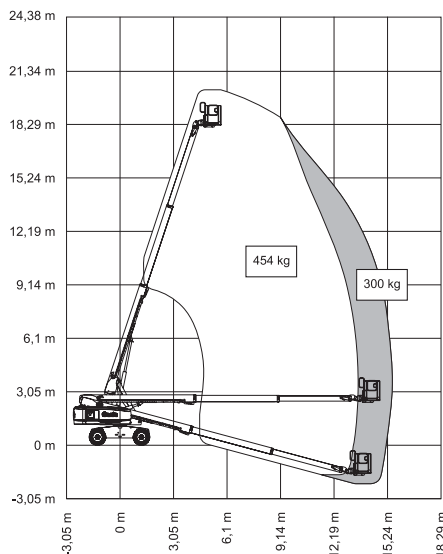

Üzemeltetési utasítások

S-65 XC és S-65 TRAX mozgástartomány-diagramja

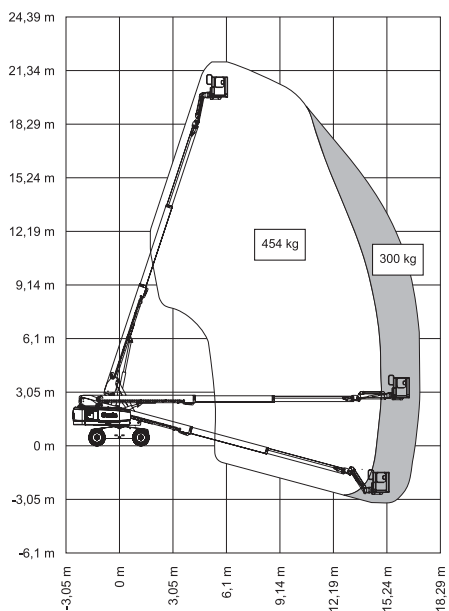

S-65 HF mozgástartomány-diagram

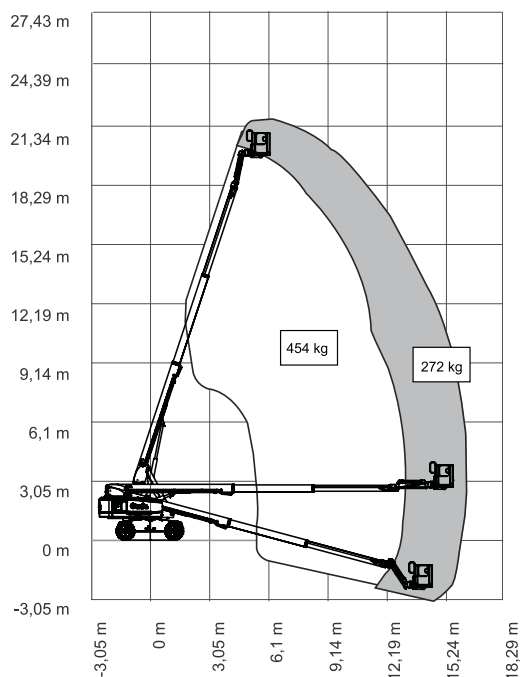

S-60 HF mozgástartomány-diagram

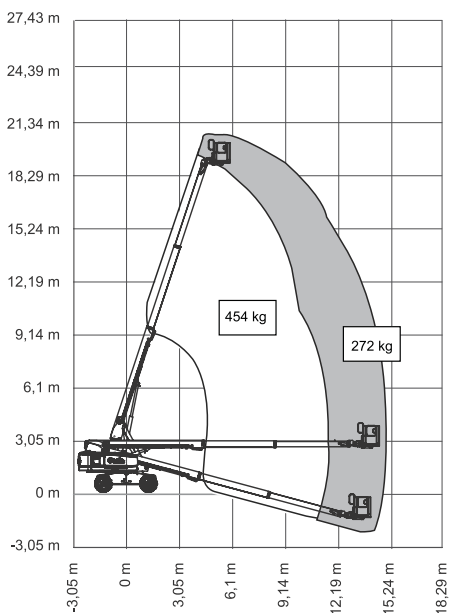

Üzemeltetési utasítások

Dőlésérzékelő aktiválási beállítások

S-60 XC, S-65 XC, S-60 TRAX, S-65 TRAX

Modell	Dőlés/lejtő (előlről hátra)	Emelőkosár-terhelés/ Maximális gémszög	
		300 kg	454 kg
S-60 XC, S-60 TRAX	4°	71,7°	71,7°
	7°	51,1°	N/A
S-65 XC, S-65 TRAX	3°	71,7°	71,7°
	7°	51,1°	N/A

Modell	Dőlés/lejtő (előlről hátra)	Emelőkosár-terhelés/ Maximális emelőkosár-magasság	
		300 kg	454 kg
S-60 XC, S-60 TRAX	4°	18,28 m	18,28 m
	7°	14,51 m	N/A
S-65 XC, S-65 TRAX	3°	19,81 m	19,81 m
	7°	16,09 m	N/A

Modell	Dőlés/lejtő (előlről hátra)	Emelőkosár-terhelés/ Maximális emelőkosár-kinyúlás	
		300 kg	454 kg
S-60 XC, S-60 TRAX	4°	14,81 m	12,8 m
	7°	12,8 m	N/A
S-65 XC, S-65 TRAX	3°	16,51 m	14,32 m
	7°	14,32 m	N/A

S-60 HF, S-65 HF

Modell	Dőlés/lejtő (előlről hátra)	Emelőkosár-terhelés/ Maximális gémszög	
		272 kg	454 kg
S-60 HF	0°	71°	71,7°
	4°	51°	53°
	7°	31°	N/A
S-65 HF	0°	71°	71°
	4°	41°	43°
	7°	14°	N/A

Modell	Dőlés/lejtő (előlről hátra)	Emelőkosár-terhelés/ Maximális emelőkosár-magasság	
		272 kg	454 kg
S-60 HF	0°	18,34 m	18,34 m
	4°	17,5 m	14,73 m
	7°	13,7 m	N/A
S-65 HF	0°	19,86 m	19,86 m
	4°	18,01 m	15,6 m
	7°	15,06 m	N/A

Modell	Dőlés/lejtő (előlről hátra)	Emelőkosár-terhelés/ Maximális emelőkosár-kinyúlás	
		272 kg	454 kg
S-60 HF	0°	14,2 m	11,58 m
	4°	12,7 m	10,36 m
	7°	10,36 m	N/A
S-65 HF	0°	15,6 m	13,11 m
	4°	14,22 m	11,89 m
	7°	11,89 m	N/A

Üzemeltetési utasítások

S-60 XC, S-65 XC, S-60 TRAX, S-65 TRAX: A mozgástartomány jelzőfény világít, amikor az emelőkosár terhelése túllépi a 300 kg-t.



S-60 HF, S-65 HF: A mozgástartomány jelzőfény világít, amikor az emelőkosár terhelése túllépi a 272 kg-t.

A világító jelzőfény korlátozott mozgástartományt jelez az emelőkosár súlya miatt.

S-60 XC, S-65 XC, S-60 TRAX, S-65 TRAX: A mozgástartomány jelzőfény világít, amikor az emelőkosár terhelése 300 kg-nál kisebb és lejtőn van.



S-60 HF, S-65 HF: A mozgástartomány jelzőfény világít, amikor az emelőkosár terhelése 272 kg-nál kisebb és lejtőn van.

A világító jelzőfény korlátozott mozgástartományt jelez az emelőkosár súlya és a lejtő szöge miatt.

Megjegyzés: Ha a gép lejtőn van jelzőfény világít és a dőlésriasztó jelez, ez az alábbi funkciókat befolyásolja; a meghajtási és emelési funkciók le vannak tiltva. Kövesse a működési tartomány jelzőfényeivel kapcsolatos eljárást a meghajtási és emelési funkciók helyreállításához.



LCD-képernyő

A földi kezelőszerveknél levő LCD-képernyő kijelzi az óramétert, feszültséget, olajnyomást és a hűtőanyag hőmérsékletét. A képernyő megjelenít hibakódokat és más szervizinformációt is.

Üzemeltetési utasítások

Álló helyzetű regenerálás

- ▲ A dízel részecskeszűrő álló helyzetben történő regenerálása során az összes gémfunkció le van tiltva.
- ▲ Maradjon távol a motor kipufogógázától és a kipufogódobtól.
- ▲ Ne hagyja a gépet felügyelet nélkül.
- ▲ A dízel részecskeszűrő álló helyzetű regenerálását nem lehet aktiválni, ha a motor nem kéri, vagy nincsenek bizonyos motorhibák.
- ▲ Ha az álló regenerációs kérelmet figyelmen kívül hagyják, a dízel részecskeszűrőben lévő korom szélsőséges szintet érhet el. A szűrő véglegesen megsérül, és képzett szerviztechnikusnak kell kicserélnie.
- ▲ Vészhelyzet esetén a dízelrészecske-szűrő álló helyzetben történő regenerálása háromféle módon szakítható meg:
 - A motort kikapcsolják a kulcsos átkapcsolóval.
 - Az ESC gomb megnyomásával.
 - Megnyomják az ESTOP leállító gombot.

Ha ez megtörténik, akkor lehet, hogy az álló helyzetben történő regenerálást újra kell indítani.

- ▲ A dízel részecskeszűrő álló helyzetben történő regenerálása addig nem indul el, amíg a motort legalább két percig nem járatják, és a hűtőfolyadék hőmérséklete el nem éri a 35 °C-ot.

Ha az LCD-képernyőn a „Regen Required” (Regenerálás szükséges) üzenet jelenik meg, a dízelrészecske-szűrő (DPF) álló helyzetben történő regenerálást igényel.

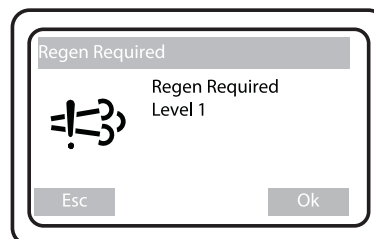

A regenerálás elindításához kövesse az alábbi lépéseket.

- 1 Zárja le a motoroldali fedelet.
- 2 Válasszon biztonságos parkolóhelyet — szilárd, vízszintes, akadályoktól és forgalomtól, tűzveszélyes anyagoktól és robbanásveszélyes gázoktól mentes felületen.
- 3 Nyomja le a Karbantartás gombot az LCD-képernyő felett, és válassza a „Stage V Info” (5. szint info.) elemet.

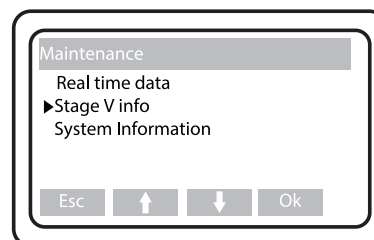

Üzemeltetési utasítások

- 4 Nyomja meg az Ok gombot. Az LCD-képernyőn megjelenik a „Non-flammable Environment” (Nem gyúlékony környezet) figyelmeztetés.

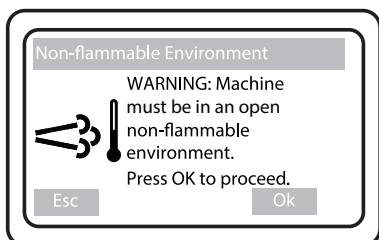

- 5 Nyomja meg az Ok gombot. Az LCD-képernyőn megjelenik a „Machine Lockout” (Gép reteszelve) üzenet.

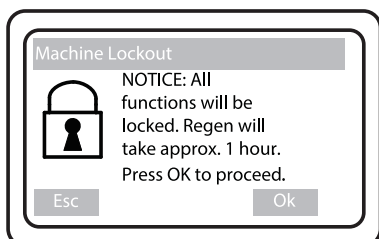

- 6 Nyomja meg az Ok gombot. Ha a motor még nem jár, akkor az LCD-képernyőn megjelenik a „Start Engine” (Indítsa be a motort) üzenet.

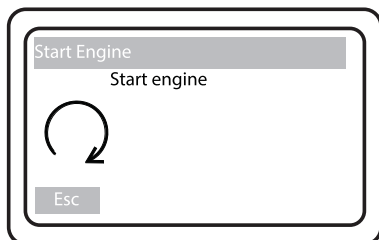

- 7 Indítsa be a motort, ha még nem tette meg. Az LCD-képernyőn szükség szerint megjelenik az „Engine Warming” (A motor bemelegítése) üzenet.

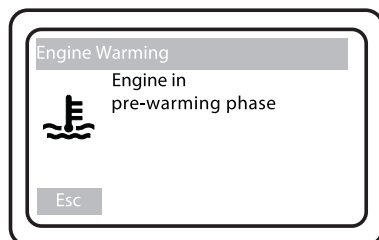

- 8 A rendszer mindaddig magas alajáraton járhatja a motort, amíg a hűtőfolyadék hőmérséklete el nem éri a 35 °C értéket. Az LCD-képernyőn megjelenik a „Standstill Regen Launch” (Álló helyzetű regenerálás indítása) üzenet.

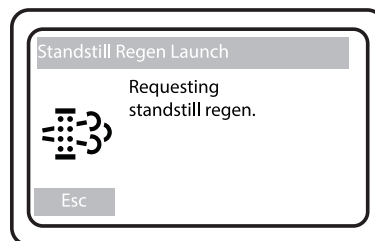

- 9 Ha a regenerálási folyamat sikeresen megkezdődött, automatikusan továbblép, az LCD-képernyőn pedig megjelenik a „Standstill Regen Active” (Álló helyzetű regenerálás aktív) üzenet.

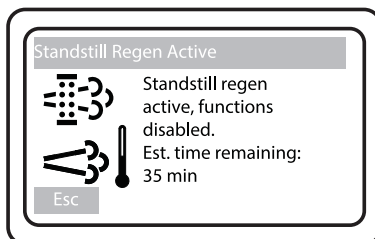

- 10 Miután a regenerálás befejeződött, az LCD-képernyőn megjelenik a „Regen Complete” (A regenerálás kész) üzenet.

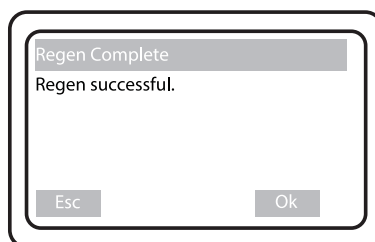

Üzemeltetési utasítások

Érintési riasztó (ha fel van szerelve)

Az érintési riasztó rendeltetése a földi személyzet riasztása a gém mozgásának megszakításával, riasztás megszólaltatásával és villogó figyelmeztető jelzésekkel, ha egy üzemeltető érintkezésbe kerül az emelőkosár-kezelőpulttal.

Ha az érintési riasztó kábele kioldott, az emelési és meghajtási funkciók nem működnek az emelőkosárnál. A figyelmeztető hang- és fényjelzések aktiválódnak, figyelmeztetve másokat, hogy beavatkozásra lehet szükség. Ezek az értesítések folytatódnak, amíg meg nem történik a rendszer alaphelyzetbe állítása.

- 1 Az érintési riasztó kábele kioldott, kiengedve a működtető egységet a kapcsolóaljzattól.
- 2 Helyezze be a működtető egységet a kapcsolóaljzatba a villogó fények és a riasztó hangjelzés kikapcsolásához.

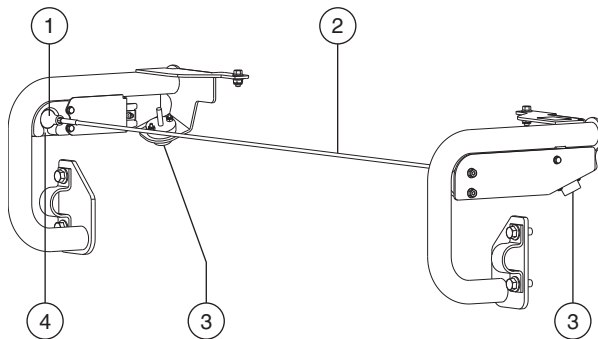

- 1 működtető egység
- 2 érintési riasztó kábele
- 3 villogó riasztó
- 4 kapcsolóaljzat

Repülőgép-védelmi csomag (ha rendelkezésre áll)

Ha az emelőkosár ütközői repülőgép-alkatrészekkel érintkeznek, a munkagép le fog állni, és egyetlen funkció sem fog működni.

- 1 Indítsa el a motort.
- 2 Nyomja le a lábkapcsolót.
- 3 Mozgassa és tartsa lenyomva a repülőgép-védelmi funkciót hatálytalanító kapcsolót.
- 4 Mozgassa a megfelelő funkcióvezérlő kart vagy billenőkapcsolót, hogy elmozdítsa a munkagépet repülőgép-alkatrészek közeléből.

Üzemeltetési utasítások

Utasítások a csőtartóhoz

A csőtartó-szerelvény két csőtartóból áll, amelyek az emelőkosár valamelyik oldalán helyezkednek el, és U-csavarokkal vannak rögzítve a korlátokhoz.

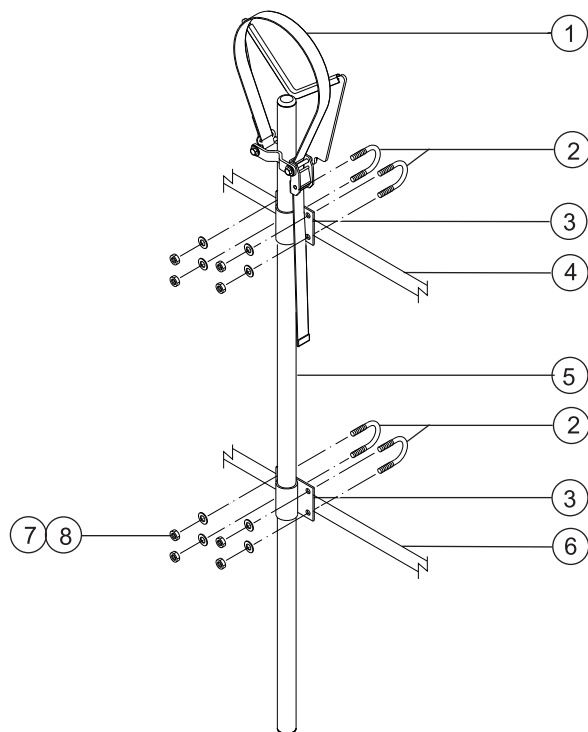

- 1 szíj
- 2 U-csavarok
- 3 csőtartó szerelőfüle
- 4 felső emelőkosár-korlát
- 5 csőtartó hegesztett szerkezete
- 6 középső emelőkosár-korlát
- 7 sík alátétek
- 8 önbiztosító anyák

Jegyezze meg és tartsa be az alábbiakat:

- A csőtartókat az emelőkosár belsejében kell felszerelni.
- A csőtartók nem akadályozhatják az emelőkosár-kezelőszervek vagy az emelőkosár-bejárat hozzáférhetőségét.
- A csőtartó foglalat alja az emelőkosár padlóján kell feküdjön.
- A csőtartó felszerelése előtt győződjön meg arról, hogy az emelőkosár vízszintes.

Csőtartó felszerelése

- 1 Szereljen fel csőtartót az emelőkosár mindkét oldalára. Nézze meg a bal oldalon lévő ábrát. Győződjön meg arról, hogy a csőtartó foglalat alja az emelőkosár padlóján fekszik.
- 2 Illesszen be két U-csavart az emelőkosár-korlát külsejétől indulva mindkét csőtartó szerelvényen keresztül.
- 3 Rögzítse mindegyik U-csavart 2 alátéttel és 2 anyával.

Üzemeltetési utasítások

Csőtartó üzemeltetése

- 1 Győződjön meg arról, hogy pontosan követték a csőtartó összeszerelési és üzembe helyezési utasításait, és hogy a csőtartók hozzá vannak erősítve az emelőkosár korlátjához.
 - 2 Úgy helyezze el a terhelést, hogy az mindkét csőtartóra támaszkodjon. A terhelés hossziránya párhuzamos kell legyen az emelőkosár hosszirányával.
 - 3 Központosítsa a terhelést a csőtartókon.
 - 4 Rögzítse a terhelést mindegyik csőtartóhoz. Vezesse át a nylon hevedert a terhelés felett. Nyomja le a csatot és csúsztassa át a hevedert. Szorítsa meg a hevedert.
 - 5 Óvatosan húzza és tolja a terhelést, és győződjön meg arról, hogy a csőtartók és a terhelés jól rögzítettek.
 - 6 Tartsa a terhelést rögzített helyzetben, ha a munkagép mozog.
- ▲ Borulásveszély. A csőtartószerelvény és a csőtartókban lévő terhelés csökkenteni fogja a munkagép névleges emelőkosár-kapacitását, és azt bele kell számítani a teljes emelőkosár-terhelésbe.
- ▲ Borulásveszély. A csőtartó szerelvény és a csőtartókban lévő terhelés korlátozhatja az emelőkosárban tartózkodó személyek maximális számát.

Maximális csőtartó kapacitás

Minden modell	90,7 kg
Csőtartó szerelvény súlya	9,5 kg

Paneltartó összeszerelése

- 1 Helyezze fel a figyelmeztető matricát mindkét panelkeret elejére (ha szükséges).
- 2 Szerelje fel az 1. gumiütközőt a paneltartó alapzatára. Lásd az ábrát.
- 3 Rögzítse az ütközőt 2 magas profilú ellenanyával és 2 alátéttel.

Paneltartó felszerelése

- 1 Illessze be a kampós betétet a panelkeret alapzatában lévő nyílásokon keresztül.
- 2 Erősítse a paneltartót az alsó emelőkosárcsőhöz a kívánt helyen.
- 3 Szerelje fel a 2. gumiütközőt a paneltartó alapzatára és a kampós betétre. Lásd az ábrát.
- 4 Rögzítse 2 alacsonyprofilú ellenanyával.
- 5 Ha a paneltartó az emelőkosár padlóján lévő támasztócsőnél van elhelyezve, illessze be az U-csavart a padlón keresztül, a cső körül, majd a paneltartó alapzatába.
- 6 Rögzítse az U-csavart 2 anyával és 2 alátéttel. Folytassa a 9. lépéssel.
- 7 Ha a paneltartó nem az emelőkosár padlóján lévő támasztócsőnél van elhelyezve, használja a mellékelt alumíniumcsövet.
- 8 Helyezze a csövet a paneltartó és az emelőkosár-padlózat közé. Helyezze be az U-csavart a padlózatán keresztül, a cső köré, majd a paneltartó alapzatába.
- 9 Ismétlje meg a fenti lépéseket a 2. alkatrészkészletre.

Üzemeltetési utasítások

Párnázás felszerelése

- 1 Szerelje fel a párnázatot 2 darabját az emelőkosár-korlátokra. Úgy helyezze el a párnázatot, hogy az védje a paneleket az emelőkosár-korlátoktól.

Szija felszerelése

- 1 Nyissa fel a bilincset és szerelje fel az emelőkosár függőleges korlátsöve köré.
- 2 Helyezzen be egy alátétes csavart a bilincs egyik oldalán keresztül.
- 3 Helyezze a szíjszerelvény véglapját a csavarra.
- 4 Helyezze be a csavart a bilincs másik oldalán keresztül.
- 5 Rögzítse alátéttel és anyával. Ne szorítsa meg túlzott mértékben. A szíjszerelvény véglapja elcsúsztható kell legyen az emelőkosár-korláton.

Paneltartó üzemeltetése

- 1 Rögzítse mindkét paneltartót az emelőkosárhoz.
- 2 Úgy helyezze el a terhelést, hogy az mindkét paneltartóra támaszkodjon.
- 3 Központosítsa a terhelést az emelőkosárban.
- 4 Rögzítse a terhelést az emelőkosárhoz a szija használatával. Szorítsa meg a hevedert.

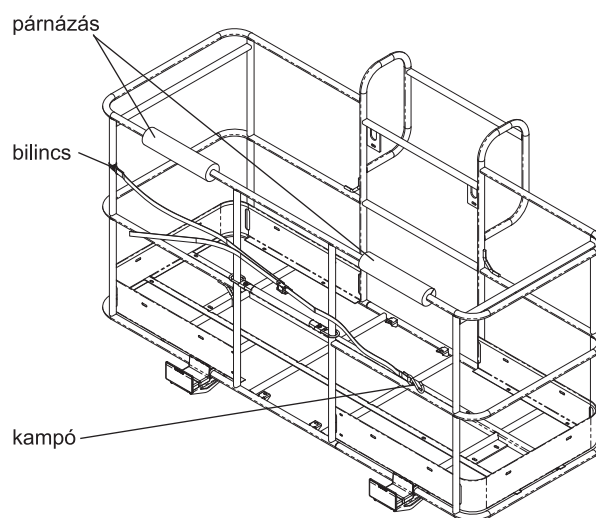
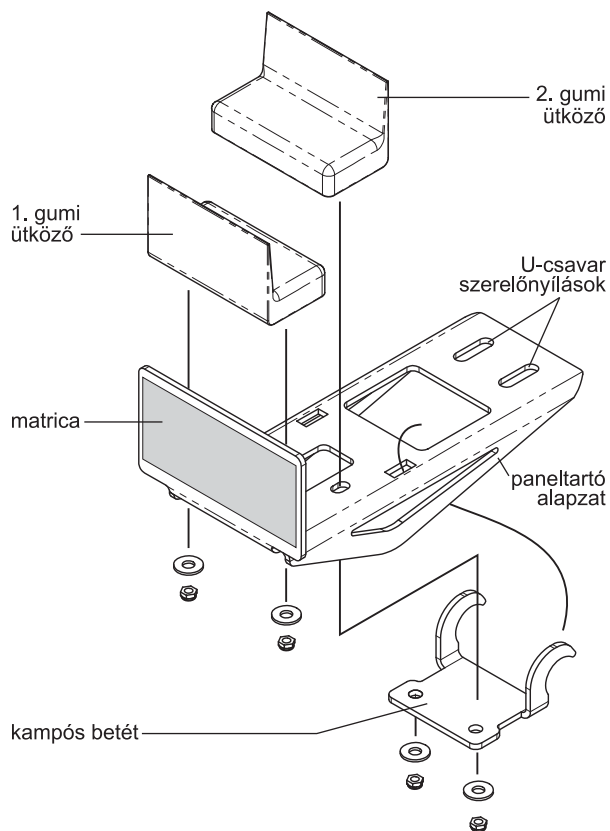

Üzemeltetési utasítások

Minden használat után

- 1 Válasszon biztonságos parkolóhelyet — szilárd, vízszintes, akadályoktól és forgalomtól mentes felületen.
- 2 Húzza vissza és engedje le a gémet behúzott helyzetbe.
- 3 Forgassa el a forgóasztalt úgy, hogy a gép a nem kormányzott kerekek vagy nem kormányzott hernyótalpak között legyen.
- 4 Fordítsa a kulcsos átkapcsolót Ki helyzetbe, majd vegye ki a kulcsot az illetéktelen használat megakadályozása céljából.

Szállítási és emelési utasítások

Ebben a kézikönyvben az ábrák abroncsokat és kerekeket ábrázolhatnak hernyótalpak helyett. Minden biztonsági információ és kezelési utasítás érvényes az S-60 TRAX és S-65 TRAX gépekre még akkor is, ha az ábrán nincsenek hernyótalpak.



Jegyezze meg és tartsa be az alábbiakat:

- ☑ A Genie ezt a rögzítési információt ajánlásként bocsátja rendelkezésre. A munkagépek rögzítése, illetve az US Department of Transportation (USA Közlekedési Minisztérium) rendelkezéseivel, más helyi rendelkezésekkel és a vállalati irányelvekkel összhangban álló, megfelelő utánfutók kiválasztása kizárólag a járművezetők felelőssége.
- ☑ Azok a Genie ügyfelek, akik bármely emelő vagy Genie termék konténerbe helyezését igénylik, lépjenek kapcsolatba olyan minősített szállító vállalattal, amely megfelelő tapasztalattal rendelkezik az emelőberendezések nemzetközi szállításra való előkészítésében, felrakásában és rögzítésében.
- ☑ Csak a mobil emelőszerkezet szakképzett üzemeltetői helyezhetik a munkagépet a teherautóra, illetve vehetik le onnan.
- ☑ A szállító jármű vízszintes felületen kell parkoljon.
- ☑ A szállító járművet rögzíteni kell, hogy ne gurulhasson a rakodás közben.
- ☑ Győződjön meg arról, hogy a jármű kapacitása, a teherhordó felületek, illetve a láncok és hevederek megfelelő teherbírásúak, és képesek a munkagép súlyának ellenállni. A Genie emelők igen nehezek a méretükhöz képest. Nézze meg a gép súlyát a sorozatcímken.

- ☑ Szállítás előtt győződjön meg arról, hogy a forgóasztal rögzítve van a forgóasztal-rögzítőzárral. Feltétlenül oldja ki a forgóasztal zárolását üzemelés előtt.
- ☑ A munkagépet ne üzemeltesse olyan lejtőn, amelynek meredeksége meghaladja a gépre érvényes névleges értéket a lejtőn felfelé, lefelé vagy oldalirányban. Lásd a Haladás lejtőn c. szakaszt az Üzemeltetési utasítások c. részben.
- ☑ Ha a szállító jármű hajlásszöge meghaladja a megadott maximális névleges hajlásszöveget, a munkagépet csörlővel kell felrakni és levenni, a fékkioldási művelettel kapcsolatosan leírtak szerint.

Szabadkerék-konfiguráció csörlős vontatáshoz

Támassa ki a kerekeket vagy a hernyótalpakat, hogy megakadályozza a munkagép forgását.

Engedje ki a kerék- vagy a hernyótalp-fékeket a négy meghajtóagy-leválasztó kupak elfordításával.

Győződjön meg arról, hogy a csörlőkötél megfelelően van csatlakoztatva a hajtóműszekrény lekötési pontjaira, és sehol nincs az útjában akadály.

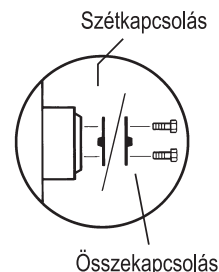

Hajtsa végre a leírt lépéseket az ellenkező irányban a fékek újra-bekapcsolásához.

Megjegyzés: A szivattyú szabadon futó szelepe mindig zárva kell maradjon.

Szállítási és emelési utasítások

Rögzítés tehergépkocsihoz vagy utánfutóhoz átszállításkor

A gép szállításakor minden esetben használja a forgóasztal elfordulását megakadályozó pecket.

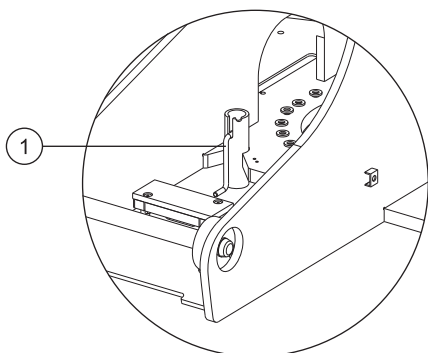

1 Forgóasztal forgatása rögzítőpecek

Fordítsa a kulcsos átkapcsolót Ki helyzetbe, majd vegye ki a kulcsot szállítás előtt.

Vizsgálja meg, hogy nincs-e a gépen laza vagy nem rögzített tárgy.

Az alváz rögzítése

Nagy terhelési kapacitású láncokat használjon.

Legalább 6 láncot használjon.

Úgy állítsa be a kötélzetet, hogy az ne károsítsa a láncokat.

Nézze meg a diagramot az Emelési utasításokban.

Emelőkosár rögzítése – S-60 XC, S-60 HF és S-60 TRAX

Győződjön meg arról, hogy az emelőkosár behúzott helyzetben van.

Rögzítse az emelőkosarat a szíjvezetőkkel párhuzamosan elhelyezett nylon szíjjal. Ne használjon túlzott lefelé ható erőt a gémrész rögzítésekor.

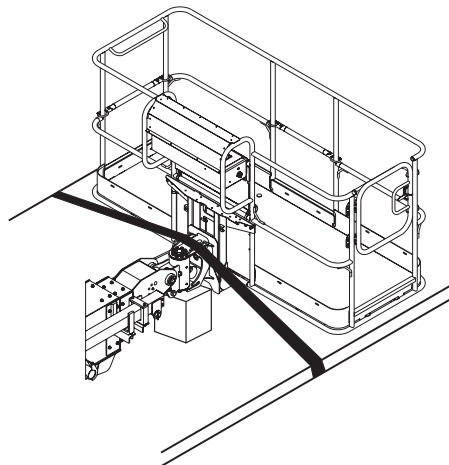

Emelőkosár rögzítése – S-65 XC, S-65 HF és S-65 TRAX

Győződjön meg arról, hogy a toldat és az emelőkosár behúzott helyzetben van.

Rögzítse az emelőkosarat a szíjvezetőkkel párhuzamosan elhelyezett nylon szíjjal. Ne használjon túlzott lefelé ható erőt a gémrész rögzítésekor.

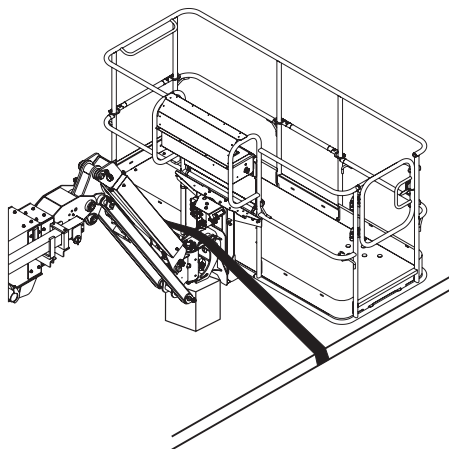

Szállítási és emelési utasítások



Jegyezze meg és tartsa be az alábbiakat:

- A munkagép kötélzettel való ellátását csak szakképzett szállítómunkások végezzék.
- Csak minősített daruüzemeltetők emelhetik fel a munkagépet, és csak a vonatkozó daruszabályzatokkal összhangban.
- Győződjön meg arról, hogy a daru kapacitása, a teherhordó felületek, illetve a hevederek vagy vezetékek megfelelő teherbírásúak, és elbírják a munkagép súlyát. Nézze meg a gép súlyát a sorozatcímkén.

Emelési utasítások

Teljesen engedje le és húzza vissza a gémet.
Teljesen eressze le a gémtoldatot. (ha rendelkezésre áll)

Határozza meg a munkagép súlypontját az ezen az oldalon található táblázat és ábra segítségével.

A kötélzetet csak a munkagépen lévő kijelölt emelési pontokhoz csatlakoztassa. Mind a négy emelőpont a forgóasztalon található.

Állítsa be úgy a kötélzetet, hogy a munkagép sérülése elkerülhető legyen és a munkagép vízszintes helyzetben maradjon.

Súlypont	X-tengely	Y-tengely
S-60 XC	1,73 m	1,3 m
S-65 XC	1,76 m	1,36 m
S-60 TRAX	1,68 m	1,17 m
S-65 TRAX	1,73 m	1,24 m
S-60 HF	1,73 m	1,35 m
S-65 HF	1,77 m	1,42 m

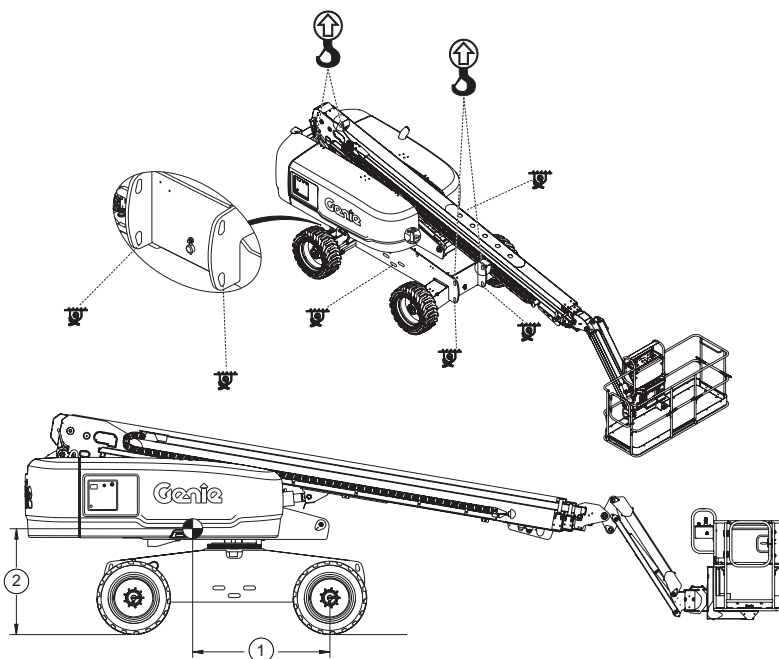

1 = X-tengely

2 = Y-tengely

Karbantartás



Jegyezze meg és tartsa be az alábbiakat:

- A kezelő csak az ebben a kézikönyvben szereplő rutin karbantartási műveleteket végezheti el.
- Az ütemterv szerinti karbantartási vizsgálatokat csak szakképzett szerviztechnikus végezheti el, a gyártó előírásai és a felelősséget ismertető kézikönyvben felsorolt követelmények szerint.
- Az anyagot a hatósági rendelkezésekkel összhangban helyezze hulladékba.
- Csak a Genie által jóváhagyott cserealkatrészeket használjon.

Karbantartási szimbólumok jelmagyarázata

Ebben a kézikönyvben az alábbi szimbólumok használatosak az utasítások jobb megértése érdekében. Ha a karbantartási eljárás elején egy vagy több szimbólum jelenik meg, az az alábbiakat jelenti.



Azt jelenti, hogy ezen eljárás végrehajtásához szerszámok szükségesek.



Azt jelenti, hogy ezen eljárás végrehajtásához új alkatrészek szükségesek.



Azt jelenti, hogy ezen eljárás végrehajtásához hideg motor szükséges.

Ellenőrizze a motorolaj szintjét



A motorolajat a megfelelő szinten kell tartani a motor megfelelő működéséhez és élettartamához. A munkagép nem megfelelő olajszinttel történő üzemeltetése károsíthatja a motor alkatrészeit.

Megjegyzés: Ellenőrizze az olaj szintjét kikapcsolt motor mellett.

- 1 Nézze meg az olajjelző pálcát. Ha szükséges, adjon hozzá olajat.

Deutz 2011 L03i motor

Olajtípus	15W-40
-----------	--------

Olajtípus – hideg feltételek mellett	5W-40
--------------------------------------	-------

Deutz TD2.9 motor

Olajtípus	15W-40
-----------	--------

Olajtípus – hideg feltételek mellett	5W-30
--------------------------------------	-------

Deutz TCD 2.2L 5. szintű motor

Olajtípus	15W-40
-----------	--------

Olajtípus – hideg feltételek mellett	5W-40
--------------------------------------	-------

Karbantartás

Dízelüzemanyag-követelmények



A kielégítő motorteljesítmény jó minőségű üzemanyag használatától függ. Jó minőségű üzemanyag használata az alábbi eredményt adja: hosszú motorélettartam és elfogadható emissziószintek a kipufogórendszerben.

Alább fel vannak sorolva a minimális dízelüzemanyag-követelmények minden motorra.

Deutz 2011 L03i motor

Üzemanyagtípus (Low Sulfur Diesel) LSD, alacsony kéntartalmú dízel

Deutz TD2.9 motor

Üzemanyagtípus (Low Sulfur Diesel) LSD, alacsony kéntartalmú dízel

Deutz TCD 2.2L 5. szintű motor

Üzemanyagtípus (Low Sulfur Diesel) LSD, alacsony kéntartalmú dízel

Ellenőrizze a hidraulikaolaj szintjét



A hidraulikaolaj megfelelő szinten tartása szükséges a gép megfelelő működéséhez. Nem megfelelő hidraulikaolaj-szintek megkárosíthatják a hidraulikus rendszer alkatrészeit. A naponkénti ellenőrzés lehetővé teszi, hogy az ellenőrző észrevegye az olajsínt hidraulikarendszer-problémákra utaló változásait.

- 1 Győződjön meg arról, hogy a gép behúzott helyzetben van.
- 2 Nézze meg a hidraulikaolaj-tartály oldalán található mércenézőkét.
- ⊙ Eredmény: A hidraulikaolaj szintje a mércenézőke felső 5 cm-ében kell legyen.
- 3 Ha szükséges, adjon hozzá olajat. Ne töltse túl.

Hidraulikaolaj-specifikációk

Hidraulikaolaj-típus Chevron Rando HD ekvivalens

Karbantartás

Ellenőrizze a motorhűtő-folyadék szintjét – folyadékű modellek



A motor-hűtőfolyadékot a megfelelő szinten kell tartani a megfelelő motorélettartam eléréséhez. A nem megfelelő hűtőanyagszint befolyásolja a motor hűtési kapacitását és károsítja a motor alkatrészeit. A napenkénti ellenőrzés lehetővé teszi, hogy az ellenőrző észrevegye a hűtőanyagszint hűtőrendszer-problémákra utaló változásait.

- ▲ **Égésveszély.** Legyen tisztában azzal, hogy a motoralkatrészek, illetve a hűtőfolyadék is forró. A forró motoralkatrészekkel és/vagy hűtőfolyadékkal való érintkezés súlyos égési sérüléseket okozhat.
 - ▲ **Égésveszély.** Ne vegye le a hűtő kupakját, ha a motor működött. A nyomás alatt álló hűtőfolyadékkal való érintkezés súlyos égéseket okozhat. A hűtő kupakjának levétele előtt hagyja a motort lehűlni.
- 1 Ellenőrizze a folyadékszintet a hűtőfolyadék-visszanyerő tartályban. Ha szükséges, adjon hozzá folyadékot.
- ⊙ **Eredmény:** A folyadékszint a FULL (tele) jelzésnél kell legyen a tartályon, vagy látható kell legyen a mércenézőkén.

Ellenőrizze az akkumulátorokat



Az akkumulátor megfelelő állapota létfontosságú a munkagép megfelelő működéséhez és a biztonságos üzemeléshez. Nem megfelelő folyadékszintek vagy sérült kábelek és csatlakozások alkatrész-károsodást okozhatnak és veszélyes munkakörülményeket eredményezhetnek.

- ▲ **Áramütésveszély.** Feszültség alatti avagy „élő” áramkörök érintése halált vagy súlyos sérülést okozhat. Ne viseljen gyűrűt, órát vagy egyéb ékszert.
 - ▲ **Testi sérülés veszélye.** Az akkumulátorok savat tartalmaznak. Vigyázzon, hogy az akkumulátorsav ne ömöljön ki, és kerülje a vele való érintkezést. A kifolyt akkumulátorsavat szódobikarbóna és víz keverékével semlegesítse.
- 1 Viseljen védőruházatot és védőszemüveget.
 - 2 Győződjön meg arról, hogy a kábelcsatlakozások szorosak és korróziómentesek.
 - 3 Győződjön meg arról, hogy az akkumulátort tartó rögzítőkeretek stabilan a helyükön vannak.

Megjegyzés: Csatlakozásvédők alkalmazása és korrózióvédő tömítés használata segít az akkumulátorcsatlakozók és -kábelek korróziójának megelőzésében.

Karbantartás

Ütemterv szerinti karbantartás

Ezen a munkagépen a negyedévenként, évenként és kétévenként végrehajtott karbantartást erre kiképzett és minősített személynek szabad elvégeznie, a munkagép karbantartási és szervizkézikönyvében található eljárások szerint.

Legalább három hónapig nem használt munkagépeken az újbóli használat előtt el kell végezni a negyedévenkénti ellenőrző vizsgálatot.

Specifikációk

Modell	S-60 XC
Magasság, maximális, munkavégzéskor	20,29 m
Magasság, maximális, emelőkosaré	18,29 m
Vízszintes kinyúlás, emelőkosár maximum	14,8 m
Maximális terhelési kapacitás	300 kg
Maximális terheléskapacitás, korlátozott	454 kg
Maximális szélesség	12,5 m/s
Emelőkosár elfordulása	160°
Emelőkosár vízszintezése	Önszintező
Forgóasztal forgatása (fok)	360° folyamatos
Forgóasztal-kilengés	1,41 m
Magasság, maximális, behúzott állapotban	2,8 m
Hosszúság, behúzott állapotban	8,71 m
Szélesség, standard abroncsok	2,49 m
Tengelytáv	2,49 m
Szabad magasság, közép	41,4 cm
Szabad magasság, tengely	25,4 cm
Fordulási sugár (belső)	2,4 m
Fordulási sugár (külső)	5,5 m
Emelőkosár-dimenziók, 6 láb (hosszúság x szélesség)	183 cm x 76 cm
Emelőkosár-dimenziók, 8 láb (hosszúság x szélesség)	244 cm x 91 cm
Kezelőszervek	12 V egyenáram arányos
Váltóáramú aljzat az emelőkosárban	standard
Rendszerfeszültség	12 V
Hidraulikus nyomás, maximum (gémfunkciók)	207 bar
Abroncsméret	355/55D 625
Üzemanyagtartály-kapacitás	132 liter
Hidraulikus tartály kapacitása	151 liter
Súly	10 401 kg
(A munkagép súlya változik az opcionális konfigurációk függvényében. Nézze meg az adott gép súlyát a sorozatcímkén.)	
Környezeti működési hőmérséklet	-20 °F és 120 °F -29 °C és 49 °C között

Zajkibocsátás a légtérbe

Hangnyomásszintek a földi munkaállomásnál	83 dBA
Hangnyomásszintek az emelőkosár munkaállomásnál	79 dBA
Garantált hangteljesítményszint:	105 dBA

A kéz/kar rendszerre ható teljes rezgésérték nem haladja meg a 2,5 m/s² értéket.

Az egész testre ható súlyozott gyorsulás négyzetes középértéke nem haladja meg a 0,5 m/s² értéket.

Maximálisan megengedett névleges meredekség, behúzott állapotban, 4WD (négykerék meghajtású)

Emelőkosár emelkedőn	30% (17°)
Emelőkosár lejtőn	45% (24°)
Oldaldőlésű lejtő	25% (14°)

Megjegyzés: A névleges hajlásszög a talaj megfelelő állapota, egy emelőkosárban tartózkodó személy és elégséges tapadás esetén érvényes. Az emelőkosár nagyobb súlya csökkentheti a névleges hajlásszöget.

Haladási sebesség

Haladási sebesség, behúzva	4,8 km/h 12,2 m/9,1 sec
Haladási sebesség, felemelve vagy meghosszabbítva	1,1 km/h 12,2 m/40 sec

Padlófelület terhelési információ

Abroncssterhelés, maximális	5790 kg
Abroncs-érintkezé nyomás	6,3 kg/cm ² 620 kPa
Elfoglalt padlófelületre kifejtett nyomás	1371 kg/m ² 13,44 kPa

Megjegyzés: A padlófelületre vonatkozó terhelési információ hozzávetőleges és nem tartalmazza a különböző opcionális konfigurációkat. Csak megfelelő biztonsági tényezőkkel együtt használandó.

Termékeink folyamatos javítása alapvető Genie irányelv. A termékspecifikációk megváltozhatnak értesítés vagy kötelezettség nélkül.

Specifikációk

Modell	S-65 XC
Magasság, maximális, munkavégzéskor	21,81 m
Magasság, maximális, emelőkosaré	19,81 m
Vízszintes kinyúlás, emelőkosár maximum	16,51 m
Maximális terhelési kapacitás	300 kg
Maximális terheléskapacitás, korlátozott	454 kg
Maximális szélesség	12,5 m/s
Emelőkosár elfordulása	160°
Emelőkosár vízszintezése	Önszintező
Forgóasztal forgatása (fok)	360° folyamatos
Forgóasztal-kilengés	1,41 m
Magasság, maximális, behúzott állapotban	2,82 m
Hosszúság, behúzott állapotban	9,76 m
Szélesség, standard abroncsok	2,49 m
Tengelytáv	2,49 m
Szabad magasság, közép	41,4 cm
Szabad magasság, tengely	25,4 cm
Fordulási sugár (belső)	2,4 m
Fordulási sugár (külső)	5,5 m
Emelőkosár-dimenziók, 6 láb (hosszúság x szélesség)	183 cm x 76 cm
Emelőkosár-dimenziók, 8 láb (hosszúság x szélesség)	244 cm x 91 cm
Kezelőszervek	12 V egyenáram arányos
Váltóáramú aljzat az emelőkosárban	standard
Rendszerfeszültség	12 V
Hidraulikus nyomás, maximum (gémfunkciók)	207 bar
Abroncsméret	355/55D 625
Üzemanyagtartály-kapacitás	132 liter
Hidraulikus tartály kapacitása	151 liter
Súly	11 412 kg
(A munkagép súlya változik az opcionális konfigurációk függvényében. Nézze meg az adott gép súlyát a sorozatcímkén.)	
Környezeti működési hőmérséklet	-20 °F és 120 °F -29 °C és 49 °C között

Zajkibocsátás a légtérbe	
Hangnyomásszintek a földi munkaállomásnál	83 dBA
Hangnyomásszintek az emelőkosár munkaállomásnál	79 dBA
Garantált hangteljesítményszint:	105 dBA
A kéz/kar rendszerre ható teljes rezgésérték nem haladja meg a 2,5 m/s ² értéket.	
Az egész testre ható súlyozott gyorsulás négyzetes középértéke nem haladja meg a 0,5 m/s ² értéket.	
Maximálisan megengedett névleges meredekség, behúzott állapotban, 4WD (négykerékmeghajtású)	
Emelőkosár emelkedőn	30% (17°)
Emelőkosár lejtőn	45% (24°)
Oldaldőlésű lejtő	25% (14°)
Megjegyzés: A névleges hajlásszög a talaj megfelelő állapota, egy emelőkosárban tartózkodó személy és elégséges tapadás esetén érvényes. Az emelőkosár nagyobb súlya csökkentheti a névleges hajlásszöveget.	
Haladási sebesség	
Haladási sebesség, behúzva	4,8 km/h 12,2 m/9,1 sec
Haladási sebesség, felemelve vagy meghosszabbítva	1,1 km/h 12,2 m/40 sec
Padlófelület terhelési információ	
Abroncssterhelés, maximális	6100 kg
Abroncs-érintkezéshőnyomás	6,3 kg/cm ² 620 kPa
Elfoglalt padlófelületre kifejtett nyomás	1483 kg/m ² 14,55 kPa
Megjegyzés: A padlófelületre vonatkozó terhelési információ hozzávetőleges és nem tartalmazza a különböző opcionális konfigurációkat. Csak megfelelő biztonsági tényezőkkel együtt használandó.	
Termékeink folyamatos javítása alapvető Genie irányelv. A termékspecifikációk megváltozhatnak értesítés vagy kötelezettség nélkül.	

Specifikációk

Modell	S-60 TRAX
Magasság, maximális, munkavégzéskor	20,29 m
Magasság, maximális, emelőkosáré	18,29 m
Vízszintes kinyúlás, emelőkosár maximum	14,8 m
Maximális terhelési kapacitás	300 kg
Maximális terheléskapacitás, korlátozott	454 kg
Maximális szélesség	12,5 m/s
Emelőkosár elfordulása	160°
Emelőkosár vízszintezése	Önszintező
Forgóasztal forgatása (fok)	360° folyamatos
Forgóasztal-kilengés	1,37 m
Magasság, maximális, behúzott állapotban	2,8 m
Hosszúság, behúzott állapotban	8,71 m
Szélesség, TRAX	2,58 m
Tengelytáv	2,5 m
Szabad magasság, közép	41,4 cm
Szabad magasság, tengely	25,4 cm
Fordulási sugár (belső)	3,48 m
Fordulási sugár (külső)	6,5 m
Emelőkosár-dimenziók, 6 láb (hosszúság x szélesség)	183 cm x 76 cm
Emelőkosár-dimenziók, 8 láb (hosszúság x szélesség)	244 cm x 91 cm
Kezelőszervek	12 V egyenáram arányos
Váltóáramú aljzat az emelőkosárban	standard
Rendszerfeszültség	12 V
Hidraulikus nyomás, maximum (gémfunkciók)	207 bar
Üzemanyagtartály-kapacitás	132 liter
Hidraulikus tartály kapacitása	151 liter
Súly	12 174 kg
(A munkagép súlya változik az opcionális konfigurációk függvényében. Nézze meg az adott gép súlyát a sorozatcímkén.)	
Környezeti működési hőmérséklet	-20 °F és 120 °F -29 °C és 49 °C között

Zajkibocsátás a légtérbe	
Hangnyomásszintek a földi munkaállomásonál	83 dBA
Hangnyomásszintek az emelőkosár munkaállomásonál	79 dBA
Garantált hangteljesítményszint:	105 dBA

A kéz/kar rendszerre ható teljes rezgésérték nem haladja meg a 2,5 m/s² értéket.

Az egész testre ható súlyozott gyorsulás négyzetes középértéke nem haladja meg a 0,5 m/s² értéket.

Maximálisan megengedett névleges meredekség, behúzott állapotban, 4WD (négykerékmeghajtású)

Emelőkosár emelkedőn	30% (17°)
Emelőkosár lejtőn	45% (24°)
Oldaldőlésű lejtő	25% (14°)

Megjegyzés: A névleges hajlásszög a talaj megfelelő állapota, egy emelőkosárban tartózkodó személy és elégséges tapadás esetén érvényes. Az emelőkosár nagyobb súlya csökkentheti a névleges hajlásszöget.

Haladási sebesség

Haladási sebesség, behúzva	3,7 km/h 12,2 m/12 sec
Haladási sebesség, felemelve vagy meghosszabbítva	0,7 km/h 12,2 m/60 sec

Padlófelület terhelési információ

Hernyótalp-terhelés, maximális	6176 kg
Hernyótalp-érintkezé nyomás	1,61 kg/cm ² 158 kPa
Elfoglalt padlófelületre kifejtett nyomás	1297 kg/m ² 12,72 kPa

Megjegyzés: A padlófelületre vonatkozó terhelési információ hozzávetőleges és nem tartalmazza a különböző opcionális konfigurációkat. Csak megfelelő biztonsági tényezőkkel együtt használandó.

Termékeink folyamatos javítása alapvető Genie irányelv. A termékspecifikációk megváltozhatnak értesítés vagy kötelezettség nélkül.

Specifikációk

Modell	S-65 TRAX
Magasság, maximális, munkavégzéskor	21,81 m
Magasság, maximális, emelőkosaré	19,81 m
Vízszintes kinyúlás, emelőkosár maximum	16,51 m
Maximális terhelési kapacitás	300 kg
Maximális terheléskapacitás, korlátozott	454 kg
Maximális szélesség	12,5 m/s
Emelőkosár elfordulása	160°
Emelőkosár vízszintezése	Önszintező
Forgóasztal forgatása (fok)	360° folyamatos
Forgóasztal-kilengés	1,37 m
Magasság, maximális, behúzott állapotban	2,81 m
Hosszúság, behúzott állapotban	9,76 m
Szélesség, TRAX	2,58 m
Tengelytáv	2,5 m
Szabad magasság, közép	41,4 cm
Szabad magasság, tengely	25,4 cm
Fordulási sugár (belső)	3,48 m
Fordulási sugár (külső)	6,5 m
Emelőkosár-dimenziók, 6 láb (hosszúság x szélesség)	183 cm x 76 cm
Emelőkosár-dimenziók, 8 láb (hosszúság x szélesség)	244 cm x 91 cm
Kezelőszervek	12 V egyenáram arányos
Váltóáramú aljzat az emelőkosárban	standard
Rendszerfeszültség	12 V
Hidraulikus nyomás, maximum (gémfunkciók)	207 bar
Üzemanyagtartály-kapacitás	132 liter
Hidraulikus tartály kapacitása	151 liter
Súly	13 154 kg
(A munkagép súlya változik az opcionális konfigurációk függvényében. Nézze meg az adott gép súlyát a sorozatcímkén.)	
Környezeti működési hőmérséklet	-20 °F és 120 °F -29 °C és 49 °C között

Maximálisan megengedett névleges meredekség, behúzott állapotban, 4WD (négykerékmeghajtású)	
Emelőkosár emelkedőn	30% (17°)
Emelőkosár lejtőn	45% (24°)
Oldaldőlésű lejtő	25% (14°)
Megjegyzés: A névleges hajlásszög a talaj megfelelő állapota, egy emelőkosárban tartózkodó személy és elégséges tapadás esetén érvényes. Az emelőkosár nagyobb súlya csökkentheti a névleges hajlásszöget.	
Zajkibocsátás a légtérbe	
Hangnyomásszintek a földi munkaállomásnál	83 dBA
Hangnyomásszintek az emelőkosár munkaállomásnál	79 dBA
Garantált hangteljesítményszint:	105 dBA
A kéz/kar rendszerre ható teljes rezgésérték nem haladja meg a 2,5 m/s ² értéket.	
Az egész testre ható súlyozott gyorsulás négyzetes középértéke nem haladja meg a 0,5 m/s ² értéket.	
Haladási sebesség	
Haladási sebesség, behúzva	3,7 km/h 12,2 m/12 sec
Haladási sebesség, felemelve vagy meghosszabbítva	0,7 km/h 12,2 m/61 sec
Padlófelület terhelési információ	
Hernyótalp-terhelés, maximális	6648 kg
Hernyótalp-érintkezé nyomás	1,76 kg/cm ² 170 kPa
Elfoglalt padlófelületre kifejtett nyomás	1392 kg/m ² 13,66 kPa
Megjegyzés: A padlófelületre vonatkozó terhelési információ hozzávetőleges és nem tartalmazza a különböző opcionális konfigurációkat. Csak megfelelő biztonsági tényezőkkel együtt használandó.	
Termékeink folyamatos javítása alapvető Genie irányelv. A termékspecifikációk megváltozhatnak értesítés vagy kötelezettség nélkül.	

Specifikációk

Modell	S-60 HF
Magasság, maximális, munkavégzéskor	20,33 m
Magasság, maximális, emelőkosaré	18,33 m
Vízszintes kinyúlás, emelőkosár maximum	14,21 m
Maximális terhelési kapacitás	272 kg
Maximális terheléskapacitás, korlátozott	454 kg
Maximális szélesebbesség	12,5 m/s
Emelőkosár elfordulása	160°
Emelőkosár vízszintezése	Önszintező
Forgóasztal forgatása (fok)	360° folyamatos
Forgóasztal-kilengés	1,38 m
Magasság, maximális, behúzott állapotban	2,85 m
Hosszúság, behúzott állapotban	8,71 m
Szélesség, nagyméretű abroncsok	2,55 m
Tengelytáv	2,5 m
Szabad magasság, közép	44 cm
Szabad magasság, tengely	28 cm
Fordulási sugár (belső)	3,29 m
Fordulási sugár (külső)	5,57 m
Emelőkosár-dimenziók, 6 láb (hosszúság x szélesség)	183 cm x 76 cm
Emelőkosár-dimenziók, 8 láb (hosszúság x szélesség)	244 cm x 91 cm
Kezelőszervek	12 V DC arányos
Váltóáramú aljzat az emelőkosárban	standard
Rendszerfeszültség	12 V
Hidraulikus nyomás, maximum (gémfunkciók)	207 bar
Abroncsméret	41/18LL x 22,5, 20 betétszám
Üzemanyagtartály-kapacitás	132 liter
Hidraulikus tartály kapacitása	151 liter
Súly	10 081 kg
(A munkagép súlya változik az opcionális konfigurációk függvényében. Nézze meg az adott gép súlyát a sorozatcímkén.)	
Környezeti működési hőmérséklet	-20 °F és 120 °F -29 °C és 49 °C között

Zajkibocsátás a légtérbe	
Hangnyomásszintek a földi munkaállomásnál	83 dBA
Hangnyomásszintek az emelőkosár munkaállomásnál	79 dBA
Garantált hangteljesítményszint:	105 dBA
A kéz/kar rendszerre ható teljes rezgésérték nem haladja meg a 2,5 m/s ² értéket.	
Az egész testre ható súlyozott gyorsulás négyzetes középértéke nem haladja meg a 0,5 m/s ² értéket.	
Maximálisan megengedett névleges meredekség, behúzott állapotban, 4WD (négykerékmeghajtású)	
Emelőkosár emelkedőn	25% (14°)
Emelőkosár lejtőn	45% (24°)
Oldaldőlésű lejtő	25% (14°)
Megjegyzés: A névleges hajlásszög a talaj megfelelő állapota, egy emelőkosárban tartózkodó személy és elégséges tapadás esetén érvényes. Az emelőkosár nagyobb súlya csökkentheti a névleges hajlásszöget.	
Haladási sebesség	
Haladási sebesség, behúzva	4,8 km/h 12,2 m/9,1 sec
Haladási sebesség, felemelve vagy meghosszabbítva	0,7 km/h 12,2 m/61 sec
Padlófelület terhelési információ	
Abroncssterhelés, maximális	5445 kg
Abroncs-érintkezé nyomás	7,03 kg/cm ² 690 kPa
Elfoglalt padlófelületre kifejtett nyomás	1268 kg/m ² 12,44 kPa
Megjegyzés: A padlófelületre vonatkozó terhelési információ hozzávetőleges és nem tartalmazza a különböző opcionális konfigurációkat. Csak megfelelő biztonsági tényezőkkel együtt használandó.	
Termékeink folyamatos javítása alapvető Genie irányelv. A termékspecifikációk megváltozhatnak értesítés vagy kötelezettség nélkül.	

Specifikációk

Modell	S-65 HF
Magasság, maximális, munkavégzéskor	21,86 m
Magasság, maximális, emelőkosáré	19,86 m
Vízszintes kinyúlás, emelőkosár maximum	15,6 m
Maximális terhelési kapacitás	272 kg
Maximális terheléskapacitás, korlátozott	454 kg
Maximális szélesség	12,5 m/s
Emelőkosár elfordulása	160°
Emelőkosár vízszintezése	Önszintező
Forgóasztal forgatása (fok)	360° folyamatos
Forgóasztal-kilengés	1,38 m
Magasság, maximális, behúzott állapotban	2,85 m
Hosszúság, behúzott állapotban	9,76 m
Szélesség, nagyméretű abroncsok	2,55 m
Tengelytáv	2,5 m
Szabad magasság, közép	44 cm
Szabad magasság, tengely	28 cm
Fordulási sugár (belső)	3,29 m
Fordulási sugár (külső)	5,57 m
Emelőkosár-dimenziók, 6 láb (hosszúság x szélesség)	183 cm x 76 cm
Emelőkosár-dimenziók, 8 láb (hosszúság x szélesség)	244 cm x 91 cm
Kezelőszervek	12 V DC arányos
Váltóáramú aljzat az emelőkosárban	standard
Rendszerfeszültség	12 V
Hidraulikus nyomás, maximum (gémfunkciók)	207 bar
Abroncsméret	41/18LL x 22,5, 20 betétszám
Üzemanyagtartály-kapacitás	132 liter
Hidraulikus tartály kapacitása	151 liter
Súly	11 092 kg
(A munkagép súlya változik az opcionális konfigurációk függvényében. Nézze meg az adott gép súlyát a sorozatcímkén.)	
Környezeti működési hőmérséklet	-20 °F és 120 °F -29 °C és 49 °C között

Zajkibocsátás a légtérbe	
Hangnyomásszintek a földi munkaállomásnál	83 dBA
Hangnyomásszintek az emelőkosár munkaállomásnál	79 dBA
Garantált hangteljesítményszint:	105 dBA
A kéz/kar rendszerre ható teljes rezgésérték nem haladja meg a 2,5 m/s ² értéket.	
Az egész testre ható súlyozott gyorsulás négyzetes középértéke nem haladja meg a 0,5 m/s ² értéket.	
Maximálisan megengedett névleges meredekség, behúzott állapotban, 4WD (négykerék meghajtású)	
Emelőkosár emelkedőn	25% (14°)
Emelőkosár lejtőn	45% (24°)
Oldaldőlésű lejtő	25% (14°)
Megjegyzés: A névleges hajlásszög a talaj megfelelő állapota, egy emelőkosárban tartózkodó személy és elégséges tapadás esetén érvényes. Az emelőkosár nagyobb súlya csökkentheti a névleges hajlásszöget.	
Haladási sebesség	
Haladási sebesség, behúzva	4,8 km/h 12,2 m/9,1 sec
Haladási sebesség, felemelve vagy meghosszabbítva	0,7 km/h 12,2 m/61 sec
Padlófelület terhelési információ	
Abroncssterhelés, maximális	5824 kg
Abroncs-érintkezéshőnyomás	7,03 kg/cm ² 690 kPa
Elfoglalt padlófelületre kifejtett nyomás	1373 kg/m ² 13,47 kPa
Megjegyzés: A padlófelületre vonatkozó terhelési információ hozzávetőleges és nem tartalmazza a különböző opcionális konfigurációkat. Csak megfelelő biztonsági tényezőkkel együtt használandó.	
Termékeink folyamatos javítása alapvető Genie irányelv. A termékspecifikációk megváltozhatnak értesítés vagy kötelezettség nélkül.	

Specifikációk

S-60 XC és S-60 TRAX mozgástartomány-diagramja

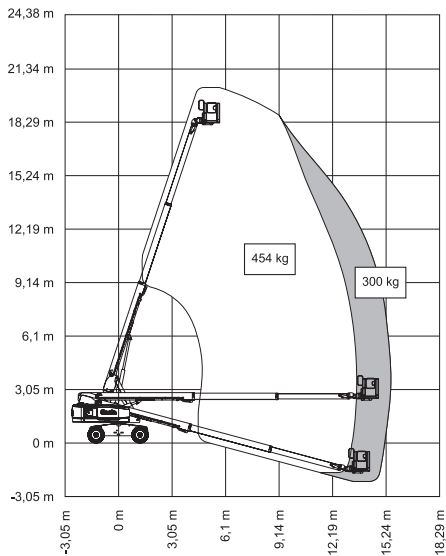

S-60 HF mozgástartomány-diagram

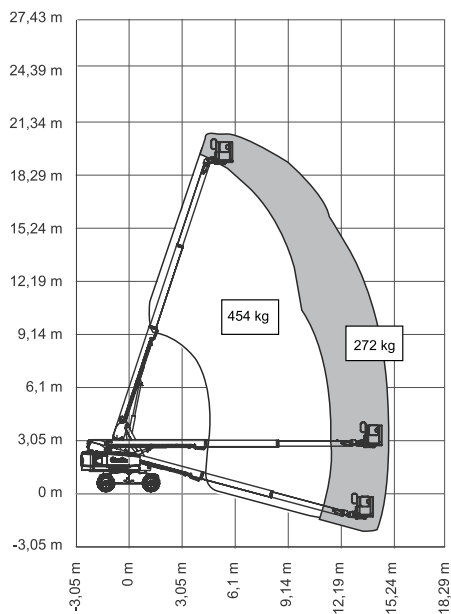

S-65 XC és S-65 TRAX mozgástartomány-diagramja

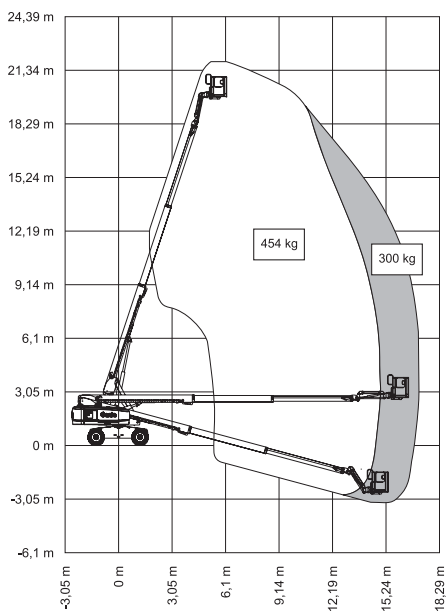

S-65 HF mozgástartomány-diagram

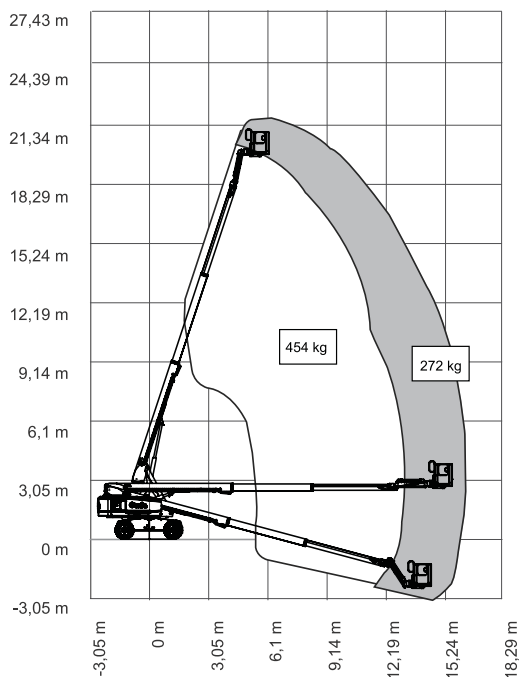

Specifikációk

Contents of EC Declaration of Conformity

<Manufacturer's name> hereby declares that the machinery described below complies with the provisions of the following Directives:

1. EC Directive 2006/42/EC, Machinery Directive, under consideration of harmonized European standard EN280 as described in EC type-examination certificate <variable field> issued by:

Kuiper Certificering B.V.
Van Slingelandtstraat 75, 7331NM
Apeldoorn
Netherlands
NB number 2842

2. EC Directive EMC: 2014/30/EU, under consideration of harmonized European standard EN 61000-6-2 and EN 61000-6-4

3. EC Directive 2000/14/EC, Noise Directive, under consideration of Annex V and harmonized standard EN ISO 3744, internal combustion engine only.

Test Report:

This machine has been tested and passed the following categories per EN 280:2013+A1:2015 clause 6.3 prior to entering the market:

1. BRAKES: Brakes working properly in forward and reverse.
2. OVERLOAD: Overload tested at XXX% rated load.
3. FUNCTIONAL: Smooth operation at XXX% rated load.
4. FUNCTIONAL: All safety devices working correctly.
5. FUNCTIONAL: Speeds set within permitted specification.

Model / Type: <machine type>

Manufacture Date: <variable field>

Description: <machine classification>

Country of Manufacture: <variable field>

Model: <model name>

Net Installed Power: <only for IC machines>

Serial Number: <variable field>

Guaranteed Sound Power Level: <only for IC machines>

VIN: <where applicable>

Manufacturer: <Manufacturer's name>

Authorized Representative:

Genie Industries B.V
Boekerman 5,
4751 XK Oud Gastel,
The Netherlands

Empowered signatory:

Place of Issue: <variable field>

Date of Issue: <variable field>

www.genielift.com

Forgalmazza: